



جمهورية مصر العربية  
وزارة الإسكان والمرافق والمجمعات العمرانية  
المركز القومي لبحوث الإسكان والبناء

الكود المصرى  
لأسس تصميم وشروط التنفيذ  
محطات تنقية مياه الشرب والصرف الصحى ومحطات الرفع  
كود رقم ١٠١ - ٢٠١٧  
ECP 101 - 2017  
(أربعة مجلدات)

المجلد الثالث ٤/٣  
محطات التنقية - مياه الشرب

قرار وزاري رقم ( ) لسنة ( )  
اللجنة الدائمة لإعداد الكود المصرى  
لأسس تصميم وشروط تنفيذ  
محطات تنقية مياه الشرب والصرف الصحى ومحطات الرفع  
طبعة ٢٠١٧

## رقم الصفحة

## المحتويات

## الفصل الأول: الدراسات الأولية

١	١-١ مقدمة
١	٢-١ تقدير عدد السكان
١	٣-١ معدلات استهلاك المياه
٢	٤-١ الفترات التصميمية
٢	٥-١ التصرفات التصميمية
٤	٦-١ مصادر المياه
٤	١-٦-١ مياه الأمطار
٤	٢-٦-١ المياه السطحية
٥	٣-٦-١ المياه الجوفية
٥	٤-٦-١ المياه المالحة
٦	٧-١ خصائص مياه الشرب النقية
٦	٨-١ الدراسات المساعدة
٦	١-٨-١ الأعمال المساحية
٧	٢-٨-١ دراسات التربة
٧	٣-٨-١ مصدر المياه
٧	٤-٨-١ المساحة المطلوبة
٧	٥-٨-١ موقع المآخذ
٨	٦-٨-١ موقع المحطة
٨	٧-٨-١ اختيار أرض الموقع
٨	٨-٨-١ الطرق
٨	٩-٨-١ المرافق
٩	١٠-٨-١ المنشآت
٩	١١-٨-١ المتطلبات البيئية والصحية

١٠	٩-١ المخطط العام للمحطة
١١	١٠-١ وسائل المراقبة والتحكم والحماية
١١	١-١٠-١ وسائل المراقبة والتحكم
١٢	١-١-١٠-١ المأخذ
١٢	٢-١-١٠-١ عنبر مضخات سحب المياه العكرة
١٣	٣-١-١٠-١ المروقات
١٣	٤-١-١٠-١ المرشحات
١٣	٥-١-١١-١ الخزانات الأرضية
١٣	٦-١-١٠-١ مضخات المياه المرشحة
١٤	٢-١١-١ وسائل الحماية
١٤	١-٢-١٠-١ المأخذ
١٤	٢-٢-١٠-١ المروقات والمرشحات والخزان الأرضى وبيارات السحب
١٥	٣-١-١٠-١ الكيماويات والكلور
١٥	٤-٢-١٠-١ المضخات ومواسير التوزيع
١٥	٥-٢-١٠-١ المحركات والمعدات الكهربائية
١٦	٦-٢-١٠-١ الأفراد
	<b>الفصل الثانى : اعمال التصميمات التقنية و الهيدروليكية</b>
١٧	١-٢ المأخذ
١٧	١-١-٢ الغرض من الوحدة
١٧	٢-١-٢ أنواع المأخذ
٣٠	٣-١-٢ أسس تصميم مواسير المأخذ
٣٠	٢-٢ ببارة مضخات المياه العكرة
٣٠	١-٢-٢ الغرض من الوحدة
٣٠	٢-٢-٢ مكونات الوحدة

٣١	٣-٢-٢ أسس التصميم
٣١	٣-٢ بئر التوزيع
٣١	١-٣-٢ الغرض من الوحدة
٣١	٢-٣-٢ مكونات الوحدة
٣٢	٣-٣-٢ أسس التصميم
٣٢	٤-٢ حوض الخلط السريع للمروبات الكيميائية
٣٣	١-٤-٢ طرق الخلط السريع
٣٣	١-١-٤-٢ الخلط الميكانيكي
٣٧	٢-١-٤-٢ الخلط بإستخدام مضخة التغذية فى خط مواسير المياه
٣٧	٣-١-٤-٢ الخلط الهيدروليكي
٣٨	٤-١-٤-٢ الخلط الإستاتيكي
٣٩	٥-٢ أحواض الترويب
٣٩	١-٥-٢ الغرض من الوحدة
٣٩	٢-٥-٢ مكونات الوحدة
٤٢	٣-٥-٢ أسس التصميم
٤٣	٤-٥-٢ حسابات التصميم
٤٤	٦-٢ أحواض الترويق (الترسيب)
٤٤	١-٦-٢ الغرض من العملية
٤٤	٢-٦-٢ أحواض الترسيب المستطيلة
٤٧	٣-٦-٢ أحواض الترسيب الدائرية
٤٨	٤-٦-٢ مكونات وحدة الترسيب
٥٠	٥-٦-٢ أحواض الترويب والترويق الدائرية العادية
٥١	٦-٦-٢ أحواض الترويب والترسيب بالتلامس
٥٤	٧-٦-٢ استخدام ألواح / أنابيب الترسيب المائلة

٥٥	٨-٦-٢ أحواض الطفو
٥٧	٧-٢ المرشحات
٥٧	١-٧-٢ الغرض من الوحدة
٥٨	٢-٧-٢ أنواع المرشحات
٥٨	١-٢-٧-٢ المرشح الرملي البطئ
٥٩	٢-٢-٧-٢ المرشح الرملي السريع (
٦٣	٣-٢-٧-٢ مرشحات الضغط
٦٥	٤-٢-٧-٢ مرشحات الغسيل المستمر (الرملي الديناميكي)
٦٥	٣-٧-٢ أسس التصميم للمرشحات
٦٥	١-٣-٧-٢ مرشحات الرمل البطيئة
٦٧	٢-٣-٧-٢ مرشحات الرمل السريعة
٦٩	٣-٣-٧-٢ مرشحات الضغط
٧٠	٤-٣-٧-٢ مرشحات الغسيل المستمر (الرملي الديناميكي)
٧١	٥-٣-٧-٢ الترشيح خلال الأغشية
٧٥	٤-٧-٢ مضخات غسيل المرشحات
٧٦	٥-٧-٢ منظومة الهواء المضغوط
٧٦	٦-٧-٢ الكريون المنشط
٧٦	١-٦-٧-٢ الاستخدامات
٧٧	٢-٦-٧-٢ أسلوب الإضافة
٧٧	٨-٢ التطهير
٧٧	١-٨-٢ التطهير بالكلور
٧٧	١-١-٨-٢ أسس التصميم
٧٩	٢-١-٨-٢ مفهوم مصطلح الـ (CT)
٧٩	٣-١-٨-٢ أجهزة ومعدات إضافة الكلور

٨٨	٤-١-٨-٢ التطهير بإستخدام الأوزون
٨٨	٥-١-٨-٢ التطهير بثاني أكسيد الكلور
٨٩	٦-١-٨-٢ التطهير بإستخدام الأشعة فوق البنفسجية
٨٩	٩-٢ معالجة المياه الجوفية
٩٠	١-٩-٢ أسلوب التنقية
٩٠	٢-٩-٢ آبار المياه الجوفية
٩٢	٣-٩-٢ طرق المعالجة لإزالة أملاح الحديد والمنجنيز
٩٣	٤-٩-٢ أسس التصميم
٩٦	٥-٩-٢ بدائل التنقية
٩٨	١٠-٢ إزالة العسر من المياه
١٠٠	١١-٢ معالجة الروبة ومياه غسيل المرشحات
١٠٠	١-١١-٢ المصادر المختلفة للروبة
١٠١	٢-١١-٢ بدائل التخلص من الروبة ومياه غسيل المرشح
١٠٣	٣-١١-٢ معالجة مياه غسيل المرشحات
١٠٣	٤-١١-٢ معالجة الروبة
	<b>الفصل الثالث : أعمال التصميمات الميكانيكية</b>
١٠٧	١-٣ المآخذ
١٠٧	١-١-٣ مانعة الأعشاب الواسعة
١٠٧	٢-١-٣ مانعة الأعشاب الميكانيكية
١٠٨	٣-١-٣ الكتل الحاجزة
١٠٨	٤-١-٣ البوابات الحاجزة
١٠٩	٢-٣ بيارة المياه العكرة
١٠٩	٣-٣ مضخات المياه
١٠٩	١-٣-٣ إختيار المضخات

١١٠	٤-٣ القلاب السريع
١١٠	٥-٣ مضخات غسيل المرشحات
١١٠	٦-٣ منظومة الهواء المضغوط
١١١	١-٦-٣ مكونات منظومة الهواء
١١١	٢-٦-٣ التصرف المطلوب
١١١	٣-٦-٣ الضغط
١١١	٤-٦-٣ المواسير وملحقاتها
١١٣	٥-٦-٣ خزان الهواء
١١٣	٧-٣ مبني الكيماويات
١١٣	١-٧-٣ أحواض الإذابة
١١٤	٢-٧-٣ مضخات الحقن
١١٥	٣-٧-٣ المضخات الترددية (للكيماويات)
١١٥	١-٣-٧-٣ إختيار المضخات
١١٥	٨-٣ أجهزة القياس
<b>الفصل الرابع : أعمال التصميمات الكهربائية</b>	
١١٨	١-٤ المحركات الكهربائية المستخدمة فى محطات التنقية
١٣٥	٢-٤ معدات التشغيل الكهربائية
١٣٧	١-٢-٤ معدات تشغيل الضغط العالي
١٣٨	١-١-٢-٤ الرباط والغلق
١٣٩	٢-١-٢-٤ أنواع قواطع الدائرة )
١٤٤	٢-٢-٤ بناء اللوحات فى الضغط العالي
١٤٥	٣-٢-٤ معدات تشغيل الضغط المنخفض
١٤٨	٤-٢-٤ المقنن الحراري والمقنن داخل المحتوي لقواطع التيار
١٤٩	٥-٢-٤ بناء لوحات التوزيع الكهربائية جهد ٣٨٠ فولت

١٤٩	٦-٢-٤ التأسيس
١٥٠	٧-٢-٤ بئر الأرض
١٥٠	٣-٤ المحولات الكهربائية
١٥١	١-٣-٤ أنواع المحولات المستخدمة
١٥١	٢-٣-٤ القدرات الشائعة للمحولات
١٥٢	٣-٣-٤ التقسيمة
١٥٢	٤-٣-٤ ملفات المحولات
١٥٢	٥-٣-٤ أداء المحولات
١٥٣	٦-٣-٤ الفواقد فى المحولات
١٥٤	٧-٣-٤ الإرتفاع فى درجة الحرارة
١٥٦	٨-٣-٤ دليل التحميل للمحولات
١٥٨	٩-٣-٤ مقاومة الحريق
١٦٠	١٠-٣-٤ التوصيلات
١٦١	١١-٣-٤ نهايات التوصيل
١٦٢	١٢-٣-٤ تبريد المحولات
١٦٣	١٣-٣-٤ تهوية مأوي المحولات
١٦٥	١٤-٣-٤ قوة (شدة) العزل للمحولات
١٦٦	١٥-٣-٤ تشغيل المحولات علي التوازي
١٦٧	١٦-٣-٤ حماية المحولات
١٧٠	٤-٤ الكابلات الكهربائية
١٧٠	١-٤-٤ التيار المقنن المسموح بمروره
١٧٣	٢-٤-٤ معاملات الخفض
١٨١	٣-٤-٤ الفقد فى الجهد
١٨٤	٤-٤-٤ تيار القصر للكابلات



١٨٧	٥-٤ محطة التوليد الكهربائي
١٨٧	١-٥-٤ مقدمة
١٨٧	٢-٥-٤ قدرة محطة التوليد الاحتياطية
١٨٧	٣-٥-٤ عدد وحدات محطة التوليد الكهربائية
١٨٧	٤-٥-٤ المواصفات المطلوبة لمحركات وحدة التوليد
١٨٨	٥-٥-٤ ملحقات محرك الديزل
١٩٠	٦-٥-٤ نظام الوقود
١٩١	٧-٥-٤ نظم بدء الإدارة
١٩٢	٦-٤ نظام التحكم الأتوماتيكي
١٩٧	٧-٤ نظم التحكم والمراقبة
<b>الفصل الخامس: شروط الطرح والعطاءات ومراحل المشروع التصميمية والتنفيذية -</b>	
<b>التصميم المعماري والإنشائي</b>	
٢٠٥	١-٥ مراحل المشروع التصميمية والتنفيذية
٢٠٥	١-١-٥ مقدمة
٢٠٧	٢-١-٥ مرحلة إعداد مستندات الطرح
٢٠٧	١-٢-١-٥ مكونات مستندات الطرح
٢٠٧	١-١-٢-١-٥ دفتر الشروط العامة والخاصة والمواصفات الفنية للمشروع
٢٠٩	٢-١-٢-١-٥ اليوم الأعمال
٢١٦	٣-١-٥ مرحلة طرح الاعمال
٢١٦	٤-١-٥ مرحلة التنفيذ
٢١٩	٢-٥ الأعمال المعمارية
٢١٩	١-٢-٥ الموقع العام
٢٢٠	٢-٢-٥ وحدات المشروع
٢٢٠	١-٢-٢-٥ عنبر المضخات

٢٢١	٥-٢-٢-٢ مبنى المحولات والتوليد
٢٢١	٥-٢-٢-٣ الورش والمخازن
٢٢١	٥-٢-٢-٤ مبنى الكيماويات والكلور
٢٢٣	٥-٢-٢-٥ مبنى الإدارة والمعمل
٢٢٣	٥-٣ الأعمال الإنشائية

## تقديم

يعتبر مرفق المياه من أهم المرافق الحيوية لنمو المدن والقرى وتطورها. بل أن قيام المدن والقرى والمجتمعات العمرانية الجديدة يعتمد علي وجود مصدر كافي وصالح ودائم للمياه يوفر لهذه المدن الإستقرار والإزدهار ومايتطلبه ذلك من مشروعات بهدف سحب المياه من المصدر وتنقيتها لضمان صلاحيتها للشرب وضخها إلي شبكات التوزيع الرئيسية للمنطقة المخدومة .

وقد قامت الدولة بتنفيذ العديد من مشروعات التغذية بالمياه حتي وصلت نسبة التغطية حوالي ١٠٠% لجميع المدن والقرى علي مستوي الجمهورية إلا أن الزيادة المطردة في تعداد السكان قد تتطلب مستقبلاً توسعه هذه المشروعات أو تدعيمها لمواجهة متطلبات هذه الزيادة السكانية والتوسعات في المناطق الصناعية وغيرها .

وفي المرحلة التالية إذا لم تكن في مرحلة متزامنة مع أعمال التغذية بالمياه تأتي حتمية وجود نظام متكامل لتجميع ونقل ومعالجة مياه الصرف الصحي بالمنطقة والتخلص أو الإستفادة من المياه المعالجة بطريقة صحية سليمة للمحافظة علي سلامة المنشآت ووقاية للبيئة من التلوث . إن معالجة مياه الصرف الصحي وإعادة إستعمال المياه المعالجة في أغراض الري والزراعة سواء بالإستخدام المباشر أو بصرفها إلي المصارف الزراعية هي أحد الخيارات العملية في سبيل توفير مصادر جديدة للمياه نظراً لمحدودية الموارد المائية الحالية والزيادة المطردة في معدلات الإستهلاك مما يجعل مشروعات الصرف الصحي ذات عائد إقتصادي إذا أحسن إستغلالها بالإضافة لمميزاتها التي لاتقدر بثمن بالنسبة للبيئة والصحة العامة

وتصل نسبة التغطية بمشروعات الصرف الصحي بالمدن إلي حوالي ١٠٠% إلا أن القرى لازالت تعاني نقصاً شديداً في هذه الخدمة فلا يتجاوز الجزء المخدوم منها حوالي ١٤% وما لذلك من إنعكاسات سلبية علي البيئة والصحة العامة لذلك تقوم الدولة حالياً وأجهزتها المعنية بوضع برامج طموحه لتوفير خدمة الصرف الصحي للقرى والمناطق المحرومة وتوسعه وتدعيم المشروعات القائمة بالمدن لمواجهة متطلبات الزيادة المطردة في تعداد السكان وإستهلاكات المياه وبالتالي كميات مياه الصرف الصحي .

لذلك يجب أن يكون تصميم هذه المشروعات وتنفيذها طبقاً لأسس التصميم وشروط التنفيذ المتعارف عليها دولياً بحيث يضمن كفاءة عالية وأداء مميز لهذه المشروعات

وبناءً على ما سبق فقد صدر قرار السيد الأستاذ الدكتور وزير الإسكان والمرافق والمجتمعات العمرانية الجديدة رقم (٢٧٣) لسنة (٢٠١١) بتشكيل اللجنة الدائمة لكود أسس التصميم وشروط التنفيذ لمحطات التنقية لمياه الشرب ومحطات المعالجة لمياه الصرف الصحي ومحطات الرفع وقد قامت اللجنة بتقسيم الكود إلى أربعة مجلدات علي النحو التالي :-

المجلد الأول : محطات الرفع

المجلد الثاني : أعمال معالجة مياه الصرف الصحي

المجلد الثالث : أعمال تنقية مياه الشرب

المجلد الرابع : الروافع

ويحدد هذا الكود بمجلداته الأربعة أسس تصميم وشروط تنفيذ جميع عناصر محطات التنقية لمياه الشرب ومحطات المعالجة لمياه الصرف الصحي ومحطات الرفع .

رئيس اللجنة الدائمة



أ . د حمدي إبراهيم علي

## تمهيد

نظراً للتطورات المتلاحقة في مجال التشييد والبناء التي شهدتها مصر في الأونة الأخيرة وظهور مواد بناء جديدة ومستحدثة فكان لزاماً أن تقوم مصر بوضع وتطوير أسس واشتراطات تنفيذ الأعمال الإنشائية بهدف توفير الأمان والراحة للمواطنين والحفاظ على الثروة العقارية بمصر.

ومن هذا المنطلق وتأكيداً لدور المركز القومي لبحوث الإسكان والبناء التابع لوزارة الإسكان والمرافق والتنمية العمرانية فقد صدر القرار الجمهوري رقم ٦٣ لسنة ٢٠١٥ بشأن إعادة تنظيم المركز القومي لبحوث الإسكان والبناء والذي نص في إحدى مواد اختصاصات المركز ومنها إعداد وإصدار وتحديث الكودات ومواصفات بنود الأعمال والمواصفات الفنية التي تتماشى مع الإتجاهات العالمية وتناسب الظروف المحلية وتحقيقاً لسياسات الدولة من توجيه الإستثمارات لمشروعات التشييد والبناء.

كما قام المركز بوضع الأسس والخطوط العامة التي تحكم اعداد الكودات بحيث تتم على أفضل وأحدث ما توصلت إليه المعرفة والخبرة العالمية مستعيناً في ذلك بالخبرات العلمية والعالمية في الداخل والخارج ، وجاء تشكيل اللجان التخصصية بوتقة تنصهر فيها كافة المعارف والخبرات ، ونموذجاً للصلة الوثيقة بين المركز والجامعات وقطاعات الإنتاج، وحرصاً من المركز على تطبيق تلك الكودات والمواصفات فإنه يتم عقد دورات تدريبية للمهندسين والعاملين في مجال التشييد والبناء للتعريف على الكودات وتطبيقها.

وإنطلاقاً من دور المركز في تطوير مجالات التشييد والبناء فقد قام بإعداد الخطة البحثية والإستراتيجية الخمسية للمركز (٢٠٠٧-٢٠١٢) والتي تهدف إلى إيجاد الحلول العلمية والعملية والتطبيقية لمواجهة المشاكل التي تعترض قطاع التشييد والبناء وقد اشتملت هذه الخطة على محور خاص بالأبحاث القومية الداعمة للكودات والتي من شأنها المساهمة في إعداد وتحديث الكودات علماً بأنه يتم تحديث الكودات بصفة مستمرة تبعاً لما يستجد من تطورات محلية وعالمية وطبقاً للخبرات المكتسبة من ظروف التطبيق.

والجدير بالذكر فإن المركز قد قام بإعداد وإصدار الكثير من الكودات والمواصفات الفنية ولعله من المفيد أن يتعرف المهتمين والعاملين بقطاع التشييد والبناء على تلك الكودات والمواصفات الفنية والواردة في الجداول المرفقة.

والله ولي التوفيق ،،

رئيس مجلس إدارة

المركز القومي لبحوث الإسكان والبناء

  
أ.د. خالد محمد الذهبي

**الفصل الأول**  
**الدراسات الأولية**

## الفصل الأول

### الدراسات الأولية

#### ١-١ مقدمة

عند البدء فى تصميم أعمال تنقية مياه الشرب لمدينة أو قرية أو تجمع سكنى أو صناعى فإن ذلك يقتضى عمل عدة دراسات من أهمها دراسة عدد السكان الحالى والمستقبلي، والأنشطة المختلفة بالمنطقة المطلوب خدمتها ، التخطيط العمرانى واستخدامات الأراضى، معدلات استهلاك المياه، الفترات التصميمية، التصرفات التصميمية، مصدر/مصادر المياه المتاحة وخصائص المياه لها، المعايير المطلوبة للمياه المنقاة، التقنيات المتاحة للتطبيق، تكلفة إنتاج المياه، المراحل المطلوبة لمحطة التنقية، الموقع أو المواقع المتاحة لإنشاء المحطة وملائمته لظروف المشروع، الدراسات المناخية والبيئية، الأعمال المساحية، دراسات التربة، ومنها يمكن التوصل إلي التصميمات المطلوبة شاملة المخطط العام للمحطة ووسائل التحكم والحماية المطلوبة وخلافه.

#### ٢-١ تقدير عدد السكان

تجدر الإشارة لمستخدمي هذا الكود أن الطرق المختلفة لتقدير عدد السكان المستقبلي لمدينة أو تجمع ما وكذلك تقدير احتياج الفرد والاحتياج الكلي من المياه للاغراض المختلفة يتم الرجوع في شأنها لأحدث إصدار للكود المصري لأسس تصميم وشروط التنفيذ لخطوط المواسير المستخدمة في شبكات مياه الشرب والصرف الصحي.

#### ٣-١ معدلات إستهلاك المياه

يعتبر متوسط الاستهلاك اليومي على مدار العام (Average of Annual Consumption) مقياساً لباقي معدلات الاستهلاك ويتم الرجوع لأحدث إصدار للكود المصري لأسس تصميم وشروط التنفيذ لخطوط المواسير المستخدمة في شبكات مياه الشرب والصرف الصحي لتحديد القيم المختلفة للاستهلاكات وكذلك تحديد متطلبات مكافحة الحريق.

## ٤-١ الفترات التصميمية

- يجب أن يتم تصميم محطة تنقية مياه الشرب بحيث تكفي لتوفير احتياجات المنطقة المخدومة لفترة تصل إلي ٥٠ سنة تنفذ علي مراحل(أو طبقاً لما تحدده جهة الطرح للمشروع) ويلزم مراعاة إختيار أسس التصميم المناسبة التي تسمح بالمحافظة على كفاءة المحطة كماً ونوعاً حتى بعد خروج وحدة كامله للصيانة .
- يراعي عند التصميم ان يتم إختيار أسس التصميم و معدلات التحميل التصميميه بقيمها المتوسطة بحيث انه عند خروج احدي الوحدات من الخدمه الا تتجاوز معدلات التحميل علي الوحدات الاخري العامله القيمه والحد الاقصى المسموح به لهذه المعدلات .
- يجب أن تكفي أعمال كل مرحلة من مراحل المحطة فترة تصميمية تصل إلي حوالى ١٥-٢٠ سنة بحيث تتوافق مع العمر الافتراضي للمهمات الكهروميكانيكية المختلفة وللجهه ذات المسئولية تحديد الفترة الزمنية المناسبة اذا دعت الحاجة.
- يلزم الا تقل عدد خطوط الانتاج العامله بالمرحلة الاولي عن خطين انتاج - علي ان يراعي عند تحديد الطاقة التصميميه للخط الاحتياجات الفعلية المتوقعه لنطاق خدمه المحطه وذلك عند بدء تشغيل المحطة.

## ٥-١ التصرفات التصميمية

يتم تصميم محطات التنقية علي أساس تصرف تصميمي يكفي لتوفير احتياجات أقصى استهلاك شهري مع ضرورة مراعاة كمية الفاقد في وحدات التنقية المتتابعة ومتطلبات أقصى استهلاك يوم كما هو مبين بالجدول التالي:



الوحدة	التصريف التصميمى الهيدروليكي
١. المأخذ	١.٠٧ × أقصى تصرف شهري) - ونقل الى (١.٠٣ × أقصى تصرف شهري) عند إعادة مياه غسيل المرشحات بالكامل لمدخل المحطة
٢. عنبر مضخات المياه العكرة	
٣. بئر التوزيع	
٤. أحواض الترويب	
٥. أحواض الترسيب	
٦. المرشحات	
٧. الخزانات الأرضية	<p>حجم التخزين الأرضي يكون الأكبر من الآتى (يضاف إليه ٨٠% إلي ١٠٠% من حجم المياه المطلوب تخزينها لمكافحة الحريق):</p> <ul style="list-style-type: none"> <li>• حجم المياه الناتج من الفرق بين أقصى استهلاك يومي وأقصى استهلاك شهري لمدة يوم كامل</li> <li>• ١٠% من حجم إنتاج المحطة اليومي (أقصى استهلاك شهري) للمحطات الكبيرة ويتم زيادة النسبة حتى ٣٠% كلما قلت طاقة المحطة التصميمية</li> <li>• وفي جميع الأحوال يجب أن يكون حجم الخزانات الأرضية كاف لبقاء المياه بالخزانات الأرضية مدة لا تقل عن ٣٠ دقيقة لضمان زمن التلامس الأدنى مع الكلور.</li> <li>• فى القرى والتجمعات السكنية التى لا تعمل المحطة بها ٢٤ ساعة يومياً أن يكون التخزين الأرضي بحيث يكفى كمية الإستهلاكات خلال فترات توقف المحطة.</li> </ul>
٨. مضخات المياه المرشحة	<p>(أقصى تصرف يومي + تصرف الحريق) يتم زيادتها الى أقصى تصرف ساعة فى حالة عدم وجود خزانات عالية.</p> <ul style="list-style-type: none"> <li>• يتم اختيار عدد من المضخات العاملة إضافة إلي عدد مناسب من المضخات الاحتياطية، ويرجع إلي الجزء الخاص بالتصميم الميكانيكي لاختيار العدد المناسب من المضخات العاملة والاحتياطية، وبصفة عامة يتم توفير مضخات احتياطية بنسبة لا تقل عن ٥٠% من المضخات العاملة بما لا تقل عن مضخة واحدة لكل مجموعة، وفي حالة زيادة عدد المجموعات (يقصد بالمجموعة الواحدة ذات التصريف والرافع الواحد) يجوز لجهة الطرح الاكتفاء بعدد ٢ مضخة احتياطية بحسب رؤية جهة الطرح لتحقيق الغرض من المشروع</li> <li>• نسبة التغطية لمولدات الطاقة الاحتياطية</li> </ul> <p>يتم في مشروعات المياه الاكتفاء بأن تكون نسبة التغطية للمولدات الاحتياطية ٥٠% من الطاقة الكهربائية المطلوبة للمشروع وتنفذ بالتوازي مع مراحل طرح المشروع، وذلك علي أساس أن المحطة يتم تغطيتها بالطاقة الكهربائية بواسطة مصدرين مختلفين من الشبكة العامة، وفي حالة الاختلاف عن ذلك يكون لجهة الطرح زيادة هذه النسبة واختيار أن تكون المولدات من نوع التشغيل الدائم (Prime) إذا تطلب الأمر.</p>

الوحدة	التصرف التصميمى الهيدروليكي
٩. الخزانات العالية	تصمم الخزانات العالية على اساس حجم تخزينى يقدر بالفرق ما بين اقصى تصرف ساعة واقصى تصرف يومى لفترة تتراوح ما بين ساعتين الى اربعة ساعات مضافا اليه ٢٠ % من حجم الحريق لضمان إتاحتة فى حالة إنقطاع التيار الكهربى. ويفضل رسم المنحنى التجميى للاستهلاك خلال نفس اليوم ثم يضاف صفر الى ٢٠% من احتياج الحريق الى الخزانات العالية وذلك تبعا لحجم تخزين الحريق المأخوذ فى الخزان الأرضي (بحيث يجمل ١٠٠% من احتياج التخزين). فى المجتمعات الصغيرة التى يتم ملو الخزان بنظام المناوبات (ملو وتفرغ) يجب أن يكون حجم التخزين بحيث يكفى لتوفير المياه عن فترة إنقطاع المياه ولا يقل عن ٤ ساعات.

## ٦-١ مصادر المياه

يمكن تقسيم مصادر مياه الشرب المتاحة بجمهورية مصر العربية إلى ما يلى :

- مياه الامطار
- المياه السطحية
- المياه الجوفية
- المياه المالحة

## ١-٦-١ مياه الأمطار

معدلات سقوط الأمطار فى مصر محدودة لذا قد يكون غير اقتصادى الإستفادة من مياه الأمطار مباشرة لأغراض الشرب للمدن والتجمعات السكانية بمصر بسبب التكلفة العالية لأعمال تجميعها وتخزينها، ويكتفى بالاستفادة من مياه الأمطار فى أغراض الرى للزراعات الموسمية ببعض المناطق ويمكن فى حالة المناطق النائية (الصحراوية) وعند ندرة المصادر الأخرى فيمكن تجميع مياه الأمطار والسيول والإستفادة منها فى أغراض الشرب.

## ٢-٦-١ المياه السطحية

وتشمل مياه نهر النيل وفروعه والرياحات والترع الرئيسية والفرعية كما تشمل أيضاً بحيرة ناصر. وتتميز المياه السطحية بوفرة كمياتها فى بعض المناطق مما يجعلها المصدر الرئيسى للتغذية بالمياه للمدن والتجمعات السكانية إلا أنها تحتوي على مواد عالقة وغروية مثل الطين والطحالب والبكتريا كما أن

مصدر المياه السطحية يكون معرضاً لعوامل التلوث مما يتطلب ضرورة مراعاة ذلك عند اختيار موقع المأخذ وطريقة التنقية المناسبة.

لذلك فإنه يلزم قبل اختيار مصدر التغذية بالمياه السطحية الخام التأكد مما يلي:

- نوعية المياه السطحية الخام على مدار السنة ومصادر التلوث.
- توفر المياه طول العام من المصدر.
- يجب أن تتطابق خصائص المياه السطحية الخام مع المعايير الواردة فى القانون رقم (٤٨) لسنة ١٩٨٢ ولائحته التنفيذية أو أحدث إصداراته والقرارات الوزارية فى هذا الشأن ويجب الالتزام بمتطلبات وزارة الموارد المائية والري واشتراطاتها وأحدث إصدارات وزارة الصحة فى هذا الشأن.
- يجب أن تتناسب طريقة التنقية مع نوعية وخصائص مصدر المياه السطحية الخام وفقاً لنتائج التحاليل المعملية المتوفرة للمصدر.

### ٣-٦-١ المياه الجوفية

تتواجد المياه الجوفية تحت سطح الأرض داخل التكوينات الجيولوجية ذات الخواص التى تسمح بتخزين وحركة المياه والتي تعرف بالخرانات الجوفية. وبغرض الاعتماد على المياه الجوفية كمصدر للتغذية بمياه الشرب فإنه يلزم الرجوع إلى وزارة الري للترخيص بحفر البئر وتصرفه والرجوع كذلك إلى اشتراطات وزارة الصحة فيما يخص موقع وحرم البئر وعمقه ومواصفاته الفنية وصلاحيه المياه الخام والمنتجة.

### ٤-٦-١ المياه المالحة

تعتمد معظم التجمعات السياحية و المدن الساحلية البعيدة عن مصادر المياه العذبة على تحلية مياه البحار والمحيطات والبحيرات المالحة بغرض الاستفادة منها لتوفير احتياجاتها من المياه العذبة ويرجع فيما يخص هذا الشأن الى كود تحلية المياه. إلا أن تكاليف إنشاء وتشغيل وصيانة محطات التحلية المختلفة قد تكون مرتفعة مقارنة بتكاليف تنقية المياه السطحية ونقلها من أقرب مصدر لهذه المناطق ومع عدم كفاية مصادر المياه السطحية لتوفير كافة الاحتياجات حالياً ومستقبلاً فمن الضروري دراسته إعتامد المناطق الساحلية فى توفير إحتياجاتها الكلية على مصادر المياه المالحة.

## ٧-١ خصائص مياه الشرب النقية

يجب أن تكون المياه صالحة للاستخدام الآدمي وتحقق الأمان والسلامة الصحية للمستهلكين وطبقا لما يحدده أحدث إصدار لقرارات وزارة الصحة بشأن المواصفات والمعايير الواجب توافرها في المياه الصالحة للشرب، مع الرجوع إلي توصيات منظمة الصحة العالمية بشأن أية حدود قصوى للعناصر أو الملوثات لم تذكر بالمواصفات القياسية المصرية صراحة.

## ٨-١ الدراسات المساعدة

فيما يلي بيان بالأعمال المطلوبة بمواقع أعمال التغذية لأخذها في الإعتبار عند التصميم

## ١-٨-١ الأعمال المساحية

تعتبر الأعمال المساحية من أهم العناصر التي يبني عليها تصميم وتوزيع وحدات المشروع - والتي على اساسها يتم توزيع وتحديد الأماكن المناسبة لهذه الوحدات مع الاستغلال الامثل لميول سطح الارض لتحقيق الاقتصاد فى الطاقة المستخدمة، سواء كان ذلك من ناحية مصادر المياه المطلوب تنقيتها أو صرف مخلفاتها أو الإنتقال المرحلى بين وحدات التنقية أو دفع المياه الى شبكة التوزيع الرئيسية للمستهلكين وتتلخص الأعمال المساحية المطلوبة فيما يلي:

- تحديد الجهات الاصلية للموقع
- أعمال الميزانية الشبكية للموقع على مسافات تتحدد طبقاً لطبيعة الأرض - ولايزيد عن ٢٥ متر على الأكثر فى الاتجاهين مع تنسيبها الى اقرب روبير او نقطة ثابتة سواء كان هويس او كوبرى يقطع الممر المائى او أى نقطة معلومة المنسوب.
- رفع المعالم الرئيسية المحيطة بالموقع من طرق، مصارف، ترع، خطوط كهرباء، خطوط ناقلة مواد بترولية أو غاز وخلافه موضحا جميع العوائق بالموقع.
- تحديد نقاط ثابتة معلومة المنسوب داخل الموقع فى أماكن مناسبة مع توصيفها للرجوع إليها.

**٢-٨-١ دراسات التربة**

يتم الرجوع إلي أحدث إصدارات الكود المصري لميكانيكا التربة و الأساسات لتغطية جميع احتياجات دراسة التربة بالموقع وكذلك دراسات منسوب المياه الجوفية(تحديد عدد الجسات وعمقها وطبيعة الاختبارات والقياسات والتقارير الفني وخلافه)

**٣-٨-١ مصدر المياه**

يعتبر نوع وموقع مصدر المياه الخام سواء من الآبار أو المياه السطحية أو المياه المالحة ذات علاقة وثيقة باختيار موقع المحطة .

**٤-٨-١ المساحة المطلوبة**

تقدر المساحة المطلوبة لأي محطة تبعاً للتصرف ونوعية المياه ومتطلبات الوحدات المطلوب إنشائها سواء كانت حقل آبار أو محطات تحلية أو تنقية سطحية و يراعى في تحديد المساحة المخصصة للمحطة إمكانية التوسع مستقبلاً بها لتوفير احتياجات التشعب للمنطقة المخدومة أو التعداد السكانى لمدة لا تتجاوز ٥٠ عاما كحد أقصى - أيهما أقل.

**٥-٨-١ موقع المآخذ**

يتطلب إختيار موقع المآخذ عمل عدة دراسات للتأكد من إمكانية المصدر علي توفير كميات المياه المطلوبة وملائمته مستقبلياً بمعرفة الجهات المتخصصة بوزارة الموارد المائية والري. كما يلزم الإلتزام بالأشترطات والقرارات الوزارية الصادرة فى هذا الشأن والحصول علي موافقة الجهات المعنية (وزارة الري و الموارد المائية - وزارة الصحة - وزارة البيئة)، وما تتطلبه هذه الجهات من عمل دراسات بغرض الحصول علي الموافقة. كما يلزم توفير حرم أمن قبل المآخذ (حوالي ١٥٠ م) يمنع إستخدامها فى أيه أنشطه حتى لولم تكن فى حوزه المآخذ وكذلك بعد المآخذ يلزم توفير حرم أمن (فى حدود ٥٠ م) ويراعى إحتياطات الأمان ضد تسرب الكيماويات والكلور ويفضل إضافة الكلور المبدائي داخل حدود المحطة على خط المياه العكره وليس بالمآخذ.

## ٦-٨-١ موقع المحطة

يراعى عند اختيار موقع محطة تنقية المياه التخطيط الحالى والمستقبلى للمدينة موضع الدراسة والإلتزام بالأشترطات والقرارات الوزارية الصادرة فى هذا الشأن من وزارة الصحة والبيئة والري والموارد المائية على ان يتوافر فيه الآتى:

- أن يكون فى منطقة ذات منسوب على نسبيا بالمقارنة بمناسيب المنطقة المخدومة لتقليل قيمة الرافع اللازم من مضخات المياه المرشحة.
- أن يكون قريباً من المدينة او التجمع السكانى المطلوب تغذيته.
- ان يكون قريب من الخطوط الرئيسية للتغذية القائمة إن وجدت.
- مراعاة إتجاه النمو العمرانى للمدينة مستقبلاً

## ٧-٨-١ اختيار أرض الموقع

يلزم دراسة مجموعة من المواقع المتاحة بالاستعانة بالخرائط المساحية الكنتورية والصور الجوية ثم بالمعاينة على الطبيعة لكل موقع متاح وتقييمه فنياً واقتصادياً.

## ٨-٨-١ الطرق

يجب أن تتوافر الطرق المؤدية التى تربط المحطة بالتجمعات العمرانية لإمكانية الوصول الى المحطة بسهولة سواء للعاملين او الزائرين او لنقل المواد الخام او الكيماويات.

## ٩-٨-١ المرافق

يفضل عند اختيار موقع محطة التنقية توافر الآتى:

- سهولة نقل المياه الخام من مصدرها الى الموقع.
- سهولة التخلص من مياه غسيل المرشحات والفائض.
- قرب الموقع من مصادر الطاقة.
- سهولة ربط الموقع بالطرق والاتصالات السلكية واللاسلكية.

## ١-٨-١٠ المنشآت

يتم تنفيذ مجموعة من الجسات الاسترشادية بغرض تحديد نوعية التربة ويحدد عددها وعمقها بمعرفة المصمم بالرجوع الي كود التربه و الاساسات بغرض تحديد مدي ملائمة الموقع من خلال تحديد مدي ملائمة التربة بالموقع (الصخرية - غير الصخرية) وعمق المياه الجوفية كما قد يكون من المطلوب في محطات الآبار التعرف علي الخزانات الجوفية من خلال الجهات المختصة بوزارة الري أو عمل آبار استرشادية للوقوف على طبيعة المواقع الجيولوجية والهيدرولوجية كالاتى:

- التأكد من وجود خزان جوفى وصلاحيته للإستغلال استناداً الى الدراسات المتاحة.
- طريقة اختراق التربة للوصول الى الخزان الجوفى.
- تحديد كفاءات السحب من البئر.
- تحديد المعدلات الآمنة للسحب من هذه الآبار.
- تحديد دائرة التأثير عند معدلات السحب المختلفة.

## ١-٨-١١ المتطلبات البيئية والصحية

عند اختيار موقع محطة التنقية يراعى الآتى:

- البعد الآمن عن مصادر التلوث بكافة أنواعه عن المناطق المأهولة بالسكان مع الأخذ فى الاعتبار التوسعات المستقبلية المتوقعة.
- دراسة تأثير الضوضاء المتوقعة خلال فترات الانشاء والضوضاء المتوقعة أثناء التشغيل على البيئة المحيطة والتجمعات السكنية.
- دراسة تأثير تلوث الهواء الناتج عن تأثير الكيماويات خلال تسليمها أو تداولها فى المحطة على البيئة المحيطة والتجمعات السكنية.
- دراسة تأثير الإضاءة المبهرة الليلية على التجمعات السكانية وما يسببه من إزعاج.
- الإلتزام بمتطلبات وزارة الصحة لإعداد خطط السلامة للتشغيل الآمن للمحطة.

مع العلم ان هذه الدراسات جزء لا يتجزأ من دراسات تقييم الأثر البيئى للمشروع والتي يلزم إجراؤها ضمن عناصر دراسة المشروع وأعمادة من جهاز شئون البيئة مع الإلتزام بالأشترطات

والقوانين والتشريعات وخطط السلامة والإرشادات الخاصة بوزارة الري والموارد المائية والصحة والبيئة.

## ٩-١ المخطط العام للمحطة

يراعى ان يشتمل المخطط العام للمحطة على المسطحات اللازمة للتشغيل والتحكم والصيانة والخدمات على اساس ما تحدده الجهة المختصة من احتياجات، ويجب الآخذ فى الاعتبار عند إعداد المخطط العام للمحطة ما يلى:

- طوبوغرافية الموقع وطبيعة التربة ومنسوب المياه الجوفية والطرق الموصلة للموقع.
- ربط المخطط العام بالطرق العامة.
- حماية الموقع من المؤثرات الخارجية.
- مراعاة الموقع المناسب لغرفة التحكم بالنسبة لوحدات عملية التنقية.
- إختيار طرق الإنشاء الأقل تكلفة.
- مراعاة تحديد الوحدات الاحتياطية اللازمة لبعض مراحل أعمال التنقية.
- الإستفادة قدر الإمكان من ميول سطح الأرض عند تحديد وإختيار أماكن وحدات التنقية المتتابة.
- يجب ترك مسافات مناسبة بين وحدات التنقية وبينها وبين المنشآت الاخرى وذلك لتسهيل أعمال التركيب والتشغيل والصيانة.
- فصل شبكة الصرف الصحى عن شبكة صرف مياه غسيل المرشحات والروبة.
- سهولة الصرف والتخلص من الفوائض الطارئة.
- يجب إتخاذ الاحتياطات المناسبة الناجمة عن استخدام المواد الكيميائية لتقليل الخطورة لأقل ما يمكن داخل المحطة.
- يجب توفير المخازن المناسبة وتجهيزها بالطريقة الملائمة لتخزين المواد المختلفة.
- يجب توفير وتجهيز المعمل بالمعدات والأجهزة اللازمة لأجراء الأختبارات الفيزيائية والغير تقليدية والميكروبيه والفحص الميكروسكوبى كما بالمواصفات القياسية المصرية لمياه الشرب سواء للمياه الخام أو المنتجة.
- يجب أن يؤخذ فى الاعتبار احتمالات التوسع المستقبلى وما يترتب على ذلك من احتياجات.



- يجب تقليل طول خطوط الكيماويات لأقل ما يمكن لتجنب مشاكل التشغيل وذلك بوضع أماكن التغذية بالكيماويات أقرب ما يمكن لأماكن الاستعمال.
- تخطيط شبكة الطرق الداخلية المناسبة لضمان المناورة وسهولة الوصول لكافة وحدات المحطة.
- يجب إبعاد المباني الإدارية والخدمات عن عنابر الوحدات المسببة للضوضاء ومباني الكيماويات والكلور.
- يجب مراعاة قرب وحدات التغذية بالطاقة الكهربائية من وحدات المضخات الرئيسية الموجودة بالمحطة.
- مراعاة تخطيط شبكات المرافق اللازمة للمحطة مثل شبكات التغذية بالمياه وغسيل الوحدات ومكافحة الحريق ورى المسطحات الخضراء على أن يراعى توفير خط مباشر منفصل لتغذية منظومة تجهيز وحقق الكلور على أن يكون بضغط وتصرف ملئم والصرف وإنارة الموقع والاتصالات.
- يجب إقامة سور خارجى حول الموقع وتزويده بمهمات المراقبة اللازمة، على ان يكون السور من أعمال المباني للباقيات وأعمدة خرسانية وإرتفاع لا يقل عن ٢,٥ م من منسوب الأرض الطبيعية.
- يجب أن يؤخذ فى الاعتبار أعمال تجميل الموقع.

#### ١٠-١ وسائل المراقبة والتحكم والحماية

يقصد بوسائل التحكم والحماية تلك النظم التى يتم وضعها للسيطرة على أداء وكفاءة محطة تنقية المياه من حيث سلامة التشغيل وضمان درجة التنقية وتحقيق المعايير الصحية المطلوبة لمياه الشرب وحمايتها من التلوث وضمان إدارتها المثلى.

#### ١-١٠-١ وسائل المراقبة والتحكم

الغرض الرئيسى من استخدام نظام المراقبة والتحكم فى محطات تنقية مياه الشرب هو ضبط بعض العناصر الرئيسية بالمحطة لإمكان السيطرة على تشغيل الوحدات المختلفة لضمان الحصول على أدائها الامثل فى مختلف الظروف بأقل تكاليف ممكنة ويكون حساساً لأى إعاقة أو توقف أو اختلاف لمسار أى عملية من عمليات التشغيل الأساسية . كما أنه يساعد مسئول التشغيل على تحليل ودراسة البيانات المنتجة وتمكنه بالتالى من العمل على تحسين طرق التشغيل والأداء وتوفير التكاليف. يتحدد

نظام المراقبة والتحكم فى محطات المياه بأن يكون يدوياً أو نصف أوتوماتيكياً أو أوتوماتيكياً طبقاً لمتطلبات وحجم المشروع.

وتعتمد عناصر المراقبة والتحكم فى تشغيل وحدات المحطة على استعمال اجهزة ومعدات تكون إما ميكانيكية كالمبينات indicators أو المنظمات controllers أو المشغلات actuators والتي تعتمد فى تشغيلها على عوامات وبكرات وأذرع توصيل وهى قليلاً ما تستعمل حالياً. وإما هيدروليكية كمنظمات معدل تصرف المرشحات التى تعمل على فرق الضغط وفرق السرعات - وإما هوائية pneumatic التى تستعمل فى وحدات كبيرة خلال مسافات محدودة غير بعيدة والنوع الغالب فى الاستعمال حالياً هو الالكترونى والذى يستخدم فى غالبية الأجهزة ولمسافات لا حدود لها. ويتم التحكم فى تشغيل الواحدات كالاتى:

#### ١-١-١٠-١ المأخذ

- تستخدم بوابات من بلوكات حاجزة و تكون غالبا من (خشب الغما) isolating blocks أو من الصلب الذى لا يصدأ فى عزل المأخذ وكذلك للتحكم فى عمق منسوب سحب المياه بمأخذ الشاطئ كما يراعى كلما تطلب ذلك وضع حواجز عائمه ومانعات أعشاب من الصلب الذى لا يصدأ ونظام لإمتصاص وسحب الزيوت (مثل إستخدام حواجز من الفوم أو غيرها).
- تستخدم البوابات الحاجزة isolating gates والصمامات للتحكم فى عزل أى ماسورة سحب.

#### ١-١-١٠-٢ عنبر مضخات سحب المياه العكرة

- تستخدم مبيينات منسوب مياه بيارة السحب وأجهزة الفصل التلقائى لمجموعات المضخات عند انخفاض المنسوب عند حد الخطر.
- تستخدم صمامات السحب والطرء اليدوية أو الكهربائية لعزل المضخات فى حالات الطوارئ أو الصيانة.
- تستخدم عدادات قياس معدل تصرف المياه على خطوط الطرد الرئيسية لضبط معدلات تحميل المروقات كما تساعد على التحكم فى ضبط جرعات الكيماويات المضافة.

**١-١٠-٣ المروقات**

- تستخدم بوابات الدخول اليدوية كهدارات متحركة للتحكم فى كميات دخول المياه العكرة للمروقات وكذا ضبط معدلات التحميل.
- تستخدم الهدارات الثابتة على مخارج المروقات للتحكم فى توزيع احمالها الهيدروليكية بانتظام.

**١-١٠-٤ المرشحات**

- تستخدم عوامات فوق سطح المرشحات للتحكم فى تثبيت منسوب المياه فوق الوسط الترشيحى.
- تستخدم عدادات ومنظمات معدل تصرف المياه علي ماسورة خروج المرشحات للتحكم فى سرعة ومعدلات الترشيح.
- تستخدم عدادات قياس فاقد الضغط خلال الوسط الترشيحى لتحديد والتحكم فى فترة عمل المرشح filter run وتحديد البدء فى إعادة غسيله وبالتالي المحافظة على كفاءة المرشحات.

**١-١٠-٥ الخزانات الأرضية**

- تستخدم عوامات ومبينات المنسوب للتحكم فى كميات المياه الداخلة للمحطة عن طريق التحكم فى عدد وحدات الطلمبات العاملة فى عنبر طلمبات المياه العكرة.
- تستخدم البوابات اليدوية لعزل مداخل ومخارج من الخزان عند الطوارئ ولأعمال الصيانة الدورية إذا لزم الأمر.

**١-١٠-٦ مضخات المياه المرشحة**

- تستخدم مبيانات منسوب المياه فى بيارة سحب المضخات للتحكم فى الفصل التلقائى لمجموعات المضخات عند إنخفاض المنسوب عن حد الخطر.
- تستخدم صمامات السحب وصمامات الطرد اليدوية أو الكهربائية أو الهيدروليكية لعزل المضخة فى حالات الطوارئ أو الصيانة.
- تستخدم عدادات قياس معدل التصرف والضغط لضبط تصرف الطلمبات.

## ١-١٠-٢ وسائل الحماية

الغرض الرئيسى من إستخدام نظم ووسائل الحماية بمحطات تنقية مياه الشرب هو لحماية وسلامة جميع منشآت ومكونات ووحدات الانتاج والأفراد ومياه الشرب ذاتها معاً ضد جميع المؤثرات والعوامل الخارجية وظروف التشغيل المختلفة واستمرارها فى أداء العمل والإنتاج بأحسن كفاءة ممكنة وتتم على النحو التفصيلى الآتى:

## ١-١٠-٢-١ المأخذ

- تحديد موقع وحرم المأخذ طبقاً لقرار وزير الصحة الخاص بحماية مأخذ محطات تنقية مياه الشرب من التلوث وكذلك متطلبات وزارة الرى والموارد المائية.
- تحديد مستوى سحب المياه الخام من المصدر بحيث يكون على عمق لا يقل عن ٥٠ سم من سطح المياه لتجنب الزيوت ولا يزيد عن ٢ متر لتجنب السحب من مناطق تكثر فيها البكتريا اللاهوائية لضمان جودة المياه
- تركيب عوامات أو براميل أو حواجز خاصة عند المدخل لمنع دخول أو بغرض إمتصاص الزيوت والمواد العائمة للمحطة.
- تثبيت مانعات أعشاب واسعة وأخرى دقيقة لمنع دخول أعشاب لوحداث التنقية من الصلب الذي لا يصدأ (316 L).
- تستخدم الاسوار والدرابزينات المناسبة لحماية المأخذ والأفراد معاً.

## ١-١٠-٢-٢ المروقات والمرشحات والخزان الأرضى وبيارات السحب

- تستخدم الاسوار أو الدرابزينات والأغطية لحماية الأفراد وحماية المياه من سقوط الملوثات بها.
- تستخدم طرق العزل والدهانات الداخلية (علي ان يتم التحقق من عدم سميتها) والخارجية المطابقة للمتطلبات الصحية والبيئية والمناسبة للأحواض لحماية المنشآت وحماية المياه من أخطار التلوث وليس لها أى آثار سلبية ضارة على الصحة العامة .
- تستخدم وصلات فائض ارتفاع منسوب المياه للمروقات والمرشحات والخزانات لحمايتها و يحدد المصمم نقطة ربطها تبعاً لظروف التصميم.

**١-١٠-٢-٣ الكيماويات والكلور**

- توفير استخدام وسائل التداول الميكانيكية.
- توفير وسائل التهوية والإضاءة والتعادل للغازات السامة وتوفير أدوات السلامة للتعامل مع غاز الكلور طبقاً لمتطلبات وزارة البيئة وكذلك أدوات معالجة التسرب.
- تستخدم وسائل التنبيه والانتذار والأمان.
- توفير وسائل الخروج (الهروب) للأفراد عند الطوارئ.

**١-١٠-٢-٤ المضخات ومواسير التوزيع**

- تستخدم صمامات عدم الرجوع لحماية المضخات وضمان عدم رجوع المياه فى حالة التوقف الفجائى لمحرك التشغيل (انقطاع التيار الكهربائى للمحركات الكهربائية).
- تستخدم أجهزة الحماية ضد الطرق المائى لحماية المضخات عند التوقف الفجائى للمضخات.
- تستخدم صمامات التخلص من الهواء عند المستويات العالية لمواسير التوزيع لحمايتها من الانفجار عند تكوين فقاعات هوائية كبيرة نتيجة زيادة السرعة.

**١-١٠-٢-٥ المحركات والمعدات الكهربائية**

- استخدام أجهزة الحماية ضد القصر الكهري أو زيادة التيار أو انخفاض الجهد أو سقوط او عكس الفازات .
- تزود التركيبات الكهربائية والمعدات بقاطع تيار أوتوماتيكي لفصل وتوصيل التيار حسب الحاجة. ويحظر في جميع الأحوال تركيب مصاهر في خط التعادل في حالة التغذية بتيار ثلاثي الأطوار.
- استخدام بادئات الحركة المستعملة في التحكم في بداية حركة المحركات ثلاثية الأطوار ( Soft Starter).
- استخدام وسائل التحكم في سرعات المحركات والمعدات (Variable Speed Drive) اذا دعت الحاجة تصميمياً.
- استخدام وسائل التحكم في الإضاءة.
- استخدام وسائل التحكم في تشغيل مولدات الطوارئ عند حدوث إنقطاع لمصدر التيار الكهري.

- 
- استخدام وسائل الانذار والتنبيه عند سخونة المحركات أو المعدات أو نقص الزيوت بها لحمايتها من التلف.
  - استخدام حماية لعدد مرات تشغيل المحركات طبقا لقدراتها .

١-١٠-٢-٦ الأفراد

- توفير معدات وأجهزة ووسائل الحماية الشخصية للعاملين فى المجالات المختلفة واتباع تعليمات الصحة والسلامة المهنية فى جميع مجالات ومراحل العمل لمحطة التنقية وتوفير الأجهزة اللازمة لهذا الشأن سواء للحماية من الكهرباء أو تسرب الكلور . وتوفير وسائل الانقاذ والعلاج فى حالات الطوارئ.

## الفصل الثانى

### أعمال التصميمات التقنية والهيدروليكية

## الفصل الثانى

### أعمال التصميمات التقنية والهيدروليكية

يهدف هذا الباب إلى تحديد الأسس التصميمية وحساب حجم وأبعاد الوحدات المستخدمة فى مراحل التنقية طبقا للمتطلبات التقنية والهيدروليكية.

ويتم الرجوع إلى كود اسس تصميم واشترطات التنفيذ لشبكات مواسير المياه والصرف الصحي لحساب الفواقد الهيدروليكية لمواسير وخطوط توصيل المياه داخل المحطة على أن يراعى ان لا يتم فرض قيمة حساب الفواقد الثانوية ويتم حسابها من واقع العدد الفعلي للقطع الخاصة والمحابس والمهمات وبالرجوع إلى المراجع لتقدير ثوابت الإحتكاك (K)، كذلك يرجع إلى المعادلات الهيدروليكية لحساب فواقد الهدارات الحرة والمغمورة وتصميم قنوات الأتصال.

#### ١-٢ المآخذ (Intake)

##### ١-١-٢ الغرض من الوحدة

توصيل المياه من مصدرها إلى محطة التنقية بالتصرفات التصميمية المطلوبة.

##### ٢-١-٢ أنواع المآخذ

توجد عدة أنواع من المآخذ، ويستخدم كل منها حسب طبيعة مصدر المياه وفيما يلى الأنواع شائعة الاستخدام

Pipe Intake	أ- مأخذ ماسورة
Shore Intake	ب- مأخذ شاطئ
Submerged Intake	ت- مأخذ مغمور
Movable Intake	ث- مأخذ مؤقت (متنقل)
Floating Intake	ج- مأخذ عائم (طاف)
Syphon Intake	ح- مأخذ بنظام السيفون



## أ- مأخذ الماسورة Pipe Intake

يتكون المأخذ من ماسورتين أو أكثر يمتدان من الشاطئ إلى مسافة كافية فى النيل أوالترع العريضة بعيداً عن الشاطئ وتحدد بمعرفة الجهات المعنية وتكون هذه المواسير محمولة أعلى أوأسفل منسوب المياه على منشآت حديدية أوخرسانة مسلحة. ويتم إنشاؤه بأشكال متعددة منها ما هو موضح بالشكل (١-٢).

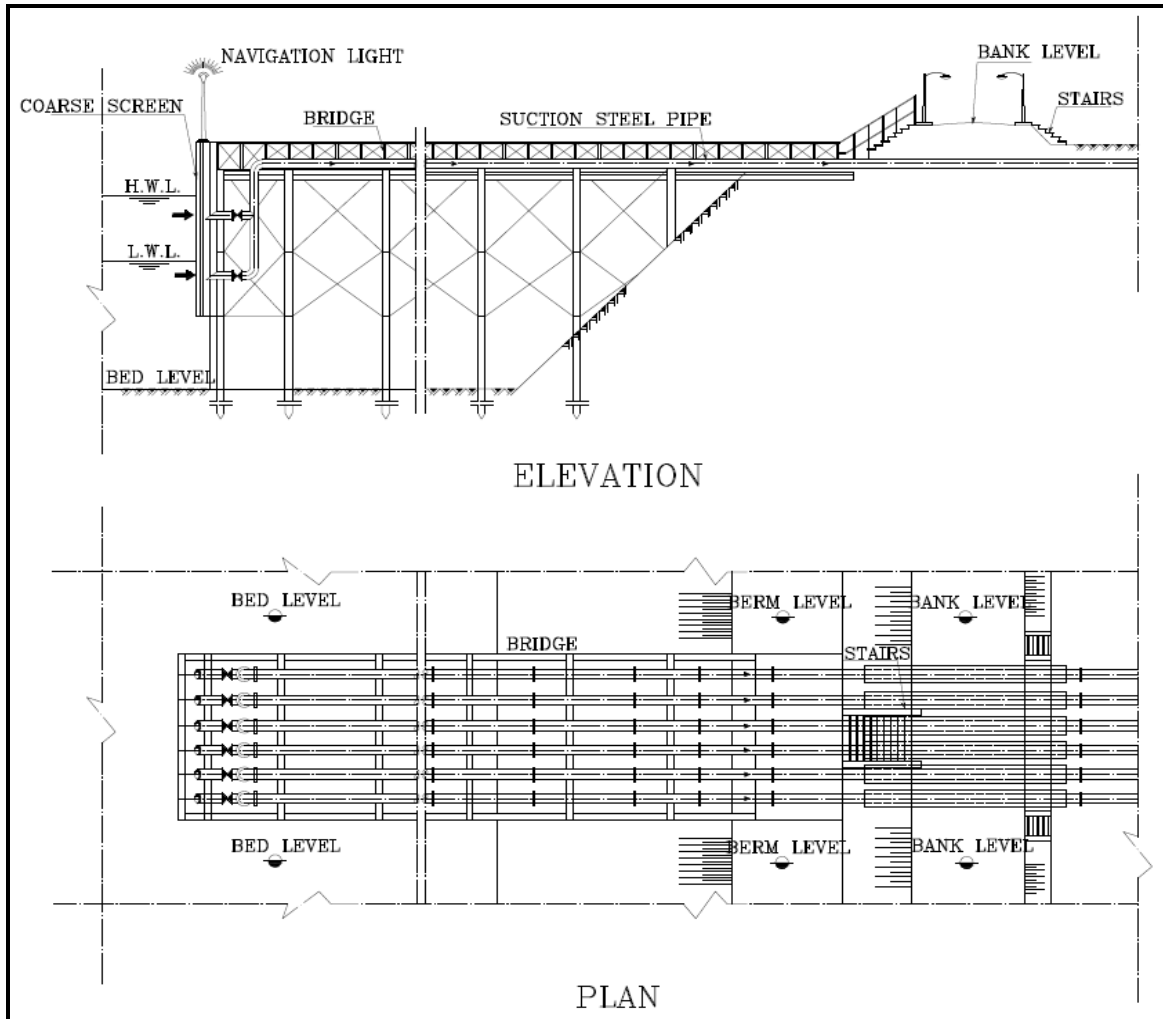

شكل (١-٢) مأخذ الماسورة

ويراعى الآتى:

- أن تكون الماسورة على عمق مناسب (استرشاديا حوالى ١,٠٠ م) من أدنى منسوب لسطح المياه ويكون أعلي من القاع بما لا يقل عن ٥٠ سم (أسترشادياً) وفي جميع الاحوال يتم

- الرجوع إلي توصيات معهد بحوث النيل (في حالة المآخذ علي نهر النيل) في شأن أبعاد ومناسيب المآخذ وبما يضمن عدم سحب طمي من قاع النيل.
- فى حالة تغير المنسوب بالمجرى المائى تكون للمواسير أكثر من فتحة سحب يتم قفلها تبعاً للمنسوب بحيث تظل على عمق ثابت من سطح الماء، كما يزود بالصمامات اللازمة والمصافى حول الفتحات.
  - وضع علامات تحذير ضوئية إسترشادية للملاحة على مسار خط المواسير.
  - وضع مصدات مطاطية عند نقط إرتكاز المواسير فوق المنشآت الحديدية.
  - أن يكن بعيدا عن أي مصادر تلوث (قد ينشأ من وجود جزر عائمه قريبة) أو أنشطة أخرى .
  - يمكن زيادة عمق المواسير في حاله أحتمال وجود تلوث سطحي مثل الزيوت ويفضل تركيب عوامات أوبراميل أوحواجز خاصة عند المدخل لمنع دخول المواد الطافية للمحطة .

#### ب- مأخذ الشاطئ Shore Intake

ويتكون المآخذ من حائط وأجنحة تبنى على شاطئ المجرى المائى مباشرة من الخرسانة المسلحة أوالطوب لوقاية مداخل مواسير المياه التى تتكون من ماسورتين أوأكثر، وتمتد المواسير تحت جسر المجرى المائى وتنتهى فى بيارة مضخات المياه العكرة. ويتم إنشاؤه بأشكال متعددة منها ما هو موضح بالشكل (٢-٢).

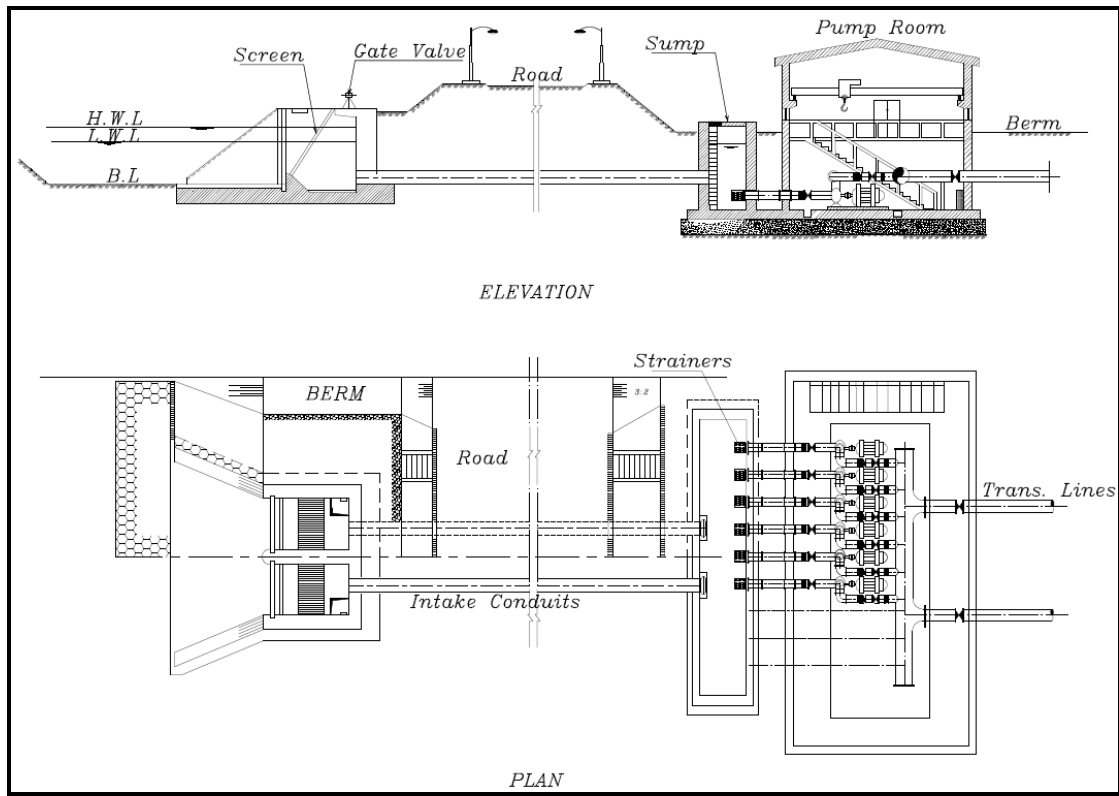

شكل (٢-٢) مأخذ الشاطئ

ويراعى الآتى:

- ألا يقل ميل الماسورة عن ١% فى اتجاه بيارة عنبر المضخات.
- إستقامة خطوط مواسير السحب.
- تزويد المأخذ بالمصافي المانعة للأعشاب والأجسام الكبيرة فى الجزء الأمامى من مكان السحب من الصلب الذى لا يصدأ (316 L).
- عمل الحماية اللازمة لمواسير المأخذ طبقاً للاشتراطات والمواصفات الفنية لخطوط المواسير المستخدمة لمياه الشرب والصرف الصحى طبقاً لأحدث إصدارات القرارات الوزارية فى هذه الشأن.
- أن يكن بعيدا عن أي مصادر تلوث علي الشاطئ (قد ينشأ من وجود جزر عائمه قربه) أوأنشطه أخرى .
- عمل تدبيش بقاع المأخذ لمنع سحب رمال أوطني للمحطة وكذلك تدبيش الجوانب تبعاً للمتطلبات التربة والدراسات الهيدروليكية.
- عمل مشاية مزودة بسور حائل لإمكانية الوصول الي المصافي.

- يمكن زيادة عمق المواسير في حاله احتمال وجود تلوث سطحي مثل الزيوت ويفضل تركيب عوامات أو براميل أو حواجز خاصة عند المدخل لمنع دخول المواد الطافية للمحطة .

### ج- المآخذ المغمور Submerged Intake

يتكون المآخذ من ماسورة أو أكثر مثبتة فى قاع المجرى المائى أو مدفونة أسفلة بواسطة كمرات خرسانية أو فى برج صغير، ويستخدم في حالة مصادر المياه غير العميقة. (الأشكال أرقام ٢-٣، ٤-٢، ٥-٢).

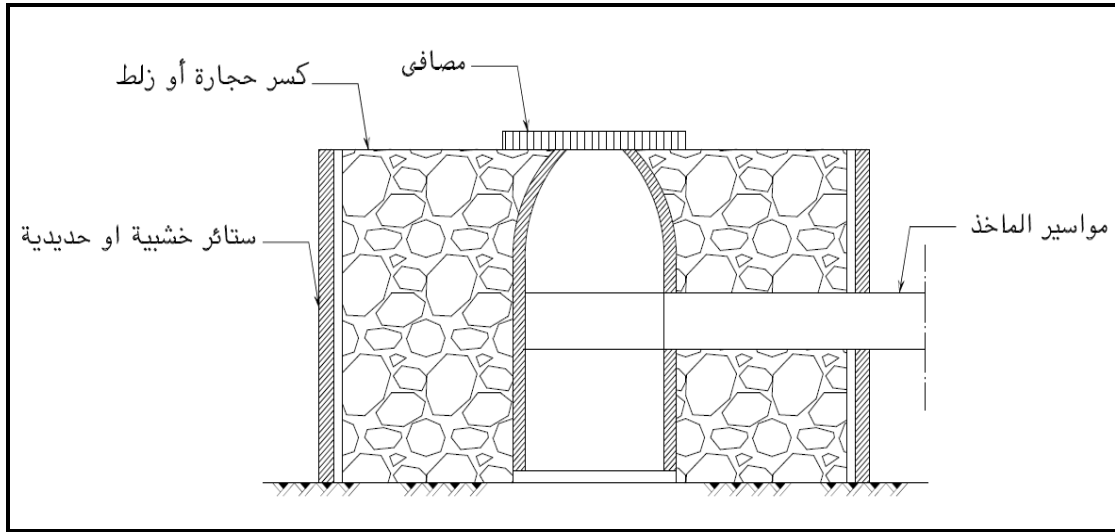

شكل (٢-٣) المآخذ المغمور (النموذج الأول)

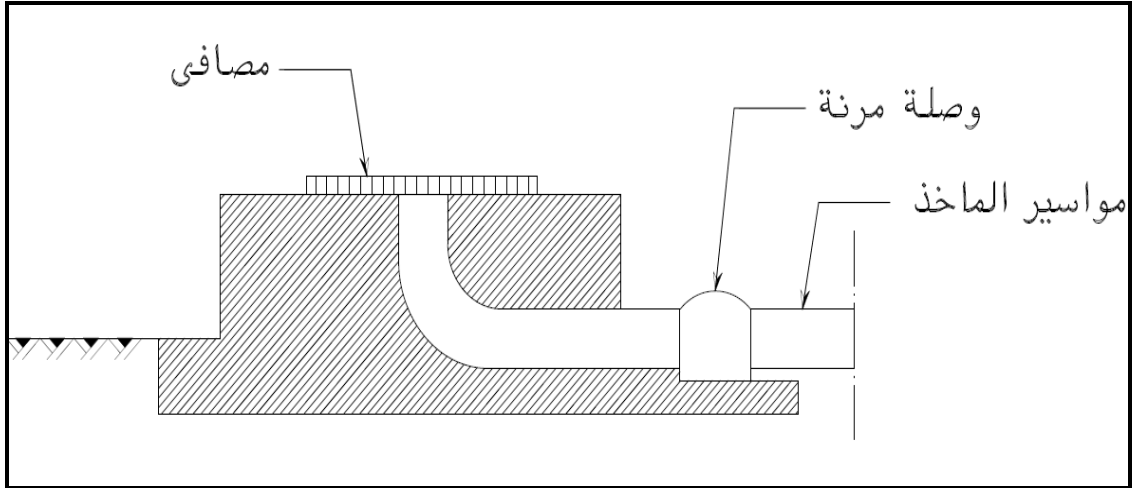

شكل (٢-٤) المآخذ المغمور (النموذج الثانى)

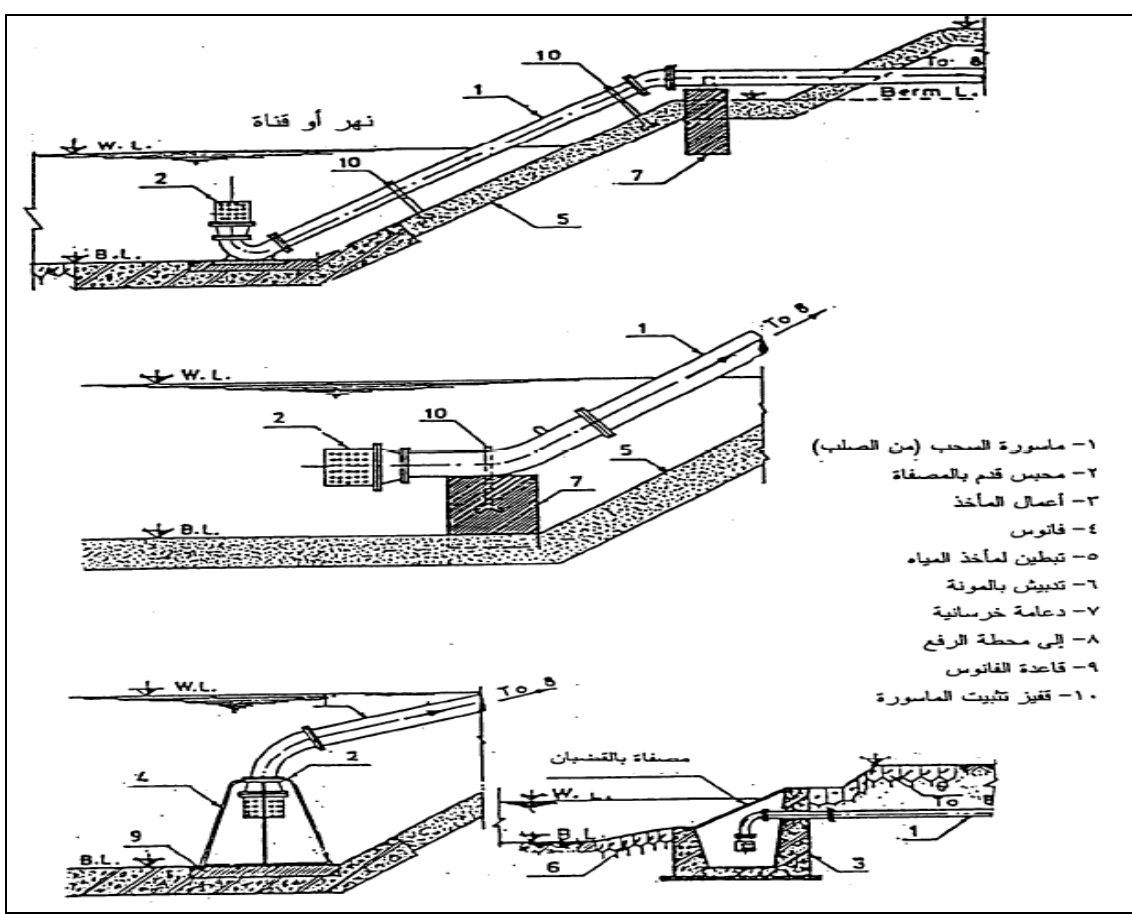

شكل (٢-٥) المآخذ المغمور (النموذج الثالث)

ويراعى الآتى:

- لا يفضل هذا النوع في حالة وجود رمال بقاع المجري أو وجود اجسام عالقة حتي لا تتأثر كفاءة انتقال المياه خلال المواسير.
- ضرورة تركيب مصفاه علي فوهه سحب الماسورة.
- تزويد المواسير بخط هواء لإمكانية تنظيف الخط والمصفاه في حالة الانسداد أو وجود اجسام عالقة علي فوهه مواسير السحب .
- ألا يقل ميل الماسورة عن ١% في اتجاه بيارة عنبر المضخات.
- أن تكون فوهه الماسورة أسفل منسوب المياه وأعلى من منسوب قاع المجري المائي بارتفاع مناسب (استرشاديا حوالى ٠,٧٥ م) وبما لا يتعارض مع استخدامات المجري الملاحي كما تزود ماسورة المآخذ بالمصافى.
- إستقامة خطوط مواسير السحب.

#### د- المآخذ المؤقت (المتنقل) Movable Intake

ويتكون المآخذ من ماسورة سحب عبارة عن خرطوم مرن (Flexible Hose) ممتد فى المجرى المائى وفي نهايته مصفاه ويمتد تحت منسوب المياه الأدنى ومحمول على نظام تعليق مناسب على سطح الماء أو مواسير سريعة الفك والتركيب تعمل برافعة ميكانيكية (شكل رقم ٦-٢). ويراعى وجود وسيله امان لتثبيت الرافعه على الشاطئ . ولا يفضل استخدامه إلا فى حالات الطوارئ أوحين إنشاء المآخذ الدائم.

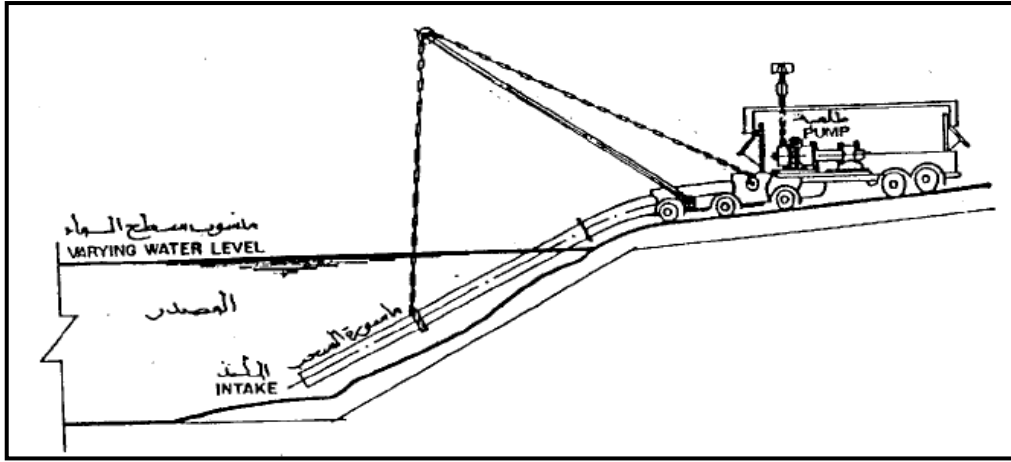

شكل (٦-٢) المآخذ المؤقت

#### هـ- المآخذ العائم (الطاف) Floating Intake

يستخدم المآخذ العائم عندما يصعب تنفيذ أحد خيارات المآخذ التقليدية السابق ذكرها عاليه لوجود بعض العوائق مثل:

- عدم توفر اراضي بجوار مصادر المياه قريب ما أمكن لمحطة التنقية واعتراض المساكن علي طول ضفاف النهر لمسافة طويلة لانشاء المآخذ.
- وجود صخور تحتاج إلي إستخدام التفجير لتنفيذ وانشاء المآخذ مما يضر بالمنشآت والمرافق المحيطة.
- في حالة اختيار موقع آخر للمآخذ الذي به الصخر قد يؤدي ذلك الى زيادة المسافة بين محطة التنقية والمآخذ مما يزيد من اطوال المواسير وعمل رافع اضافى بعد موقع المآخذ لتوصيل المياه الخام إلي محطة التنقية.

- عندما يكون الفرق بين اقصى منسوب للمياه وادنى منسوب للمياه كبير مع ارتفاع منسوب الارض علي ضفة الأنهار أوالمجارى المائية.

ومما سبق وللحد من التكاليف فإنه يمكن إستخدام مأخذ طاقي (عائم) داخل المجارى المائية القريبة من محطات تنقية مياه الشرب في المجارى المائية.

#### الشروط اللازمة لمواقع المآخذ الطافية في الانهار والمجارى المائية:

- البعد عن الشاطئ بمسافة مناسبة تفادياً للمياه الضحلة والملوثات الشاطئية.
- أن يكون بعيداً عن الصخور.
- ان يكون في مكان ذوعمق مناسب بحيث يطفوالمأخذ عند منسوب الحد الادنى لمنسوب المياه دون ان يرسو علي قاع النهر أو يتم عمل تعميق في هذا الجزء اسفل المأخذ الطافي اذا تطلب ذلك.
- في جميع الاحوال يجب أن يكون الموقع قريباً من مصادر التغذية الكهربائية.
- ان يكون له طريق بعرض لا يقل عن ٦ متر لخدمة المأخذ.
- ان يتم تركيب وحدات توليد كهرباء احتياطية لتغذية المأخذ ويفضل أن يكون الموقع بالقرب من المأخذ.

#### مكونات المأخذ العائمة (الطافية) طبقاً لطريقة التصميم

وهذا النوع يتكون من عدد من البراطيم (عوامات) مصنوعة من الصلب بسمك لا يقل عن ٦ مم وهي مغطاه بطبقة حماية ضد تأثير الوسط الذى تطفوفيه ويتكون المأخذ من الأتي:

#### • البراطيم (العوامات)

يتم تصنيع البراطيم من الصلب المعالج ضد تأثير المياه التي تطفوعليها وتكون الواح الصلب ذات سمك لا يقل عن ٦ مم وان تكون الحماية من قطران الفحم الايبوكسي بسمك لا يقل عن ٢٥٠ ميكرون الغير سام للمياه، علي أن تزود البراطيم بفتحات للتفتيش وسلالم بغرض عمل الصيانة والدهانات الدورية.

ويجب تصميم أحبال الصلب وحساب أطوالها بحيث لا تتعرض لأية أحمال شد عند أعلى منسوب سائد للمياه. إلا أنه يلزم الأخذ فى الاعتبار أقصى منسوب للمياه

يحتمل حدوثه على فترات متباعدة طبقاً للبيانات المتوفرة لدى وزارة الموارد المائية والرى وذلك فى حساب قوى الشد وبالتالي قطاع الأحبال مع أخذ معامل أمان لا يقل عن ٢٥% كما يجب الأخذ فى الاعتبار كافة القوى الجانبية المؤثرة الأخرى.

### • المصافي المانعة للأعشاب

تصنع من قضبان من الصلب الذي لا يصدأ وتكون دائرية المقطع أو مستطيلة وبمساحة مقطع مناسبة طبقاً للمصمم وتكون المسافة البينية بين القضبان كما هو موجود فى التصميم الميكانيكي بالكود

### • الطلمبات

يمكن استخدام جميع أنواع الطلمبات وتختار طبقاً للمصمم ويكون الاختيار كما هو موجود فى التصميم الميكانيكي وعلى سبيل المثال نذكر التالي:

#### ✓ طلمبات رأسية تربينية

وفيهما تكون مروحة الطلمبة أسفل منسوب المياه (وطبقاً لتوصيات الشركة المصنعه) بمسافة لا تقل عن ١ متر (كقيمه استرشاديه وتبعاً للمصمم) وتزود الطلمبة بمصفاه Strainer ولا يقل عمق الغمر (S) عن:

$$S = D(1 + 2.3FD)$$

حيث:

S	ارتفاع المياه فوق أعلي فلانشة سحب الطلمبة (متر)
D	القطر الخارجى لفتحة السحب أو فلانشة فتحة السحب (متر).
F	معامل فراود Froude number $F = V/(gD)^{0.5}$
V	سرعة الدخول عند فلانشة السحب م/ث
g	عجلة الجاذبية الارضية م/ث <sup>٢</sup>



### ✓ الطلبات المشقوقة رأسية أو أفقية

يراعى عند استخدام هذه الطلبات ان يحسب الضاغط الصافي الموجب NPSH المتاح لها ويقارن بـ NPSH المطلوب والوارد بمنحنيات أداء الطلمبة بكتالوج الشركة الصانعة واستخدام طلبات تحضير من نوع التفريغ (Vacuum Pump) مع مراعاة تحديد ارتفاع المياه المطلوب فوق القطر الخارجى لفلائشة ماسورة سحب المياه كما سيلى تفصيله بالاعمال الميكانيكية .

### • المحابس والمواسير والقطع الخاصة والوصلات المرنة

- ✓ المحابس: تستخدم جميع أنواع المحابس التي تقاوم تأثير الوسط سواء بالبخار والرطوبة أو وصول المياه إليها وتكون من نوع السكنية أو البوابة أو الفراشة وتكون مواصفات المواد المصنوع منها كما هو موجود في الكود للمحابس.
- ✓ المواسير: كما هو مذكور في الكود للمواسير.
- ✓ الجسم: من الزهر الرمادي أو الزهر المرن.
- ✓ عامود الطلمبة: من الصلب الذي لا يصدأ.
- ✓ السكنية: من الصلب الذي لا يصدأ.
- ✓ الوصلات المرنة : تصنع من الزهر المرن أو من الصلب المغطي بطبقة حماية داخلية وخارجية من قطران الفحم الايبوكسي الغير سام بطبقة لا تقل عن ٢٥٠ مم.

### • الاعمال الكهربائية

سيتم ذكر الاعمال الكهربائية لمكونات لوحات الكهرباء وخلافه في تصميم الأعمال الكهربائية بالكود، أما الكابلات الكهربائية المغمورة في المياه فأنها ستكون من نوع الكابلات البحرية Marine Cables، ويمكن تركيب اللوحات الكهربائية بدرجة حماية IP 67 فوق المأخذ العائم أو علي شاطئ مجري المياه اذا وجد مكان مناسب لها بدرجة حماية IP 55.

### • الونش العلوي لآعمال الصيانة والفك والتركيب

يجهز المآخذ العائم بونش علوي ذو ثلاث حركات بسعة (سته حركات) لاتقل عن (١.٢٥) من أكبر وزن علي المآخذ ويعمل يدوياً أو كهربائياً، ويوضح الشكل رقم (٢-٧) احد هذه المآخذ. مع عمل بروز لا يقل عن ١.٥ م بكر المونش لإمكانية الصيانه والتركيب.

#### هـ-١ المآخذ المنزلة

في هذه المآخذ يمكن التخلص من قوة دفع المياه علي المنصة الحاملة للمعدات الميكانيكية (الطلمبات والمواسير) وينطبق علي هذه المآخذ ماسبق ذكره إلا ان الونش العلوي يكون بسعة تعادل ١.٢٥ وزن المنصة وما عليها من الطلمبات والمحابس والمواسير وخلافه. وينطبق علي هذه المآخذ جميع الشروط الواجب توافرها في المآخذ السابق ذكرها. والشكل رقم (٢-٨) يوضح احد نماذج هذه المآخذ. وتبعاً للظروف التصميمية لكل مشروع يحدد المصمم التصميم الملائم.

#### هـ-٢ مآخذ محمولة علي روافع هيدروليكية

هذه المآخذ لا يفضل استخدامها لكثرة أعطال الروافع الهيدروليكية من تسرب الزيت الهيدروليكي نتيجة لتلف مانع تسرب الزيت الهيدروليكي والذي قد يؤدي إلي غرق أجزاء من المنصة الحاملة للطلمبات وكذلك صعوبة أعمال الصيانة.

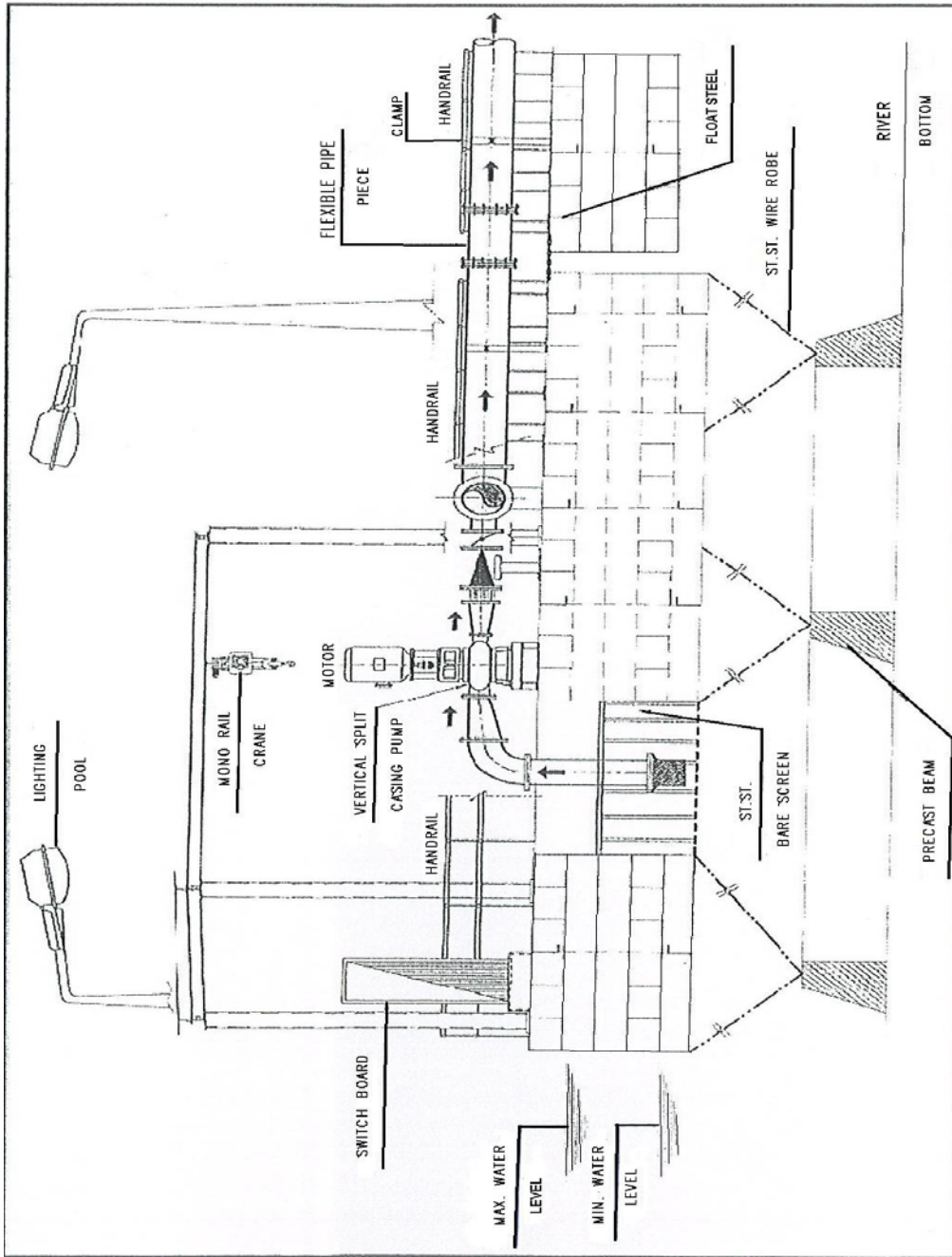

شكل ( ٧-٢ ) المآخذ العائم

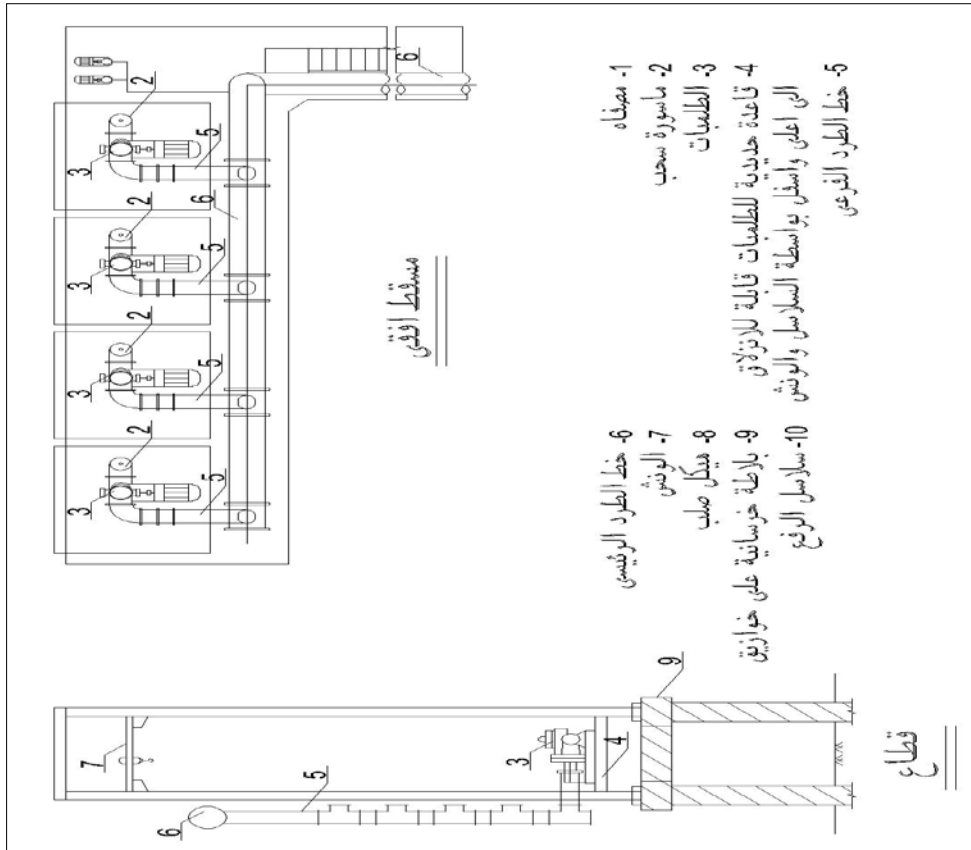
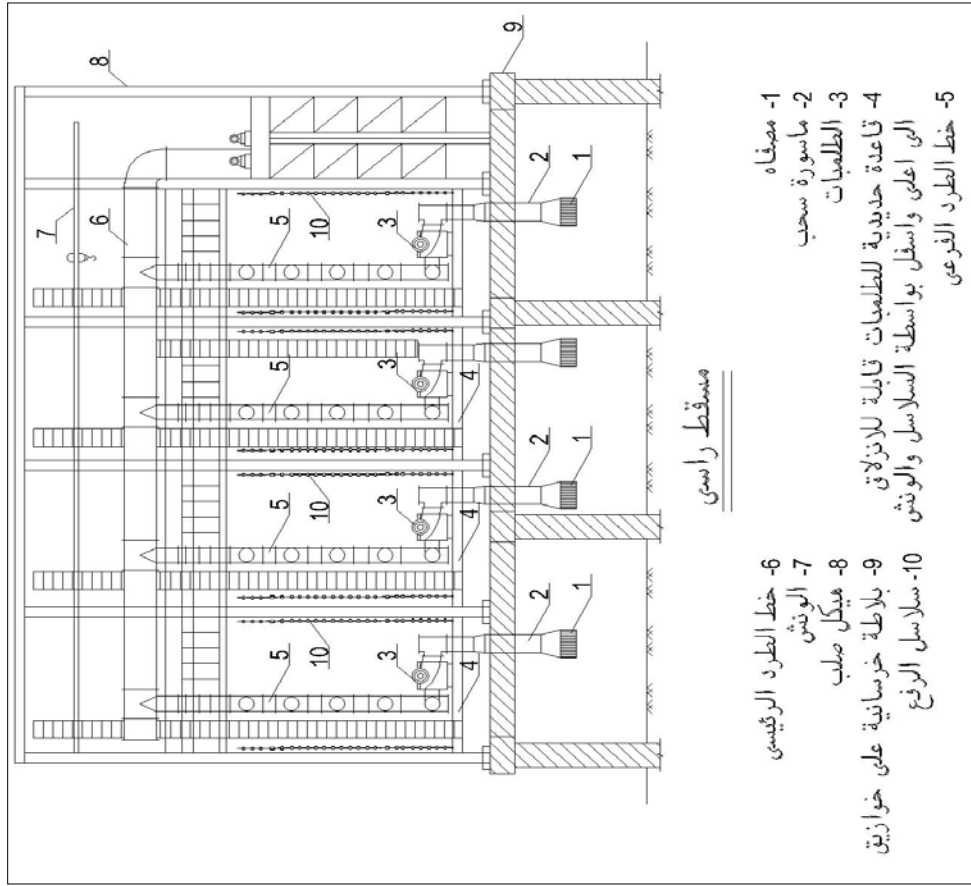

شكل (٢-٨) المآخذ المنزلق

## ٣-١-٢ أسس تصميم مواسير المأخذ

- عدد المواسير المنفذة لا يقل عن ٢ ماسورة وجميعها عاملة عند التصرف التصميمي.
- سرعة المياه فى مواسير المأخذ تتراوح فى المتوسط ما بين ٠.٦ - ١.٥ م/ث ولا تزيد عن ٢.٥ م/ث فى حالة صيانة أو إصلاح أحد مواسير المأخذ.
- لا تقل السرعة الدنيا للمياه بالمواسير عند التصرف الأدنى ٠.٦ م/ث وألا فيتم غلق مواسير فى هذه الحالة.
- يتم حساب الفواقد الرئيسية طبقا لمعادلة دارسى، ويرجع الى أحدث إصدار للكود المصرى لأسس تصميم وشروط التنفيذ لخطوط المواسير المستخدمة فى شبكات مياه الشرب والصرف الصحى فى حساب الفواقد بإستخدام معادلة دارسى.
- بينما يتم حساب الفواقد الفرعية طبقا للمعادلة التالية، على ان تؤخذ قيمة المعامل K لكل قطعة خاصة من الجداول الخاصة بملحقات المواسير، ويمكن الرجوع الى الكود المصرى لأسس تصميم وشروط التنفيذ لخطوط المواسير المستخدمة فى شبكات مياه الشرب والصرف الصحى لتحديد قيمته.

$$\text{Minor Losses} = \sum K * (V^2/2g)$$

## ٢-٢ بيارة مضخات المياه العكرة

## ١-٢-٢ الغرض من الوحدة

إستقبال المياه القادمة من المأخذ ومنه تسحب المضخات المياه لرفعها الى وحدات التنقية (بئر التوزيع).

## ٢-٢-٢ مكونات الوحدة

تنشأ من الخرسانة المسلحة بحيث تكون مستطيلة أو دائرية الشكل وذلك حسب عدد مضخات المياه العكرة وطبيعة التربة.

### ٣-٢-٢ أسس التصميم

يرجع الى أسس التصميم الميكانيكى بهذا الكود، وكود الروافع لتحديد الابعاد التصميمية مع مراعاة ضرورة تركيب ظلمبات غاطسة بقاع البيارة بالجزء المبثّل وذلك بغرض تطهير البياره.

### ٣-٢ بئر التوزيع (Distribution Chamber)

#### ١-٣-٢ الغرض من الوحدة

إستقبال المياه من محطة مضخات المياه العكرة ليتم توزيعها على المروقات أو على المروبات.

#### ٢-٣-٢ مكونات الوحدة

عبارة عن غرفة من الخرسانة المسلحة تكون أسطوانية أو مربعة الشكل ومقسمة من الداخل بعدد فتحات مساوٍ لعدد مواسير دخول المروقات أو المروبات وذلك عن طريق هدار نومنسوب واحد مع الأخذ فى الاعتبار عدد الفتحات اللازمة للتوسعات المستقبلية (شكل ٢-٩).

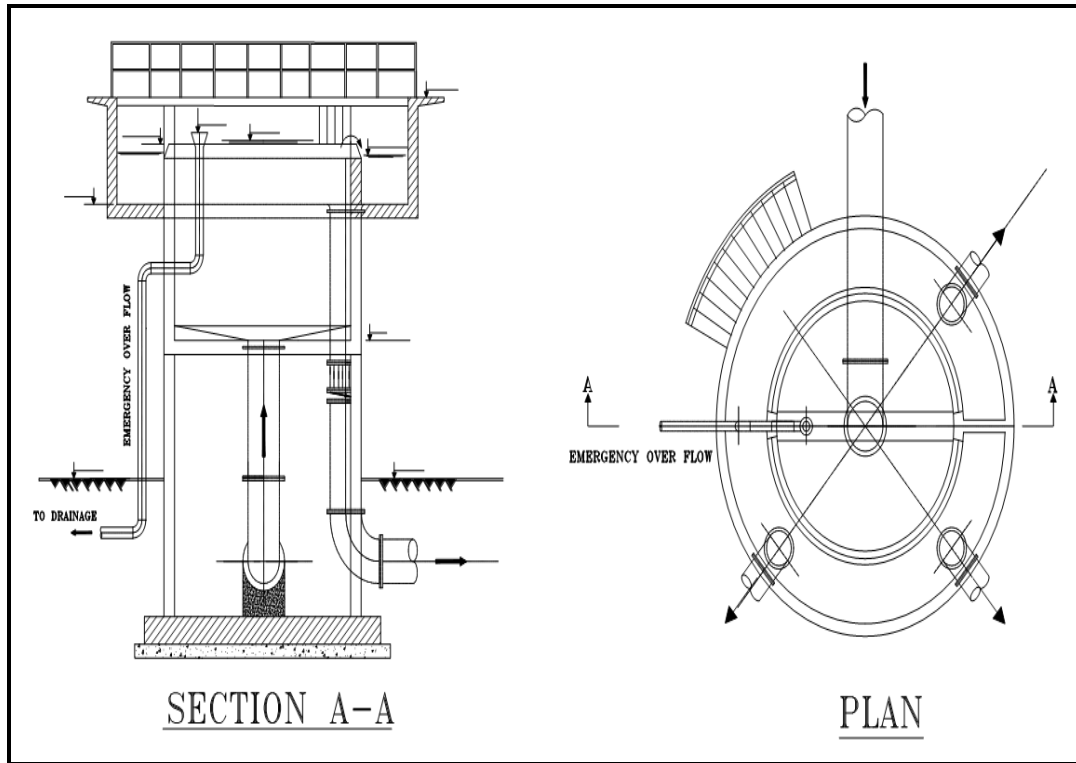

شكل (٢-٩) بئر التوزيع

## ٢-٣-٣ اسس التصميم

- قطره لا يزيد عن ٥ متر.
- سرعة المياه فى مواسير تغذية المروقات تتراوح ما بين ٠,٦ - ١,٥ م/ث (فى حالة عدم إضافة أى مواد مروية قبل أوفى بئر التوزيع).
- سرعة المياه فى مواسير تغذية المروقات تتراوح ما بين ٠,٥ - ٠,٩ م/ث (فى حالة إضافة المواد المروية قبل بئر التوزيع).
- مدة المكث لا تقل عن ٣٠ ثانية.
- تحدد أبعاد الغرفة تبعا لعدد وأقطار المواسير الداخلة والخارجة ومنسوب المياه فوق سطح الهدار.

## ٢-٤ حوض الخلط السريع (Flash Mixing) للمروبات الكيميائية

يتم إضافة المادة المروية إلى الماسورة الداخلة إلى بيارة التوزيع أو إضافتها إلى حوض الخلط السريع مباشرة، وبغرض خلط المادة/المواد المضافة مع المياه العكرو وانتشارها بشكل متجانس وتام يتم ذلك بإستخدام احدي الطرق المبينه فيما بعد.

واثناء عملية الخلط السريع تتفاعل ماده المروية بسرعة عالية مع قلوية الماء مكونة الجسيمات الغروية الصغيرة التي تعتبر نواه لعملية الترويب ويراعى ان تكون إضافة الكلور المبدئى قبل إضافة الشبه بحوالى ١ دقيقة على الأقل لتفادى تفاعل الكلور مع المروب.

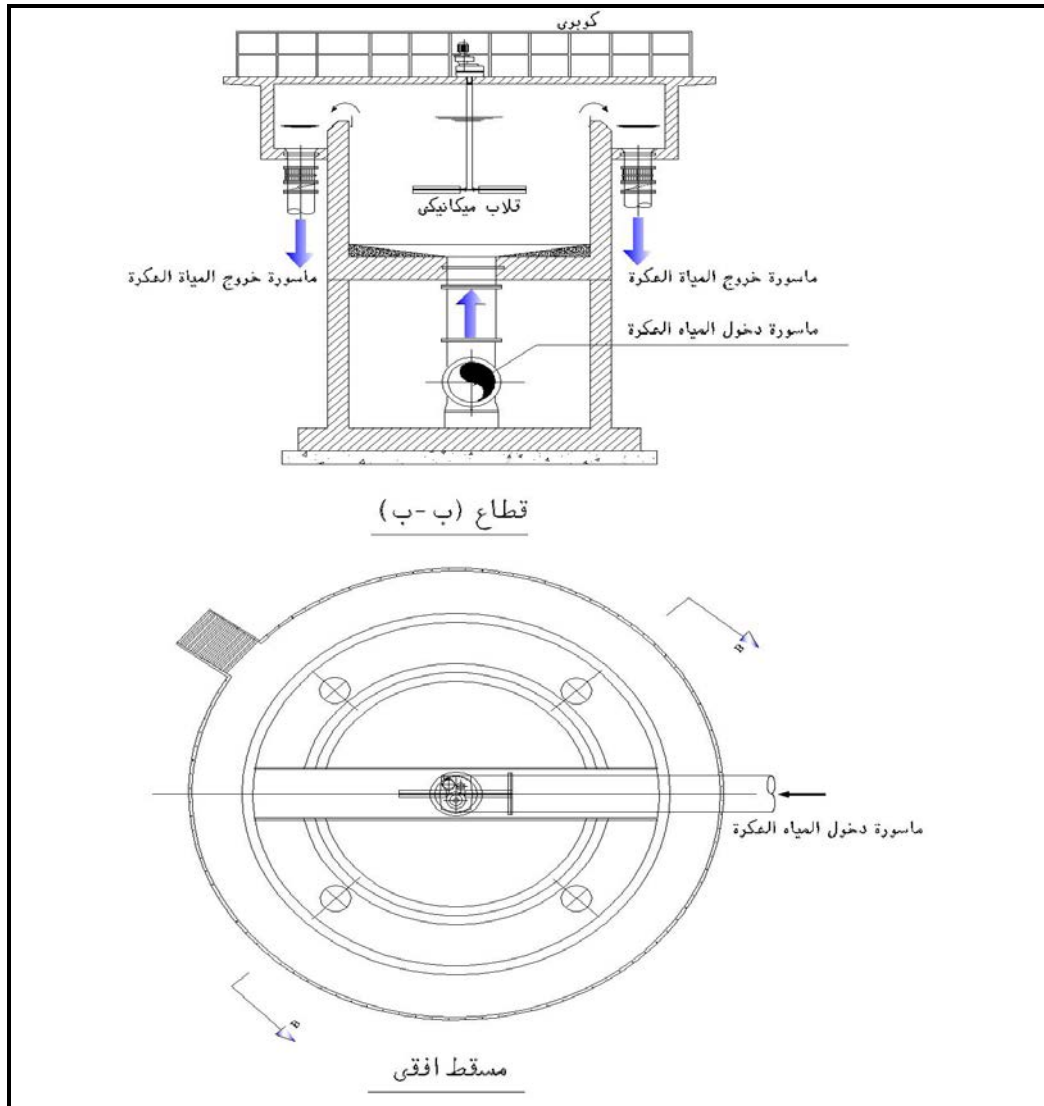

شكل (٢-١٠) حوض الخلط السريع

#### ١-٤-٢ طرق الخلط السريع

وتستخدم لعملية الخلط السريع عدة أنواع من التجهيزات تشمل:

#### ١-١-٤-٢ الخلط الميكانيكى

يتم تصميم وتجهيز غرفة التوزيع (بئر التوزيع) أو إنشاء حوض خاص ليعمل كحوض خلط سريع وذلك بتركيب قلابات ميكانيكية داخل الغرفة تعمل بمحرك كهربائي لتقليب المروب بانتظام واتمام عملية الاذابة والخلط مع المياه الخام (شكل ٢-١٠).



ويمكن ان يتم الخلط الميكانيكى بتحريك الماء وتقليبيه باستخدام بدالات أو نافورة دوارة أو مروحة (شكل ١١-٢).

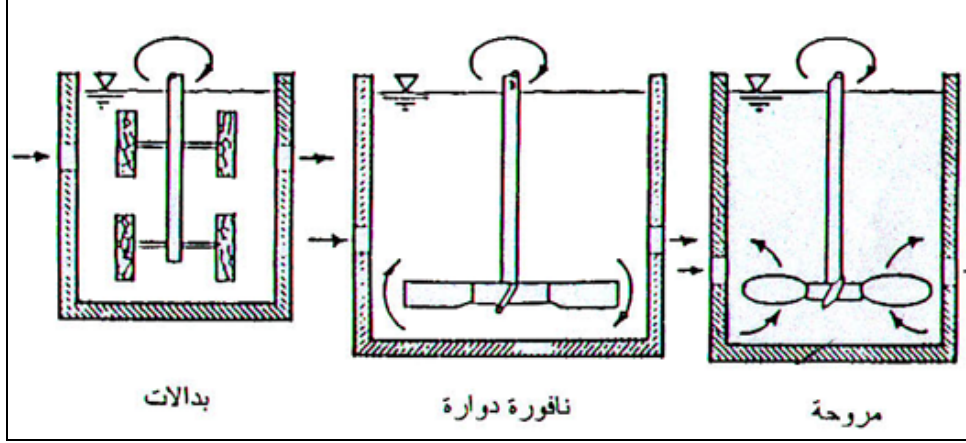

شكل (١١-٢) طرق الخلط الميكانيكى السريع

أسس التصميم:

مدة المكث = ٣٠ الى ٦٠ ثانية والتي تتوقف علي درجة حراره الماء والجدول التالي يوضح قيم التصحيح، حيث يتم حساب مدة المكث المعدلة من خلال حاصل ضرب معامل التصحيح فى المدى الموضح لمدة المكث.

معامل تصحيح مدة المكث	درجة الحرارة
١.٣٥	صفر
١.٢٥	٥
١.١٥	١٠
١.٠٧	١٥
١	٢٠
٠.٩	٢٥

- قيمة تدرج السرعة (G-Factor) تتراوح ما بين ٦٠٠ الى ١٠٠٠ ث<sup>-١</sup> وتختلف طبقاً لتوصيات الشركة المصنعة.
- يتراوح سرعة دوران الرفاص ما بين ٦٠ الى ٢٠٠ لفة/دقيقة.
- يتراوح قطر الرفاص ما بين ٣/١ إلى ٢/١ قطر الحوض.

- يتراوح عمق الرفاص من ٢/١ الى ٣/٢ عمق المياه بالحوض.
- سرعة المياه فى مواسير تغذية المروقات تتراوح ما بين ٠.٥ - ٠.٩ م/ث.
- قدرة محرك الخلاط من ٢ - ٥ كيلووات (استرشاديا) ومعامل امان لا يقل عن ١٥%. (القدرة النوعية ٢٥٠ - ٣٥٠ وات / م<sup>٣</sup>).
- ضرورة الاخذ فى الاعتبار تأثير درجة الحرارة والتي بزيادتها تقل اللزوجة.

#### حسابات التصميم:

◀ يتم حساب القدرة النظرية المطلوبة كما يلى:

$$P = (\text{Safety Factor} = 1.15) k \rho n^3 d^5$$

where

- $\rho$ : is the water density at 20 °C = 1000 Kg/m<sup>3</sup>  
 $d$ : is the propeller diameter in meters  
 $n$ : is the number of revolution per second  
 $P$ : is the theoretical Power in J/sec (watt)  
 $k$ : is impeller coefficient

◀ يتم حساب قيمة تدرج السرعة كما يلى:

$$G = (P / \mu V)^{1/2}$$

where

- $G$ : is the velocity Gradient (s<sup>-1</sup>)  
 $P$ : is the theoretical power input in (J/sec) (w)  
 $V$ : is the tank volume (m<sup>3</sup>)  
 $\mu$ : is water kinematic (dynamic) viscosity. ( $\mu = 1.14 \times 10^{-3}$  kg/m.s at 20 °C)

$$\text{Kinematic (dynamic) viscosity} = (\text{Viscosity} / \text{Density})$$

◀ يتم حساب رقم رينولدز ( $R_n$ ) للتحقق من أن الانسياب مضطرب (Turbulent Flow) أى تزيد قيمة ( $R_n$ ) عن ١٠٠٠٠ كما يلي:

$$R_n = \frac{d^2 n}{\mu}$$

where

$R_n$  is the Reynolds number

$d$  is the propeller diameter in meters

$n$  is the number of revolution per second

$\mu$  is the water kinematic (dynamic) viscosity. ( $\mu = 1.14 \times 10^{-3}$  kg/m.s at 20 °C)

والجدول التالى يبين قيمة كثافة المياه ( $\rho$ ) واللزوجة الديناميكية للمياه ( $\mu$ ) فى مختلف درجات الحرارة.

درجة الحرارة t oC	الكثافة النوعية ( $\rho(t)/\rho(20\text{ C})$ )	اللزوجة النوعية ( $\mu(t)/\mu(20\text{ C})$ )
- ٨.٢٨٠	١.٠٠٠٢٧	٢.٤٥٠٨
- ٦.٦٤٧	١.٠٠٠٦٥	٢.٢٩٢٠
- ٤.٥٣٤	١.٠٠١١٠	٢.١١٠٣
- ١.١٠٨	١.٠٠١٥٢	١.٨٥٩٦
٠	١.٠٠١٦١	١.٧٨٨٦
٥	١.٠٠١٧٣	١.٥١٦١
١٠	١.٠٠١٥٠	١.٣٠٤٢
١٥	١.٠٠٠٩٠	١.١٣٥٩
٢٠	١.٠٠٠٠٠	١.٠٠٠٠
٢٥	٠.٩٩٨٨٤	٠.٨٨٨٤
٣٠	٠.٩٩٧٤٤	٠.٧٩٥٧
٣٥	٠.٩٩٥٨٢	٠.٧١٧٨
٤٠	٠.٩٩٤٠٠	٠.٦٥١٦

## ٢-١-٤-٢ الخلط بإستخدام مضخة التغذية فى خط مواسير المياه

تقوم مضخة التغذية بحقن محلول المروب إلى خط مواسير المياه الرئيسى عن طريق فواني من الصلب الذي لا يصدأ ودرجة تتلائم مع خصائص الكيماويات المضافة، فينتشر محلول المروب من خلال فواني فى ماسورة التغذية ( الاشكال ١٢-٢ )

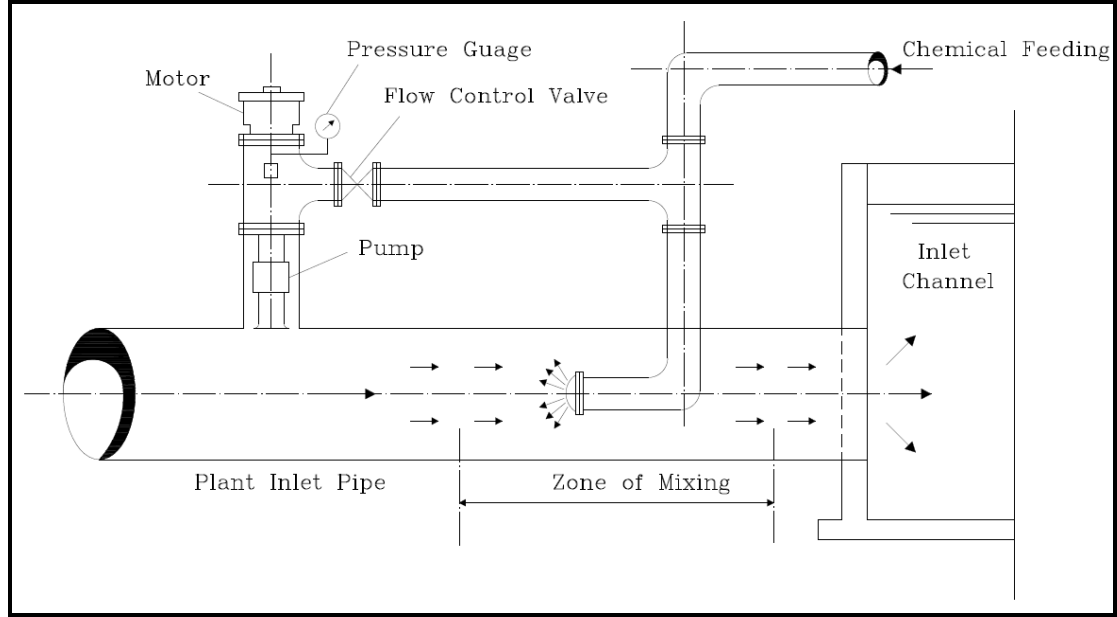

شكل (١٢-٢) مضخة تغذية فى خط مواسير المياه الرئيسى

أسس التصميم:

- مدة المكث = ١ : ٥ ثانية
- سرعة الخلط عند الفوهة تتراوح ما بين ٦ الى ٧,٥ م/ث
- قيمة تدرج السرعة (G-Factor) حوالى ١٠٠٠ ث<sup>-١</sup>

## ٢-١-٤-٣ الخلط الهيدروليكي

يتم الخلط الهيدروليكي بإستغلال اندفاع الماء، من خلال زيادة سرعة الماء لدرجة تحدث دوامات من شأنها اتمام عملية الخلط بحيث يتم إستغلال الإنسياب المضطرب الناشئ عند زيادة السرعة نتيجة لمرور التصريف خلال صمامات خنق ( Throttled valves ) أو قنوتات بارشال (Parshall flumes)، ويمكن إستخدام الخلط الهيدروليكي - اذا تعذر الخلط الميكانيكي - فى المحطات ذات

التصرف أقل من ١٥٠ ألف متر مكعب في اليوم وتكون قيمة تدرج السرعة "G" نفس القيمة المعمول بها في الأنواع الأخرى.

## ٤-١-٤-٢ الخلط الإستاتيكي Static Mixer

تستخدم الخلاطات الإستاتيكية فى العديد من التطبيقات فى معالجة مياه الشرب، والتي من أهمها خلط المواد الكيميائية بالمياه مثل الشبة وخلافه، والخلط الإستاتيكي يمكن تحقيقه من خلال تشكيل فتحات على شكل مستطيل أو سدس أو معين وأحياناً دائري داخل جسم الماسورة أو المجارى المائية كما هو موضح بالأشكال رقم (١٣-٢) و (١٤-٢) والتي تعمل على تحويل التصرف من تصرف منتظم (Laminar) إلي تصرف غير منتظم (Turbulent) مما يحقق وجود دوامات فى المياه تساعد على الحصول على الخلط المطلوب بالكفاءة المرجوة.

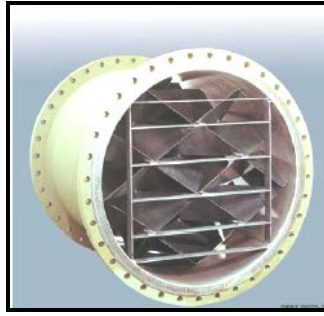

شكل (١٣-٢) الخلط الإستاتيكي بالمواسير



شكل (١٤-٢) الخلط الإستاتيكي بالقنوات المفتوحة

وتتميز الخلاطات الإستاتيكية بإمكانية تطبيقها فى المواسير والقنوات المفتوحة، مما يقلل الحاجة إلي خزانات خلط ومهمات ميكانيكية كالخلاطات الرأسية والأفقية وخلافه، كما تتميز أيضاً بعدم الحاجة إلي عمالة ماهرة مثل أساليب الخلط الديناميكي والهيدروليكي الأخرى.

ويعيب استخدام الخلاطات الإستاتيكية حدوث فاقد ديناميكي فى ضاغط المياه كنتيجة لزيادة سرعة التصرف أثناء المرور عبر فتحات الخلاط الإستاتيكي مما يتطلب ضرورة توفير ضاغط مناسب للمياه، بالإضافة إلى إمكانية حدوث سد بالخلاط الإستاتيكي فى حالة تكرار مرات التوقف لفترات زمنية طويلة.

## ٥-٢ أحواض الترويب Flocculation Tanks

### ١-٥-٢ الغرض من الوحدة

الترويب هو العملية التالية لعملية المزج السريع والغرض منها تجميع الجزيئات الغروية الصغيرة لتكوين جزيئات ذات حجم أكبر ووزن أثقل يسهل التخلص منها بعد ذلك بالترسيب، وتتم هذه العملية بالتقليب البطئ حيث يسهل التلامس بين الجزيئات الصغيرة (الندف Flocc) حيث تتجمع وتلتصق بعضها ببعض ولا يسمح بالترسيب، واثناء تكونها تتجذب على سطحها الجزيئات المسببه للعكارة والتي يسهل التخلص منها بعد ذلك بالترسيب.

يتم التقليب داخل أحواض الترويب إما ميكانيكياً بواسطة قلابات أفقية أو رأسية أو يتم التقليب هيدروليكيًا بالمرور فى قنوات متعارضة Baffled Channel.

القلابات الميكانيكية إما أفقية المحور أو رأسية المحور وتستخدم القلابات الأفقية المحور فى أحواض مستطيلة الشكل فقط مما يعطى فرصة لزيادة حجم الندف المتكونة على طول مسار الحوض وذلك بتقليل معامل تدرج السرعة أو تقليل مساحتها تباعاً وبالتالي يفضل عادة خروج المياه من أحواض الترويب فى هذه الحالة الى أحواض ترسيب مستطيلة، بما يضمن تحقيق كفاءة مناسبة لأحواض الترويب والترسيب. بينما القلابات الرأسية المحور فتستخدم عادة فى أحواض الترويب والترسيب الدائرية المشتركة - حيث ان من المعلوم أن كفاءة الترويق الدائرى نسبياً أفضل من المستطيلة على أن يراعى المقارنة الفنية والإقتصادية للأختيار بين الشكل الدائرى أوالمستطيل.

### ٢-٥-٢ مكونات الوحدة

حوض من الخرسانة المسلحة يتم التقليب داخله بأحد الطرق التالية:

- هيدروليكيًا داخل مسارات تنشأ بحوائل داخلية إما رأسية أو عرضية.

- ميكانيكياً بإستخدام قلابات، وتشتمل قلابات التخثير الميكانيكية أنواع متعددة، ويوضح الشكل التالى أنواع القلابات (٢-١٥).

١. القلابات ذات العجلات البدالة الأفقية أو الرأسية.

٢. قلابات مروحية.

٣. قلابات توربينية.

- تتكون القلابات الميكانيكية من محرك كهربائي وصندوق تروس مخفض للسرعة (ومتغير السرعة أحياناً) يعمل على تشغيل مجموعة بدالات، ويمكن حساب قدرة محرك الكهرباء بالمعادلة التالية:

$$P = C_D A \rho (V_p)^3 / 2$$

P : power imparted, KW

$C_D$  : paddles drag coefficient

$\rho$  : density of fluid  $kg/m^3$

A : cross sectional area of paddles,  $m^2$

$V_p$  : relative velocity of paddles with respect to fluid, m/s

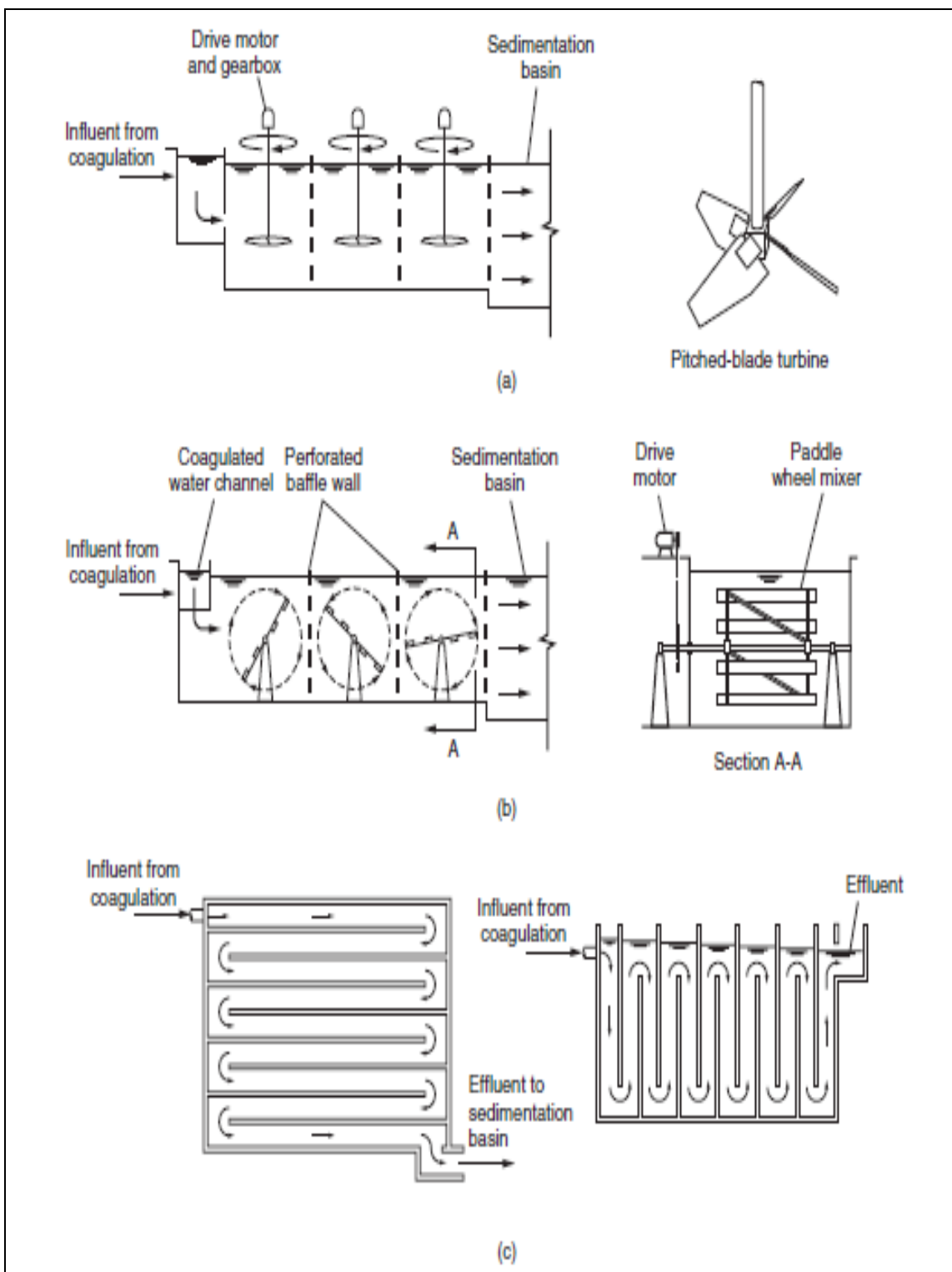

شكل (٢-١٥) أنواع القلابات الميكانيكية المستخدمة فى الخلط البطئ



## ٢-٥-٣ أسس التصميم

### < فى حالة استخدام القلابات التوربينية الرأسية

- تدرج السرعة G value يتراوح ما بين ٢٠ - ٨٠ ث<sup>-١</sup>
- زمن المكث ٢٠ - ٤٠ دقيقة
- السرعة الدورانية بين ٨ - ٢٥ لفة/دقيقة
- السرعة المحيطية القصوى ٢ م/ث
- القدرة النوعية ٥ - ١٠ وات/م<sup>٣</sup> مع الاخذ في الاعتبار معامل امان ١٥% .
- عمق المياه بالحوض من ٢ - ٣ متر

### < فى حالة البدالات الأفقية

- تدرج السرعة G factor يتراوح ما بين ١٠ - ٥٠ ث<sup>-١</sup>
- زمن المكث ٣٠ - ٤٠ دقيقة
- السرعة الدورانية بين ١ إلى ٥ لفة/دقيقة.
- السرعة المحيطية القصوى ١ م/ث
- عمق المياه بالحوض من ٢ - ٣ متر

يحتوى الحوض ذوالتقليب الميكانيكى على ثلاثة صفوف من القلابات حيث تكون المساحة الصافية للصف الأول ٣٥% من المساحة المائية و ٢٥% للصف الثانى من المساحة المائية و ١٥% للصف الثالث من المساحة المائية

أوقد تزود القلابات الميكانيكية بمحركات كهربائية ذات سرعات متغيرة، للتحكم فى سرعة التقليب المطلوبة لتكوين الندف وذلك فى حالة ثبات مساحة الصفوف.

### Hydraulic mixer: $P = Q \cdot \gamma \cdot H$

P : power imparted

Q : fluid rate m<sup>3</sup>/sec

$\gamma$  : specific weight kg/m<sup>3</sup>

H : head loss in mixer, m

### < هيدروليكيًا داخل مسارات تنشأ بحوائل داخلية إما رأسية أو عرضية

- تدرج السرعة G factor يتراوح ما بين ٢٠ - ٣٥ ث<sup>-١</sup>
- مدة المكث ٢٠ - ٤٥ دقيقة
- المسافة بين الحوائط ٠,٧٥ م على الأقل.
- عمق المياه بالحوض من ١ متر.
- السرعة بين الحوائط الحائلة فى حدود ٠,٣٠ : ٠,٤٥ م/ث.

### ٢-٥-٤ حسابات التصميم

#### القلابات الميكانيكية

$$G = (P / \mu V)^{1/2}$$

G: is the velocity Gradient (s<sup>-1</sup>)

P: is the theoretical power input in (J/sec) (w)

= Cd A (Vr)<sup>3</sup> / 2 = Fd Vr where Fd is Drag Force

V: is the tank volume (m<sup>3</sup>)

μ : is water kinematic (dynamic) viscosity. (μ = 1.14 × 10<sup>-3</sup> kg/m.s at 20 °C)

Cd : Drag Coefficient of Paddle = 1.00 for flat up to 1.80 for angle

A: Area of Paddle

Vm: Mean Velocity of flow of water = 0.45 – 0.7 m/s

Vr: Relative Velocity of Paddle to water = Vm / Vp

Vp = 2 (22/7) r n/60 where n is RPM and r is distance from shaft to center of paddle.

#### تصميم القنوات المتعارضة

$$G = \sqrt{g\rho H / \mu\tau}$$

g : gravity constant (m/sec<sup>2</sup>)

ρ : density of water (kg/m<sup>3</sup>)

H : head loss through basin (m)

μ : is water kinematic (dynamic) viscosity. (μ = 1.14 × 10<sup>-3</sup> kg/m.s at 20 °C)

$T$  : retention time (sec)

$$H = h_1 + h_2$$

$$h_1 = L V^2 / C^2 R$$

L : length of mixing channel (m)

C : (chezy coefficient ) =70

R : Hydraulic radius (m) = wet Area of channel/ wet perimeter

V : mean flow velocity (m/sec)

ويفرض دوران المياه ١٨٠° فى داخل ماسورة مربعة المقطع يمكن استعمال المعادلة:

$$h_2 = 3.2 * n * (v^2 / 2g)$$

\* n: No. of 180° turns.

## ٢-٦ أحواض الترويق (الترسيب) (Clarifiers)

### ٢-٦-١ الغرض من العملية

الترويق (الترسيب) هو العملية التالية لعملية الترويب والغرض منها هوازلة المواد الصلبة القابلة للترسيب والموجودة فى المياه بواسطة الجاذبية والتي تشمل الرمل والطمى والرواسب الكيميائية والندف وخلافه، وتجري هذه العملية فى حوض ترسيب (أوترويق).

تصمم أحواض خصيصاً لهذه العملية تسمى أحواض الترسيب أو المروقات وأشكالها مستطيلة أو مربعة أو دائرية والأنواع الأكثر شيوعاً هى المستطيلة حيث يكون سريان المياه فى اتجاه واحد موازى لطول الحوض ويسمى تصرف ذو خطوط مستقيمة وكذلك الأحواض الدائرية حيث يكون سريان المياه قطرياً أى من المركز إلى المحيط الخارجى.

### ٢-٦-٢ أحواض الترسيب المستطيلة

الشكل رقم (٢-١٦) يوضح نموذج لأحد أنواع أحواض الترسيب المستطيلة.

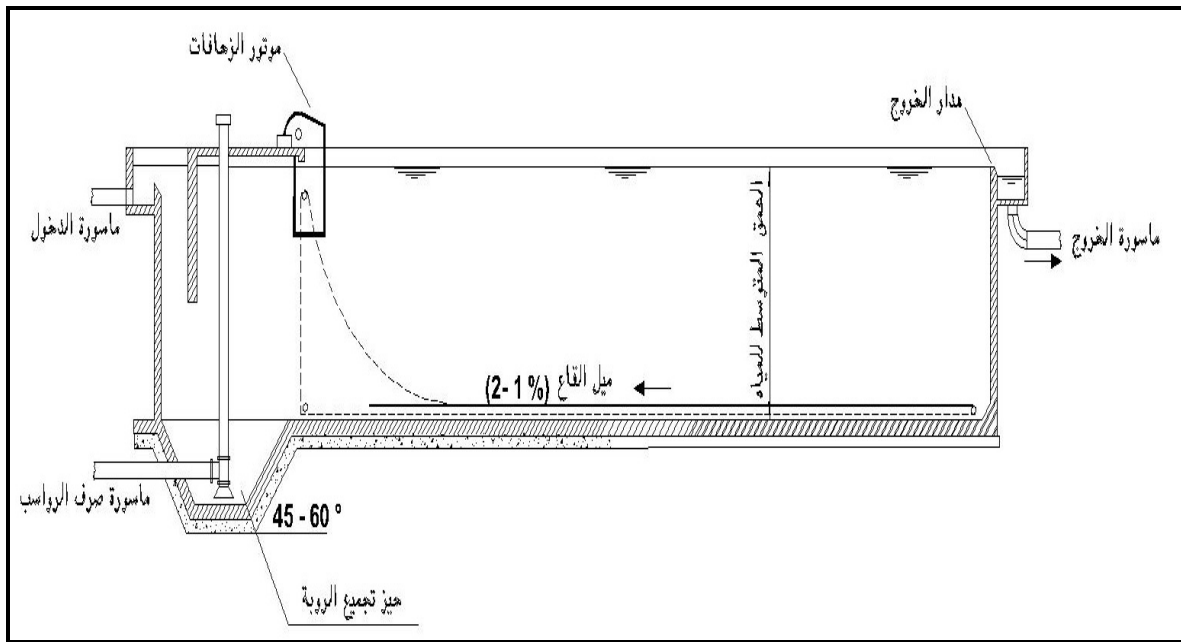

شكل (٢-١٦) حوض الترسيب المستطيل

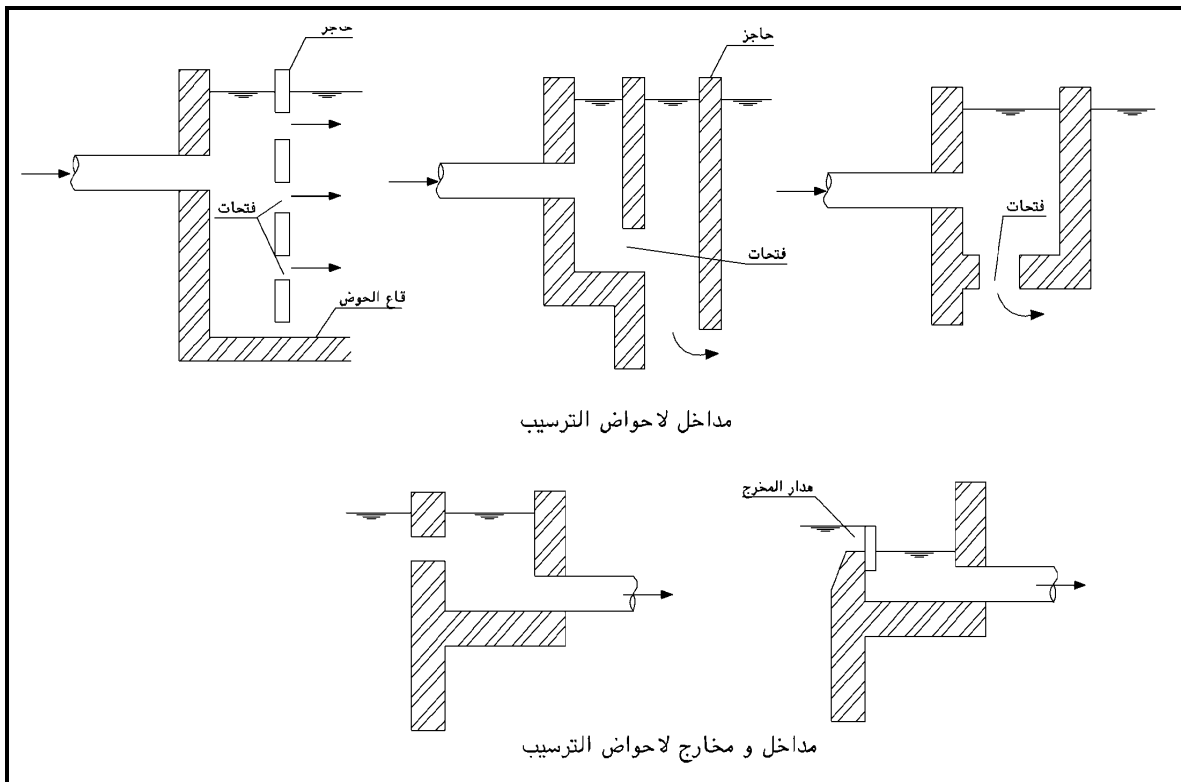

شكل (٢-١٧) مداخل ومخارج لأحواض الترسيب

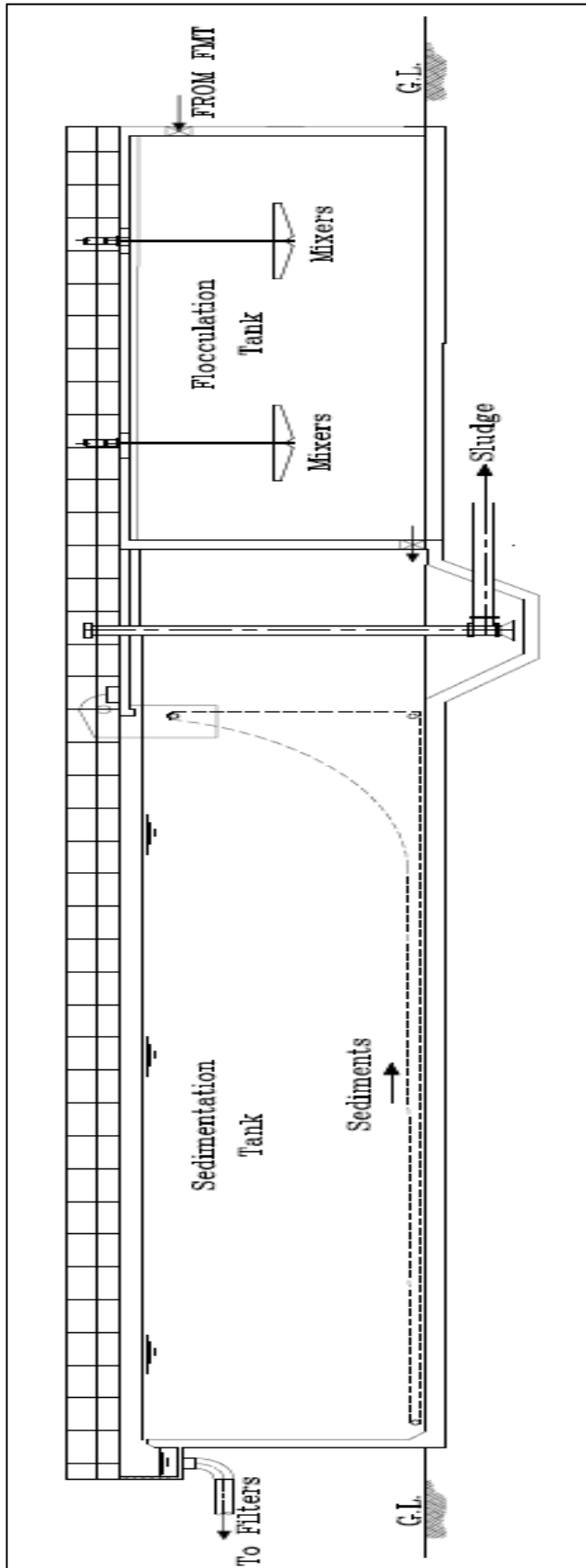

شكل (١٨-٢) حوض الترويب المتبع بحوض الترسيب المستطيل

٣-٦-٢ أحواض الترسيب الدائرية

شكل (١٩-٢) يوضح حوض الترسيب الدائرى.

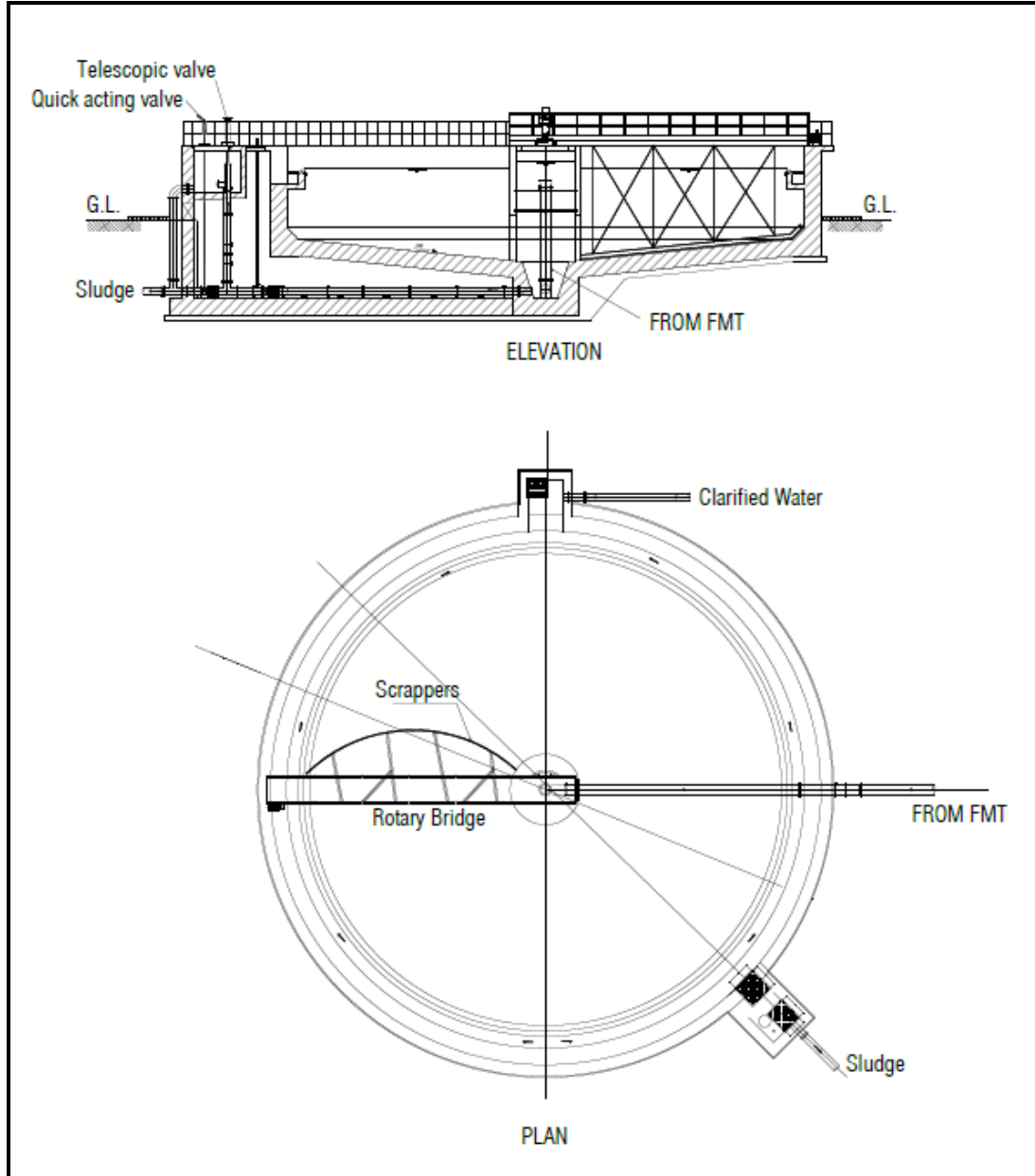

شكل (١٩-٢) حوض الترسيب الدائرية

## ٢-٦-٤ مكونات وحدة الترسيب.

الحوض يكون إما مستطيل أو مربع أودائرى ويحتوى على الآتى:

- زحافة لكسح الروبة.
- كوبرى لتشغيل الزحافة.
- ماسورة دخول المياه.
- ماسورة خروج المياه.
- ماسورة خروج الروبة المجمعة فى القاع.

ويراعى تركيب صمامات قفل على مواسير دخول المياه وصمامات سكينه بمشغل كهربي ومؤقت على مواسير صرف الروبة.

## أسس التصميم

- عدد الأحواض  $\leq 2$  مع اعتبار وحدة كاملة في الصيانة
- عمق المياه من ٣ - ٥ متر
- مدة المكث من ٢ - ٤ ساعات
- معدل التحميل السطحى يتراوح ما بين ٢٥ الى ٤٠ م<sup>٣</sup>/م<sup>٢</sup>/يوم
- معدل التحميل على هدار الخروج يبدأ من ١٥٠ م<sup>٣</sup>/م<sup>٢</sup>/يوم ولا يزيد عن ٣٠٠ م<sup>٣</sup>/م<sup>٢</sup>/يوم
- لا يزيد قطر الحوض عن ٤٠ متر
- ميل القاع يكون فى حدود ١ - ٢ % ويكون إتجاه الميل ناحية حيز تجميع الرواسب فى إتجاه المدخل لسريان المياه
- سرعة المياه فى المواسير الخارجة تتراوح بين ٠,٥ - ٠,٧ م/ث ويمكن زيادتها إلى ١ م/ث فى الترسيب الطبيعى.
- لا يقل قطر ماسورة خروج الروبة عن ١٥٠ مم ويجب خروج الرواسب بمعدل منتظم

**كما يراعى فى حالة الاحواض المستطيلة مايلى:**

- طول الحوض = ٣ - ٥ العرض
- العرض = ٢ - ٤ العمق علي ان يحقق المتطلبات الميكانيكية لمهمات كسح الروبة
- لا تزيد السرعة الأفقية فى حالة الأحواض المستطيلة عن ٣٠ سم/دقيقة
- لا يزيد طول الحوض عن ٥٠ متر

**منطقة الدخول ( Inlet zone )**

يجب ان يراعى فى تصميم مناطق الدخول للمروقات انسياب المياه خلال عرض الخزان ويكون ذلك خلال هدارات دخول أو باستخدام الحوائط المثقبة ( perforated baffles ).

**مناطق الخروج ( Outlet zones )**

يجب ان يتم تجنب وجود تيارات القصر ( short-circuiting ) عند تصميم مناطق خروج المروقات ويمكن ان يتم هذا عن طريق استخدام الحوائط المثقبة شبيهة بتلك المستخدمة فى مناطق الدخول أو استخدام الهدارات.

**إزالة الروبة**

تزال طبقة الروبة المترسبة بصفة منتظمة من المروقات تقادياً لإعادة تعلقها مرة ثانية مع خلق طعم وروائح لا داعى لها، ويتم ذلك اما بطريقة يدوية وحينها يلزم مراعاة ميل الارضية ومحابس تصريف الروبة أو بمعدات الإزالة الميكانيكية كالزحافات المثبتة على الكبارى أو الزحافات ذات الجنزير وتكون سرعتها ٠.٦ م/ث والتي تقدم بدفع الروبة الى حيز تجميع الروبة بقاع الحوض كما يكون الجنزير من الصلب والزحافة من المطاط أو الحديد المجلفن أو البلاستيك. ويوصى بتركيب محبس تلسكوبى أو مشغل كهربائى ومؤقت (actuator + timer) إلى جانب إستخدام صمام سكينه (Gate valve) لضبط معدلات إزالة الروبة.



## ٥-٦-٢ أحواض الترويب والترويق الدائرية العادية (Clariflocculators)

يتم فى هذه الحالة عمليات الترويب والترويق والتسيب داخل حوض دائرى واحد يجمع بين حيز الترويب الداخلى وحيز الترويق الخارجى ويراعى عند التصميم عدم تداخل خروج المياه من غرفة الترويب إلى حيز الترويق مع حركة تجميع الروبة كما هو موضح بالإشكال (٢-٢٠).

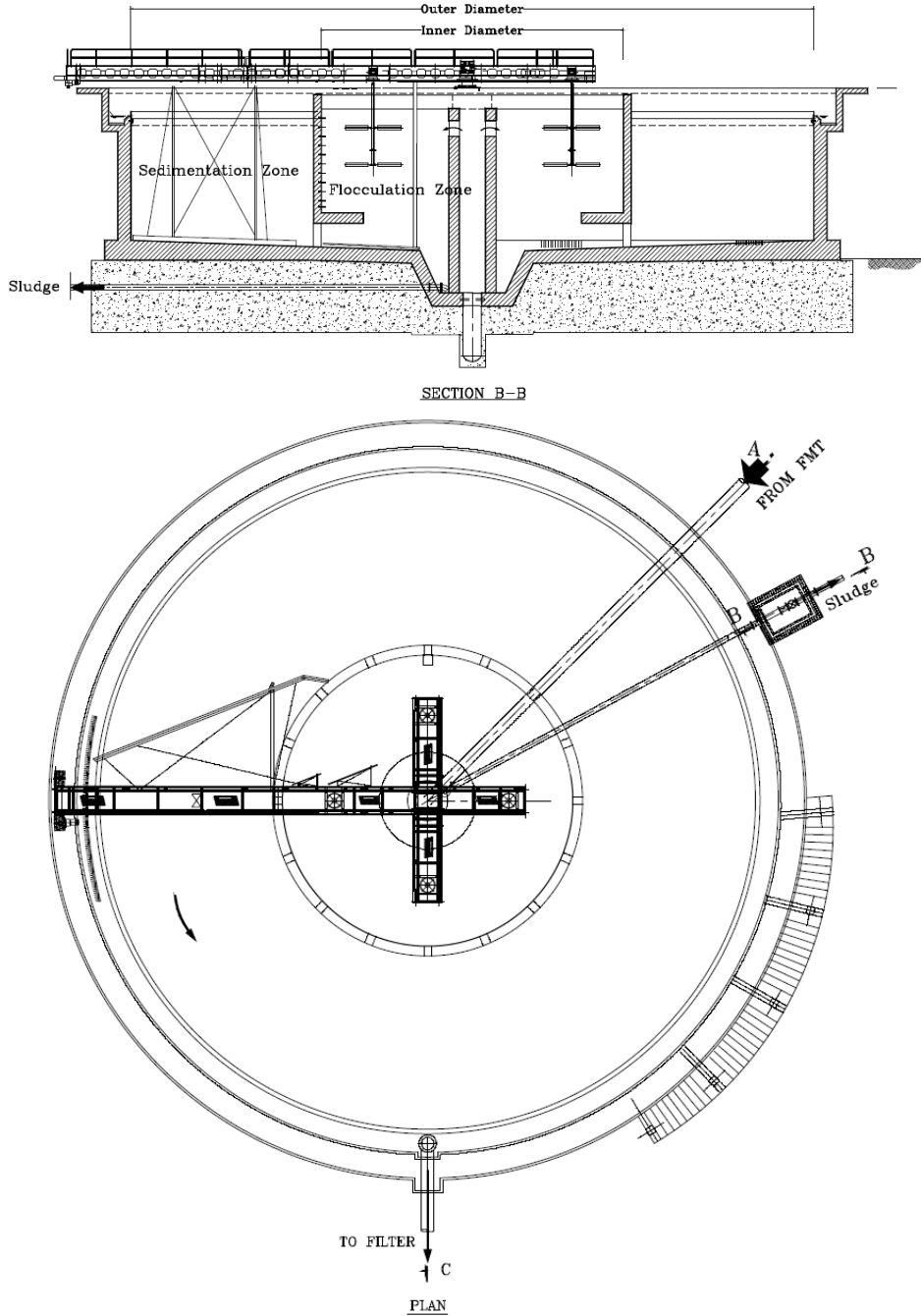

شكل (٢-٢٠) أحواض الترويب والتسيب العادية

### أسس التصميم لمنطقة الترويب

- عدد الأحواض  $\leq 2$  وتساوى عدد أحواض الترسيب.
- مدة المكث من ٢٠ - ٤٠ دقيقة
- عمق المياه من ٢ - ٣ متر
- سعة حيز الترويب من ١٥ - ٢٥ % من السعة الكلية

### أسس التصميم لمنطقة الترسيب

- عدد الأحواض  $\leq 2$  وتساوى عدد أحواض الترويب.
- لا يزيد قطر الحوض عن ٤٠ متر
- مدة المكث من ٢.٠٠٠ - ٤.٠٠٠ ساعات
- معدل التحميل السطحى ٢٥ - ٤٠ م<sup>٣</sup>/م<sup>٢</sup>/اليوم
- معدل التحميل على الهدار من ١٥٠ - ٣٠٠ م<sup>٣</sup>/م<sup>٢</sup>/اليوم
- لا تزيد السرعة القطرية عن ٣٠ سم/دقيقة
- ميل القاع من ٢ - ٤ % ويكون إتجاه الميل ناحية حيز تجميع الرواسب فى إتجاه المدخل لسريان المياه .
- لا يقل قطر ماسورة خروج الرواسب عن ١٥٠ مم ويجب خروج الرواسب بمعدل منتظم
- سرعة المياه فى المواسير الخارجة يتراوح بين ٠,٥ - ٠,٧ م/ث

### ٦-٦-٢ أحواض الترويب والترسيب بالتلامس Solids Contact Clarification

يتم تحسين الترويب بزيادة تركيز الندف وذلك بإعادة الروبة مرة أخرى للحوض ويمكن تحقيق ذلك بجمع الترويب والتنديف والترسيب فى حيز واحد ويطلق عليه الحوض الدوار(المعجل) (Accelerator) وهذه النظم لم تعد شائعة الإستخدام حالياً لظهور نظم تعمل بنفس التقنية وأكثر كفاءه أولانابض (Pulsator) حيث يتحقق ذلك بوساده من الروبة عالية التركيز من الندف المحتوية على المواد العالقة، (Sludge Blanket) ويتم فيه رفع السرعة الرأسية الى ٦ متر/الساعة طبقاً لنوع حوض الترويق حيث يمكن الحصول على مياه منقاه عالية الجودة بالرغم من عكارة المياه الخام. وهذه الأحواض يتم تزويدها بحيز لتجميع الروبة الزائدة يتم إزاحتها

أوتوماتيكياً، وينتج عن نظام الترسيب باستعمال وسادة الروبة تحسن الترويق حيث يؤدي الى كفاءة أعلى مع نفس كمية المادة الكيماوية المضافة (الأشكال ٢١-٢ و ٢٢-٢ و ٢٣-٢).

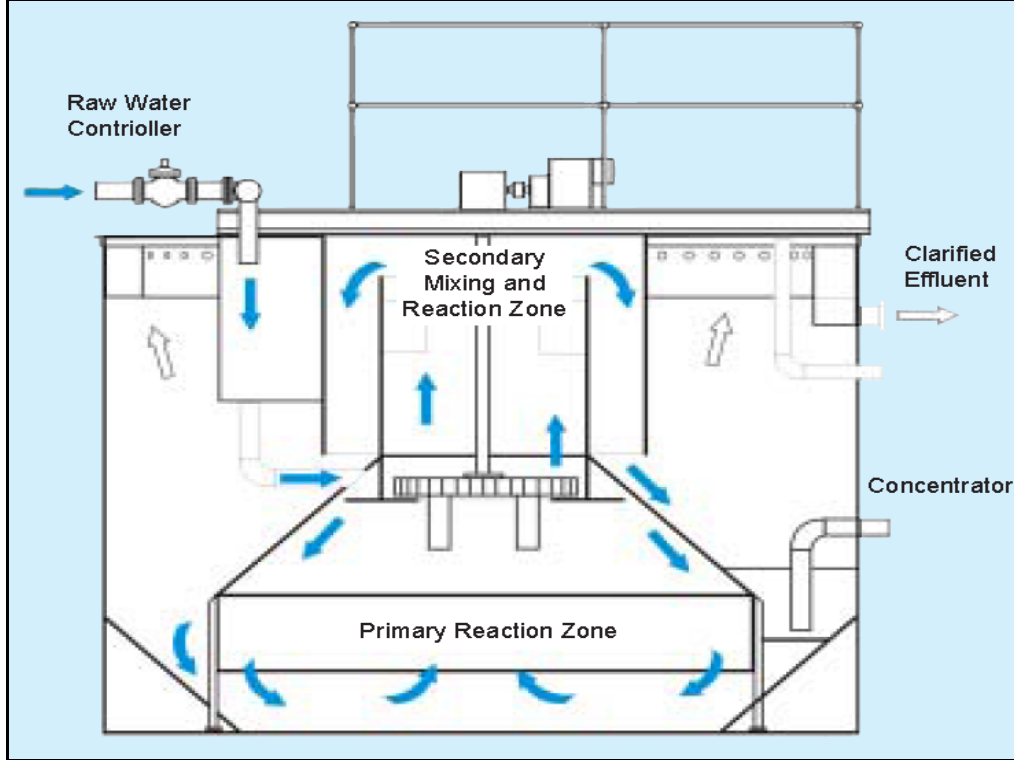

شكل (٢١-٢) أحواض الترويب والترسيب السريعة (Accelerator)

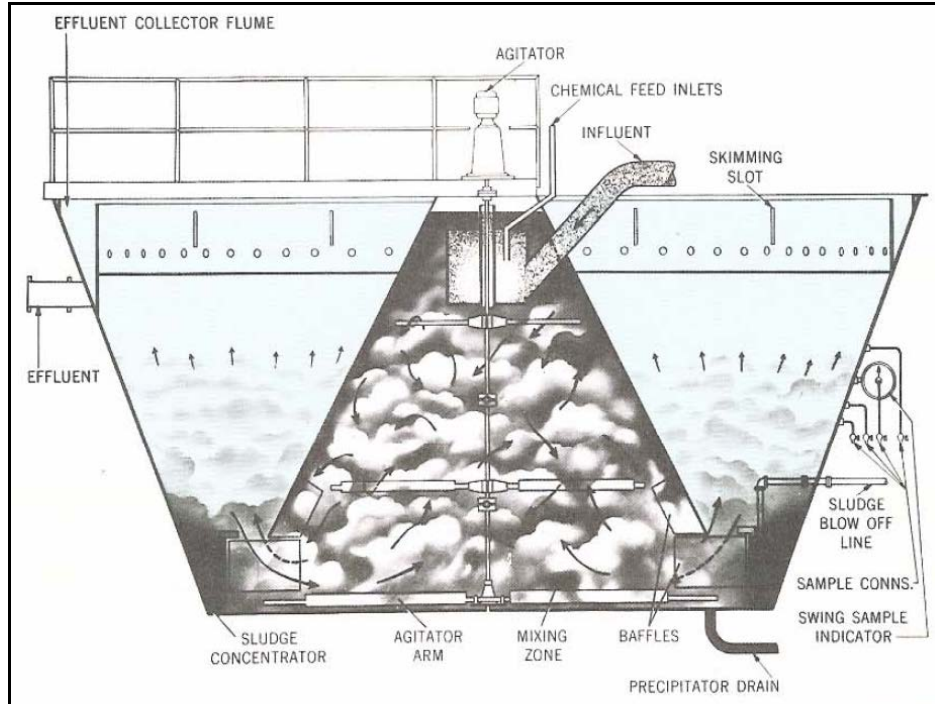

شكل (٢٢-٢) أحواض الترويق والترسيب السريعة (Preceptor)

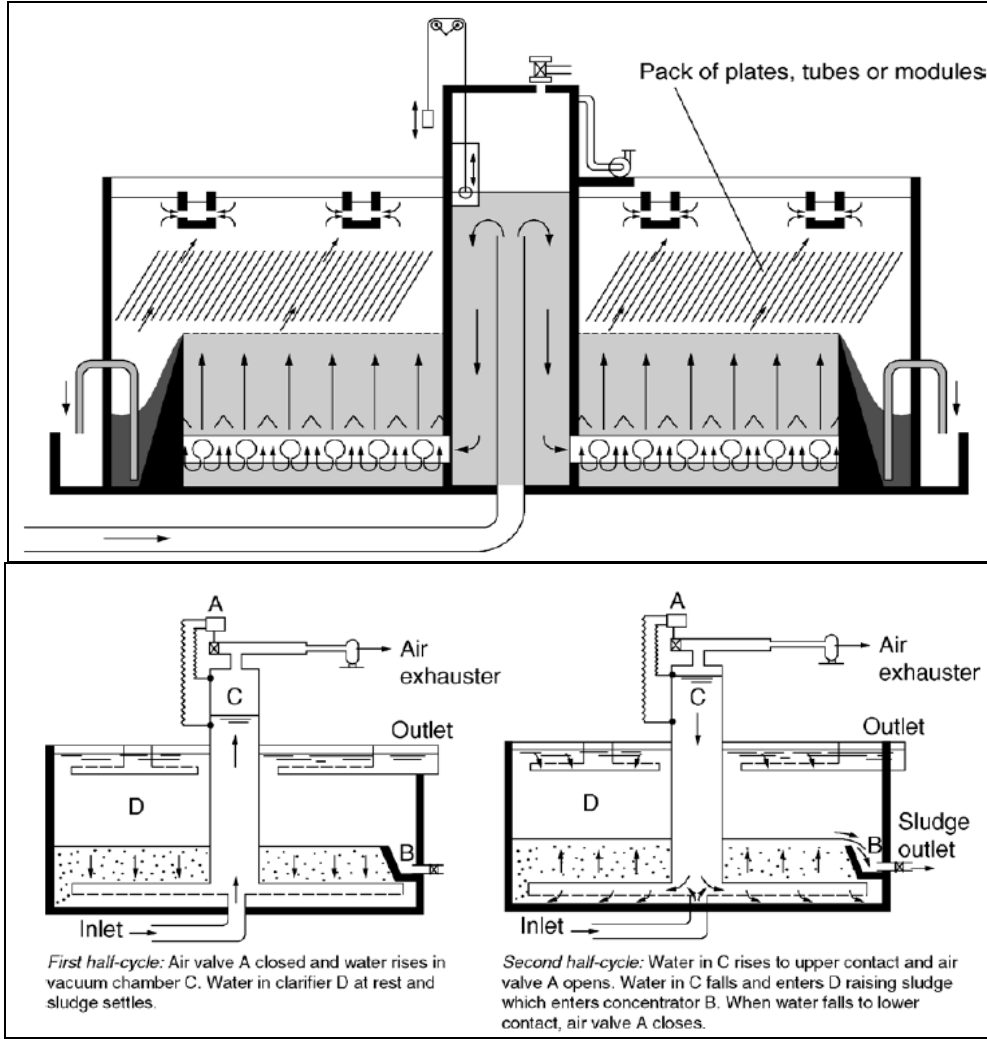

شكل (٢-٢٣) أحواض الترويق والترسيب السريعة أو ذات المعدل الفائق  
(Pulsator/Super Pulsator)

### أسس التصميم

- عدد الأحواض  $2 \leq$
- مدة المكث في الترويب من ٢٠ - ٣٠ دقيقة
- مدة المكث في الترسيب من ١ - ٢ ساعة
- معدل التحميل السطحى ٥٠ - ٧٥ م<sup>٣</sup>/م<sup>٢</sup>/اليوم ويمكن زيادتها إلى ١٢٠ م<sup>٣</sup>/م<sup>٢</sup>/اليوم فى حالة Super Pulsator.
- معدل التحميل على الهدار ١٥٠ - ٣٠٠ م<sup>٣</sup>/م<sup>٢</sup>/اليوم

٧-٦-٢ استخدام ألواح/أنابيب الترسيب المائلة

يتم استخدام عدد من ألواح/انابيب الترسيب Tube or plate Settler التى يتم تثبيتها في ترتيب متوازى ومتعدد وبزاوية ميل على الأفقى محددة ٥٥ - ٦٠ درجة لرفع كفاءة مرحلة الترسيب (شكل ٢-٢٤).

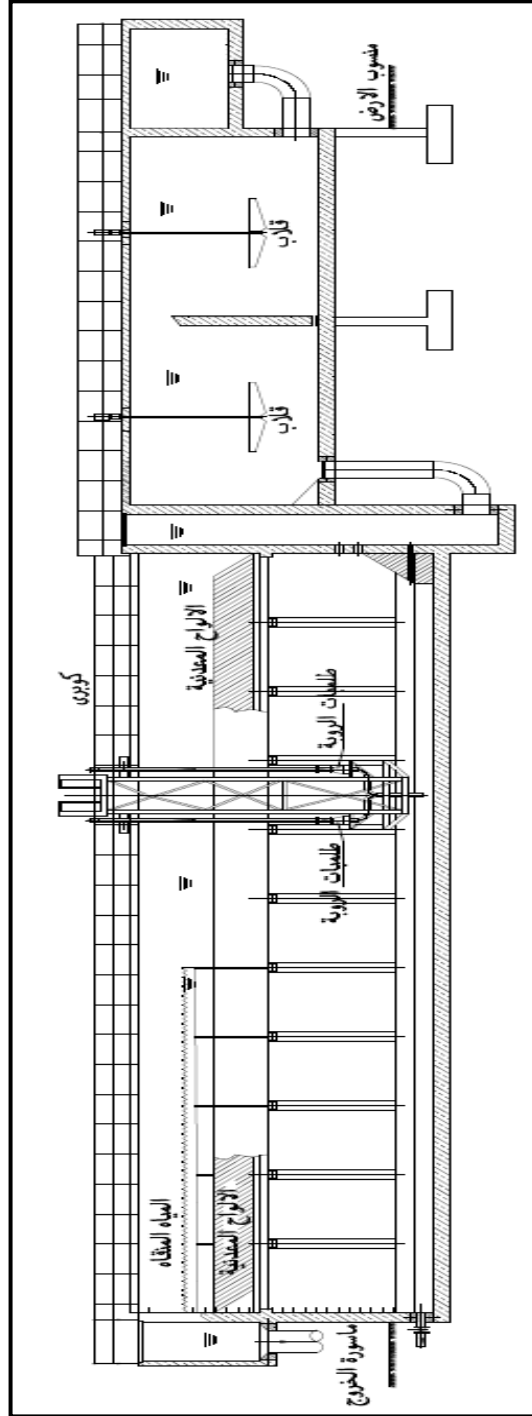

شكل (٢-٢٤) أحواض الترسيب باستخدام الألواح/الانابيب المائلة

## أسس التصميم

- عدد الأحواض  $\leq 2$
- المسافة البينية بين الألواح / أنابيب وبعضها (المسافة العمودية) =  $4 - 10$  سم.
- زاوية ميل الألواح / أنابيب على الأفقى =  $55 - 60$  درجة.
- سمك اللوح (1-4 مم).
- عمق المياه فوق سطح الألواح (0.3 - 0.5) م.
- عمق المياه أسفل الألواح (0.5 - 1.0) م.
- معدل التحميل على الهدار  $150 - 360$  م<sup>3</sup>/م/اليوم.
- معدل التحميل السطحي للوح الواحد =  $(0.8 - 1.0)$  م/ساعة.
- معدل التحميل السطحي للخران المسموح به =  $(75 - 150)$  م<sup>3</sup>/م<sup>2</sup>/يوم.

## ٨-٦-٢ أحواض الطفو Dissolved Air Flotation

يتم إستخدام الهواء المضغوط لفصل المواد العالقة عن المياه عن طريق الطفو. وهي عبارة عن منظومة لضخ الهواء بالقرب من قاع حوض الطفو وتكوين فقاعات هواء والتي أثناء حركتها الي اعلي تقوم بالالتصاق بالندف ورفعها الي سطح الحوض وتجعلها تطفو ومن ثم يسهل ازلتها .

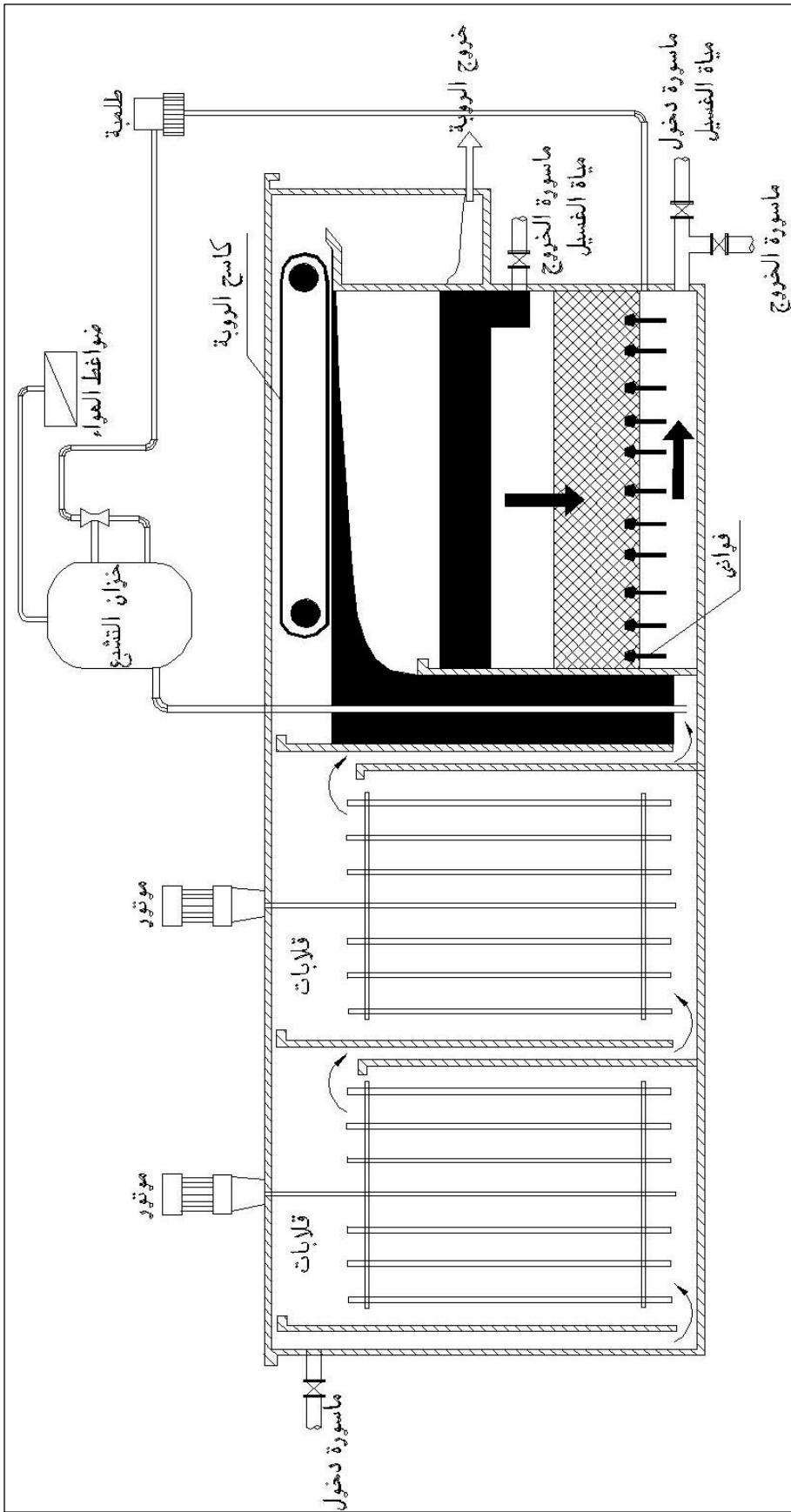

شكل (٢-٢٥) أحواض الطفو

## أسس التصميم

- عدد الأحواض  $\leq 2$
- معدل التحميل الهيدروليكي (١٠-١٤ م/س) فى النوع التقليدى
- معدل التحميل الهيدروليكي (٢٨-٤٥ م/س) فى النوع ذوالمعدل العالى.
- طول الوحدة أقل من (١١م).
- عمق الوحدة من ٢,٥ - ٣ م
- علاقة الطول/العرض: ١-١.٢٥
- سرعة السريان الاقضية فى الحوض ٤٢ - ٦٠ م/ساعة
- مدة المكث فى منطقة التلامس من ٦٠ - ٢٤٠ ثانية
- معدل التحميل الهيدروليكي فى منطقة التلامس من (٤٥ - ٩٠ م/ساعة)
- معدل الهواء من ٦-١٠ (جم هواء / متر مكعب مياه)
- مقاس فقاعة الهواء من ٢٠ - ١٠٠ ميكرومتر
- تركيز الفقاعات ٣٥٠٠ - ٨٠٠٠ مجم/لتر
- المسافة بين الفوانى: ٠.٢ - ٠.٣ م
- سرعة الخروج فوق الحاجز ٥٥ م/س
- زاوية ميل حاجز التلامس ٦٠-٩٠°

## ٢-٧ المرشحات

### ٢-٧-١ الغرض من الوحدة

الترشيح هو عملية طبيعية وكيميائية وبيولوجية الغرض منها إزالة المواد العالقة والغروية سواء كانت عضوية أو غير عضوية، ويستعمل فيها عادة حبيبات رمل نوحجم مناسب تمرر خلالها المياه المروقة أوالمياه الخام فى حالة الترشيح المباشر (والذي يلزم له ان يسبقه عملية اضافة كيماويات وتلغى فقط عمليات الترسيب وتستبدل بالدخول الي المرشح مباشرة ونظرا لتذبذب مياه النيل والترع الرئيسية واختلاف خصائصها لا يوصي بان تزيد العكارة فى المياه الخام عن ٥ - ٨ وحد عكارة فى حالة استخدام الترشيح المباشر ) بسرعة مناسبة لإتمام هذه العملية ويكون ذلك عن طريق حجز الحبيبات الأكبر من حجم الفراغات بين الرمل أوالتصاق المواد العالقة الموجودة فى المياه على سطح حبيبات الرمل الموجودة فى المرشح يساعد فى ذلك تكوين طبقة بيولوجية على سطح



حبيبات الرمل، وبالتالي ترسيبها حيث تتكون طبقة هلامية على سطح الرمال من المواد العالقة الدقيقة، وما يحتمل وجوده من كائنات حية دقيقة.

## ٢-٧-٢ أنواع المرشحات

### ١-٢-٧-٢ المرشح الرملى البطئ (Slow Sand Filter)

#### مكونات الوحدة:

حوض من الخرسانة يحتوى على طبقة من حبيبات الرمل بسمك من ٩٠ - ١٢٠ سم بقطر فعال من ٠.٢٥ - ٠.٣٥ مم ومعامل انتظام ١.٧ - ٢.٠٠ وأسفلها طبقة من الزلط بسمك ٣٠ - ٥٠ سم وارتفاع المياه فوق سطح الرمل يتراوح ما بين ١٢٠ الى ١٥٠ سم، ويوجد تحت الزلط نظام لصرف المياه المرشحة وتكون إما بلوكات فخارية ذات فراغات أو مواسير أسمنتية أو بلاستيكية منقبة وبأرتفاع حوالى ٣٠-٦٠ سم. شكل (٢-٢٦). وتستخدم المرشحات الرملية البطيئة لترشيح المياه ذات التصرفات القليلة. ويوصى فى حالة الترشيح المباشر ألا تزيد تركيز المواد العالقة بالمياه الخام عن ٢٠ جزء فى المليون وألا تزيد درجة العكارة عن "٦" وحدة عكارة (NTU) أيهما أكبر وتحتاج هذا النوع من المرشحات الى توفر مساحات كبيرة.

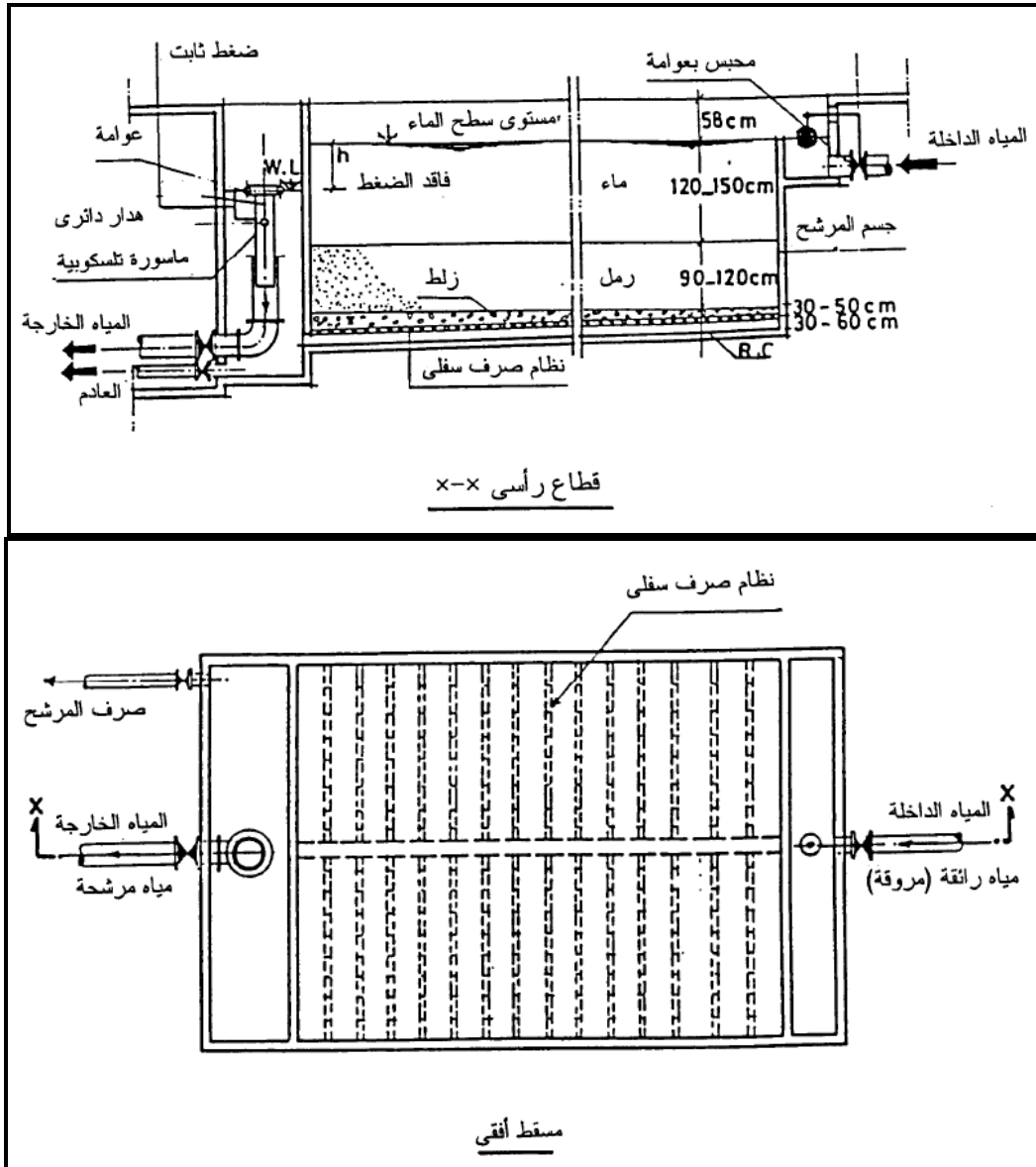

شكل (٢-٢٦) المرشحات الرملية البطيئة

### ٢-٢-٧-٢ المرشح الرملى السريع (Rapid Sand Filter)

مكونات الوحدة:

حوض من الخرسانة يحتوى على طبقة من الرمل بسمك من ٦٠ إلى ٧٥ سم وتحتها طبقة حامله من الزلط بمقاس فعال ٥-٦ مم بسمك ٤٥ - ٥٠ سم وفى حالة إستخدام المواسير المنقبة يفضل تدرج طبقة الزلط بعمق إجمالي حتى ٦٠ سم وبمقاس من ٢-٤٠ مم ويكون ارتفاع المياه فوق سطح الوسط الترشيحي للمرشح حوالى ٩٠ الى ١٥٠ سم على الأقل ويوجد تحت الزلط شبكة من

المواسير المثقبة الموزعة توزيعاً منتظماً من خامات جيده ولذلك يستخدم صلب لايبداً (316L) ويسمك مناسب لتحمل ضغط المياه فى جميع مسطح المرشح أو بلاطات خرسانية مثقبة يثبت عليها فوانى من البلاستيك موزعة توزيعاً منتظماً شكل (٢-٢٧). ويستخدم هذا النوع من المرشحات لترشيح المياه بعد المروقات حيث تتراوح درجة العكارة من ١ الى ٥ وحدة عكارة نفلومترية NTU .

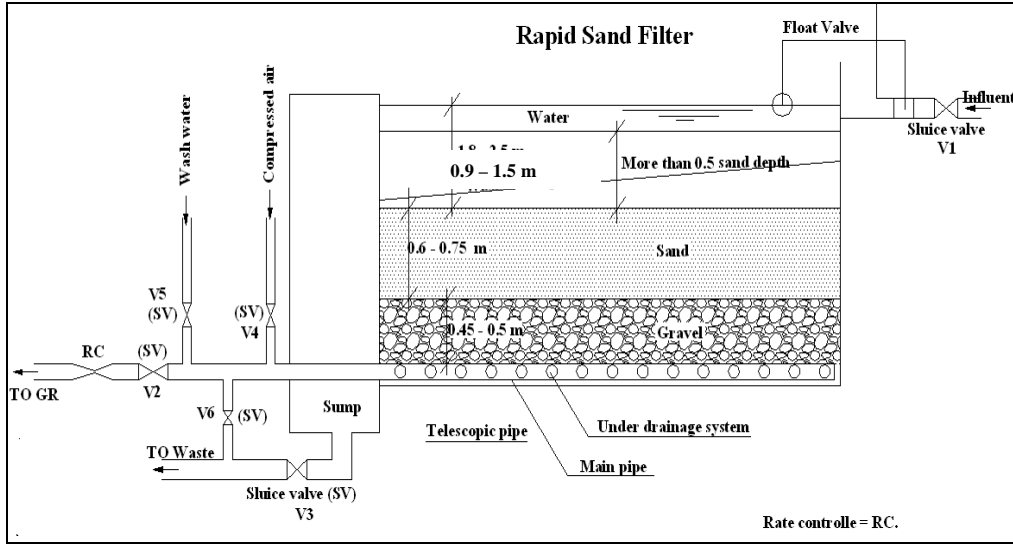

شكل ( ٢-٢٧ ) المرشحات الرملية السريعة (مواسير تصريف لتجميع المياه المرشحة)

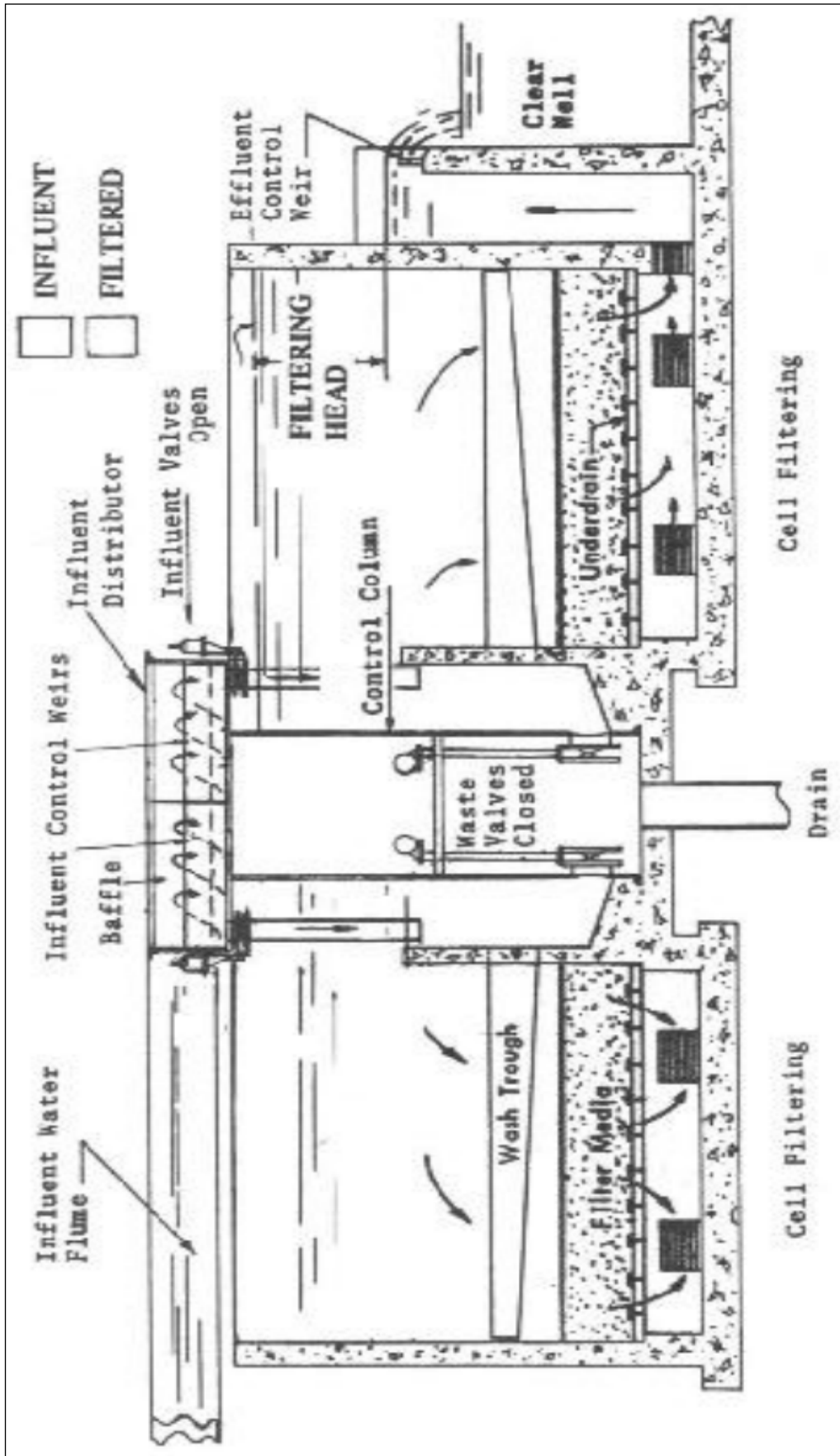

شكل (٢-٢٨) المرشحات الرملية السريعة (فوانى مركبة على بلاطة خرسانية لتجميع المياه المرشحة)

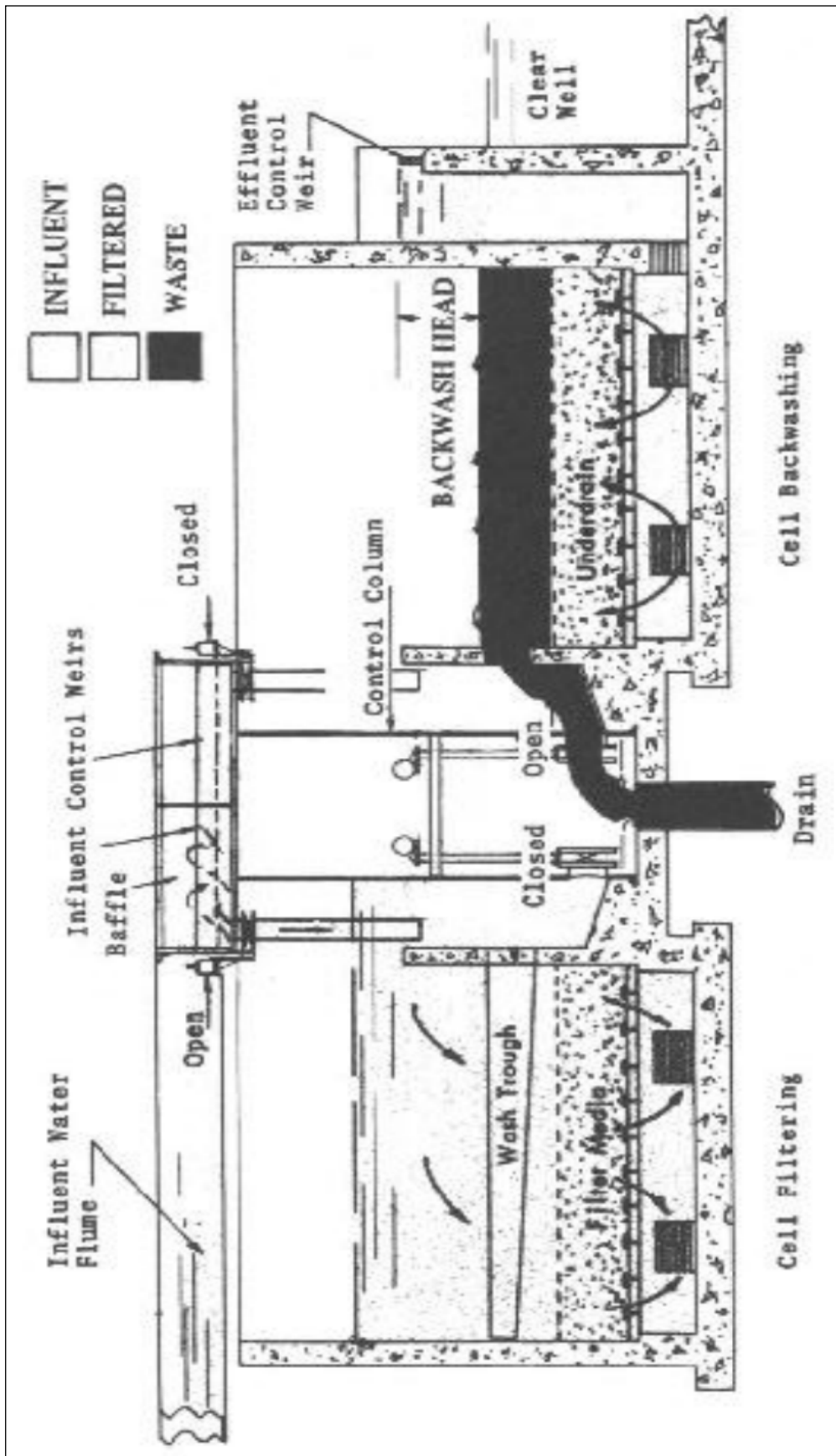

شكل (٢-٢٩) المرشحات الرملية السريعة (مرشح أثناء الغسيل)

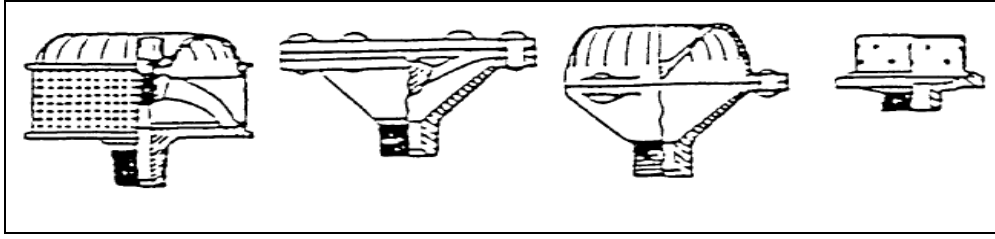

شكل (٢-٣٠) بعض أشكال الفوانى التى تركيب بالمرشحات الرملية السريعة

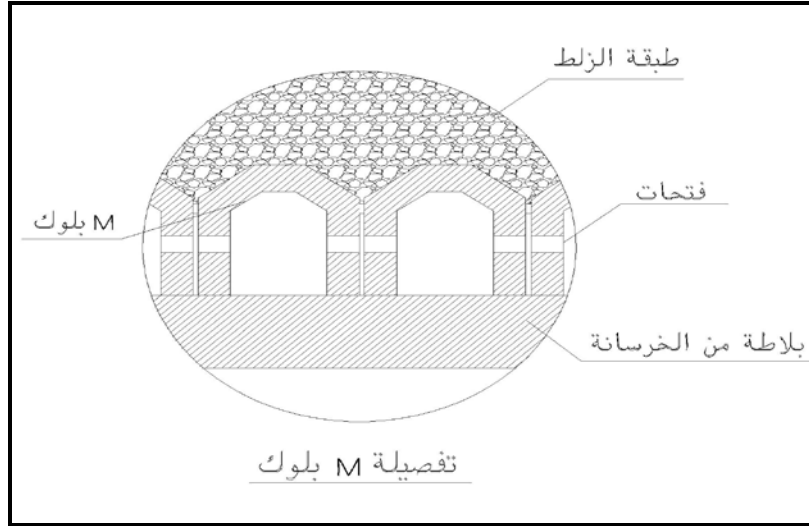

شكل (٢-٣١) شكل ال ( m بلوك ) التى تركيب بالمرشحات الرملية السريعة

### ٣-٢-٧-٢ مرشحات الضغط (Pressure Filters)

#### مكونات الوحدة:

يتكون هذا المرشح مثل المرشح السريع من الرمل والزلط وشبكة المواسير السفلى ويختلف فى إنه يوجد بداخل اسطوانة مقللة من ماده غير قابلة للصدأ ( مثل الحديد المجلفن أو الفايبر جلاس)، وان المياه ترشح تحت ضغط يتجاوز ٢جوى، ويمتاز بصغر حجمه واحتياجاته لمساحة أقل من المرشح السريع ويستخدم فى المحطات النقالى compact units وحمامات السباحة. الأشكال (٢-٣٢، ٣٣، ٣٤). وتكون المرشحات إما رأسية أو أفقية من حيث محور الهيكل الإسطوانى للمرشح، إلا أن سريان المياه فى كلا الحالتين يكون رأسياً من أعلى إلى أسفل، ويتم غسله فى إتجاه عكس إتجاه الترشيح.

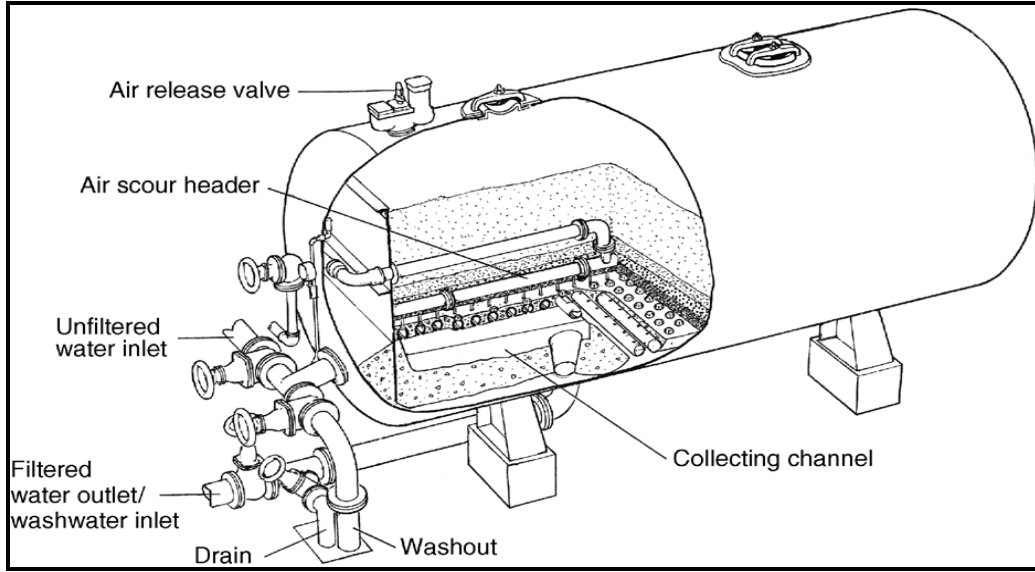

شكل (٢-٣٢) تفاصيل مرشح ضغط افقى

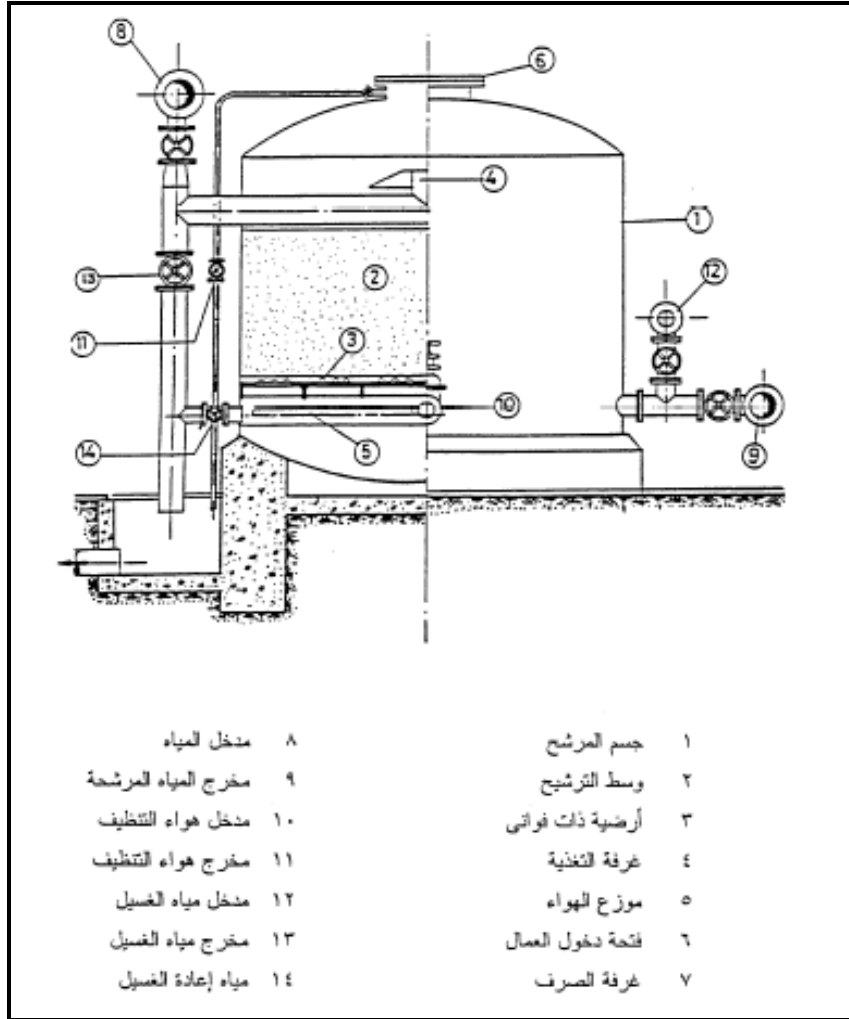

شكل (٢-٣٣) تفاصيل مرشح ضغط رأسى

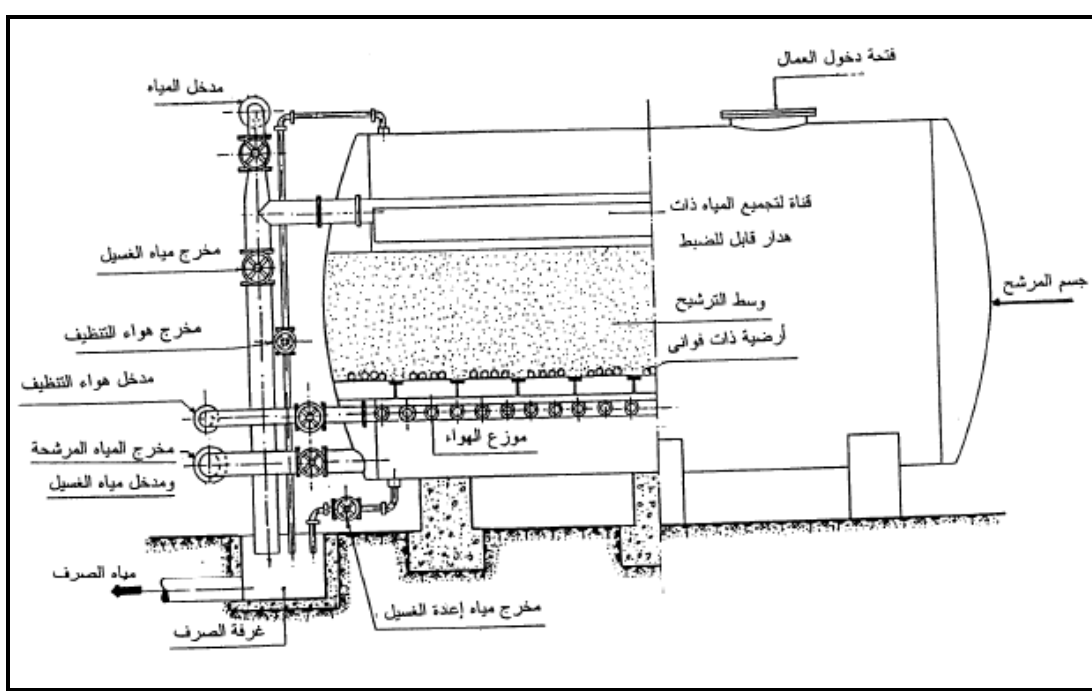

شكل (٢-٤٣) تفاصيل مرشح ضغط أفقى

## ٢-٧-٢-٤ مرشحات الغسيل المستمر (الرملي الديناميكي)

تعتمد فكرة عمل مرشحات الغسيل المستمر (الرملي الديناميكي) على أن يتم غسيل الرمل بصفة مستمرة أثناء عمليات الترشيح، وبالتالي فإن إنتاج مياه الغسيل والمياه المرشحة تكون بصفة مستمرة.

حيث يتم فيه ترشيح المياه بصفة مستمرة دون الحاجة للتوقف وأجراء عمليات الغسيل لأنها تتم باستمرار أثناء عملية الترشيح.

## ٢-٧-٣ أسس التصميم للمرشحات

## ٢-٧-٣-١ مرشحات الرمل البطيئة

يتكون المرشح من حوض كبير من الطوب أو الخرسانة ويحتوى على طبقة من الرمل تحتها طبقة من الزلط المتدرج الأحجام ويوجد تحت الزلط شبكة من المواسير المثقبة ممتدة على أرضية المرشح، يستخدم لترشيح المياه ذات العكارة البسيطة التى لا تزيد عن ٢٠ وحدة عكارة نفلومترية NTU ويزيل ٩٠% منها، يفضل استعماله فى المدن الصغيرة لاحتياجه الى مساحات كبيرة نسبياً.



- معدل الترشيح : ٣ - ٨ م<sup>٣</sup>/م<sup>٢</sup>/يوم
- مساحة الترشيح للمرشح الواحد : ١٠٠٠ - ٢٥٠٠ متر مربع / المرشح الواحد.
- أسفل المرشح : البلوكات الفخارية ذات الفراغات أوالمواسير الاسمنتية المثقبة أوالبلاستيك المثقبة (مع مراعاة ألا تزيد سرعة المياه داخلها عن ٠.٦ م/ث).
- فترة الترشيح : شهرين الي ستة اشهر.
- منظم الترشيح : غير ضرورى ويكتفى بضبط هدار الخروج يدوياً للتحكم فى الترشيح.
- مواصفات الرمل : حبيبات قوية ومتجانسة ويحتوى على نسبة عالية من الكوارتز وخالى من الشوائب والطفله وغير هش.

- المقاس الفعال ٠.٢٥ إلى ٠.٣٥ مم
- معامل الانتظام ١.٧ إلى ٢.٠٠
- النقل النوعى ٢.٥٥ إلى ٢.٦٥
- الإذابة فى حامض ايدروكلوريك لا يتعدى ٣ %
- قطر حبيبة الرمل لا يتعدى ٢ مم

- مواصفات الزلط:

- يكون كروى الشكل قوى منتظم فى النوعية نقى وخالى من الشوائب والطفله.
- قطر الحبيبات يتراوح بين ٣مم، ٦٠مم يفرد على أربعة طبقات بسمك لا يقل للطبقة الواحدة عن ١٠ سم ويفضل زيادة سمك الطبقة السفلى عن باقى الطبقات بطريقة الأكبر أسفل والأصغر يكون أعلى.

- تنظيف المرشح:

- يتم تنظيف المرشح يدوياً أو ميكانيكياً من خلال كشط ٥ سم من الطبقة العليا للرمل كل مرة فى فتره من ٢-٦ شهور حتى يصل سمك طبقة الرمل الى ٤٥ سم أو ارتفاع المحتوى الطينى عن ١٢ كجم/م<sup>٣</sup> أيهما أقرب، على ان يتم تغيير طبقة الرمل بالكامل عند نقص سمكها عن الحد الأدنى للسمك المطلوب

يتم غسيل طبقة الرمل التى ازيلت فى ماكينات خاصة أويتم تجفيفه على أحواض تجفيف معرضة للشمس ثم يتم غربلته لفصل المواد الناعمة والطين ثم يمكن إعادة استعماله بفرده أعلى سطح المرشح.

يلزم تنظيف المرشح بأزالة الطبقة السطحية من الرمال إذا وصل الفاقد الى قيمة ٩٠ % من عمق طبقة المياه فوق الرمل.

يتم تنظيف المرشحات على التوالى مع مراعاة أن يكون عدد المرشحات العاملة تحقق أسس التصميم المطلوبة بأعتبر مرشح واحد خارج الخدمة - لا يقل عدد المرشحات عن (٢) مرشح

#### ٢-٧-٣-٢ مرشحات الرمل السريعة

يتكون المرشح من حوض خرسانى يحتوى على طبقة من الرمل ذا حجم خاص وتحتة طبقة من الزلط المتدرج الأحجام ويوجد تحت الزلط شبكة من المواسير المثقبة الموزعة توزيعاً منتظماً فى جميع نقط المرشح، وأبلاطات خرسانية مثقبة مثبت عليها مصافى (فوانى) من البلاستيك موزعة توزيعاً منتظماً فى جميع نقط المرشح لكى تجمع المياه المرشحة فى حوض لتخزين المياه، يلزم أن يسبق المرشحات السريعة بترسيب كيماوى أما فى حالة الترشيح المباشر فيتم إضافة جرعة محدودة من المروب إلى المياه الداخلة.

- معدل الترشيح : ١٠٠ - ٢٠٠ م<sup>٣</sup>/م<sup>٢</sup>/يوم

- مساحة المرشح : ٤٠ - ١٠٠ م<sup>٢</sup>

- أحياناً تستخدم طبقة واحدة من الرمل بسمك ١.٠٠ - ١.٢ متر فى حالة استعمال المصافى (الفوانى) على أن يراعى أن يكون مقاس الرمل أكبر من عرض فتحات الفوانى.

- أسفل المرشح: البلوكات الفخارية ذات الفراغات أوالمواسير الأسمنتية المثقبة أوالبلاستيك المثقبة (مع مراعاة ألا تزيد سرعة المياه داخلها عن ٠,٦ م/ث)

- منظم الترشيح : ضرورى

- فترة الترشيح : ١٢ - ٣٦ ساعة مع مراعاة اقصى فاقد ضغط خلال المرشح المسموح به طبقاً لاجهزه تنظيم التصريف

- يتم غسيل الرمل بتمرير ودفق مياه مرشحة فى اتجاه عكسى لاتجاه الترشيح بعد تفكيك طبقة الرمل إما بالهواء المضغوط أو بخلط الهواء مع الماء بدون أية إضافات كيميائية.
- المسافة بين هدار خروج عادم مياه غسيل المرشح وسطح الرمل من ٠,٧٥ متر إلى ١,٠٠ متر رأسياً.
- المسافة الأفقية بين الهدار والهدار من ١,٥ متر إلى ٢,٠٠ متر (قنوات الغسيل).

- المسافة بين بطن الهدار المعلق للمرشح (قناه مياه الغسيل) وسطح الرمل لاتقل عن ٣٠سم.

$$\text{○ معدل مياه الغسيل} = ٢٠ - ٣٠ \text{ م}^٣/\text{م}^٢/\text{س}$$

$$\text{○ معدل هواء الغسيل} = ٥٥ - ٧٥ \text{ م}^٣/\text{م}^٢/\text{س}$$

$$\text{○ سرعة المياه بمواسير الدخول} = ٠,٥ - ٠,٧٥ \text{ م/ث بمتوسط } ٠,٦ \text{ م/ث}$$

$$\text{○ سرعة المياه بمواسير المياه المرشحة} = ٠,٦ - ١,٥ \text{ م/ث بمتوسط } ١ \text{ م/ث}$$

$$\text{○ سرعة المياه بمواسير الغسيل} = ١,٥ - ٣ \text{ م/ث (للعومى) بمتوسط } ٢ \text{ م/ث}$$

$$\text{○ سرعة المياه بمواسير الغسيل} = ٢,٠٠ - ٣,٥ \text{ م/ث (للفرعى) بمتوسط } ٢,٥ \text{ م/ث}$$

- نظام التصريف التحتى يتكون من البلوكات الخرسانية حرف M أو N ذات الفراغات الجانبية أوالمواسير المثقبة الأسمنتية أوالبلاستيك أوالبلاطات الخرسانية المثقبة عليها المصافى.

- يجب عمل غسيل عكسي للمرشحات كلما زاد فاقد الضغط بداخل المرشح عن قيمة ٩٠ % من طبقة الرمل.

- قد يضاف أحياناً طبقة عليا من فحم الانثراسيت فوق الرمل لتحسين نوعية المياه الخارجة

- مواصفات الرمل : حبيبات قوية ومتجانسة ويحتوى على نسبة عالية من الكوارتز وخالى من الشوائب والطفة وغير هس.

$$\text{- المقاس الفعال} \quad ٠,٦ \text{ إلى } ١,٥ \text{ مم.}$$

$$\text{- معامل الانتظام} \quad ١,٥٠ - ١,٣٥ :$$

$$\text{- الثقل النوعى} \quad ٢,٦٥ - ٢,٥٥ :$$

$$\text{- الإذابة فى حامض ايدروكلوريك لا يتعدى } ٣,٥ \%$$

$$\text{- نسبة التآكل بالاحتكاك لا تتعدى } ٣ \%$$

- قطر حبيبة الرمل لا يتعدى ٢ مم

- مواصفات الزلط : يكون كروى الشكل قوى منتظم فى النوعية نقى وخالى من الشوائب والطفلة.  
- حجم الحبيبات يتراوح بين ٥ - ٦ مم علي طبقة واحده من ٤٥ الي ٥٠ سم أو يمكن على عدة طبقات متدرجة.

- مواصفات نظام التصريف التحتى:

يتكون من :  
أ - المواسير المثقبة وتكون  
- مضادة للصدأ ويفضل إستئيل إستيل 316L وتحمل الضغط.  
- الثقوب منتظمة فى القطر والزاوية.  
- قطر الثقب يتراوح بين ٧.٥ - ٢٠ مم فى شكل متعرج لأسفل على زاوية ٣٠° مع الراسم السفلى لها.  
- أطوال المواسير الفرعية لا تزيد عن ٦٠ ضعف القطر.  
- المسافات بين المواسير الفرعية لا تزيد عن ٣٠ سم.  
- مواسير المياه الفرعية والرئيسية تكون بميل ٢-٣% فى إتجاه تصرف المياه.  
ب - المصافى (الفوانى) وتكون  
- مضادة للصدأ وتحمل الضغط.  
- نسبة فتحات المثقبة بالفوانى : مساحة المرشح الفعال تساوي ٠.٢ - ١.٥ %

٢-٧-٣-٣ مرشحات الضغط

- يستخدم فى ترشيح المياه السابق معالجتها بالمواد المجلطة.
- معدل الترشيح = ١٨٠ - ٤٠٠ م<sup>٣</sup>/م<sup>٢</sup>/يوم
- قطر المرشح = ٠.٥ - ٣.٦ م

- طول المرشح = ١ - ٧.٥ م
- قد يضاف أحيانا طبقة عليا من فحم الانتراسيت فوق الرمل لتحسين نوعية المياه الخارجة.
- نظام التصريف أسفل المرشحات يكون من المواسير المثقبة أو المثبت عليها مصافى (فوانى) أو من البلاطات المثبت عليها مصافى
- فترة الترشيح من ١٢ - ٣٦ ساعة
- المقاس الفعال للرمل ٠.٧ إلى ١.٣٥ مم
- مواصفات الرمل حبيبات قوية ومتجانسة ويحتوى على نسبة عالية من الكوارتز وخالى من الشوائب والطفلة وغير هس
- مواصفات الزلط مماثلة لزلط المرشحات السريعة
- معدل مياه الغسيل ٢٠ - ٣٠ م<sup>٣</sup>/م<sup>٢</sup>/س
- معدل هواء الغسيل = ٥٥ - ٧٥ م<sup>٣</sup>/م<sup>٢</sup>/س

#### ٢-٧-٣-٤ مرشحات الغسيل المستمر (الرملى الدنيايكي)

- درجة حرارة المياه العكرة (Temperature) : تتراوح درجة الحرارة من ٥٧ إلى ٥٣٣ درجة مئوية. (حيث أن كفاءة الترشيح تتأثر مباشرة بدرجات الحرارة وتكون العلاقة بين معدل الترشيح ودرجة الحرارة علاقة طردية).
- درجة العكارة (Turbidity) : من صفر وحتى ١٢٠ وحدة (NTU).
- لون المياه العكرة (Color) : من صفر وحتى ١٥٠ وحدة (mg pt/lit).
- المواد العالقة بالمياه العكرة (Suspended Solids) : ٥٠-٦٠ ملجم/لتر.
- معدل الترشيح (Rate of Filtration) : ٦-١٢ م<sup>٣</sup>/م<sup>٢</sup>/ساعة.
- معدل مياه الغسيل (Rate of Backwash) : ٦-٨% من المياه العكرة.
- إسترجاع مياه الغسيل (Recirculation of the Backwash) : يمكن إسترجاع نسبة كبيرة من مياه الغسيل تصل إلى ٩٠% من خلال عمليات ترسيب لمياه الغسيل.
- إستهلاك الشبه : يتراوح إستهلاك الشبه من ١٥ - ٢٠ مليلتر/م<sup>٣</sup>، ويعتمد إختيار الكمية المناسبة للشبه وفقاً لنوعية المياه.
- معدل إستهلاك الهواء المضغوط : يتراوح معدل إستهلاك الهواء المضغوط من ٩٠-١٢٠ لتر/دقيقة لوحدة الفلتر ساعة ١٠٠٠ م<sup>٣</sup>/يوم، ويعتمد أيضا تحديد معدل إستهلاك الهواء المضغوط على نوعية المياه.

- معدل إستهلاك الكهرباء : ١٥ وات ساعة للمتر المكعب.
- معدل الفاقد من الرمال : ٢.٥% سنوياً.
- التدرج الحبيبي لرمال المرشح : يتراوح التدرج الحبيبي من ٠.٩ إلى ٢.٠٠ مم.

## ٥-٣-٧-٢ الترشيح خلال الأغشية Membrane Filtration

- يتم خلال الترشيح بالأغشية الدقيقة فصل المواد الدقيقة من المياه المطلوب تنقيتها/معالجتها/تحليتها وذلك طبقاً لحجم ونوعية الاجسام/الجزئيات المطلوب إزالتها، وكذلك مقاس/حجم الفتحات بالأغشية المستخدمة لعملية الحجز /الفصل/الترشيح، وخلال هذه النوعيات من الترشيح تتم الأزالة من خلال تعريض المياه المطلوب ترشيحها لضغط مناسب طبقاً لنوعية الترشيح بحيث يسمح بمرور المياه من خلال طبقة الأغشية، ولايسمح بمرور الأجسام والجزئيات المطلوب أزلتها (أى يتم حجزها).
- وطبقاً لمقاس/لحجم فتحات الأغشية، وقيمة الضغط الواقع علي المياه المطلوب تنقيتها/معالجتها/تحليتها، يتم أزالة نوعية ومقاس معين من الأجسام/الجزئيات، وتنقسم عملية الترشيح خلال الاغشية إلي أربعة أنواع رئيسية كما يلي:

### ١- الترشيح الدقيق Micro-filtration

ويتم خلاله أزالة الجزئيات والأجسام ذات المقاسات من (٠.١ إلى ١٠ ميكرومتر)

### ٢- الترشيح الفائق Ultra-filtration

ويتم خلاله أزالة الجزئيات والأجسام ذات المقاسات من (٠.٠٠١ إلى ٠.١ ميكرومتر)

### ٣- الترشيح عالي الدقة Nano-filtration

ويتم خلاله أزالة الجزئيات والأجسام ذات المقاسات من (٠.٠٠٠٤ إلى ٠.٠٠٠٤ ميكرومتر)

### ٤- التناضح العكسي Reverse Osmosis

ويستخدم كلا من الترشيح عالي الدقة (Nano-filtration) والتناضح العكسي (Reverse Osmosis) لأزالة الأجسام/الجزئيات الذائبة في المياه (الأملاح الذائبة Dissolved

(Solids) بينما يستخدم كلا من الترشيح الدقيق والترشيح الفائق لأزالة الأجسام العالقة والرغوية الموجودة بالمياه.

ونظراً لأن الترشيح عالي الدقة والتناضح العكسي يحتاج إلي مضخات ذات ضغط عالي مقارنة بالترشيح الدقيق والفائق، فعادة ما يطلق علي الترشيح الدقيق والترشيح الفائق (Low Pressure Membrane Filtration).

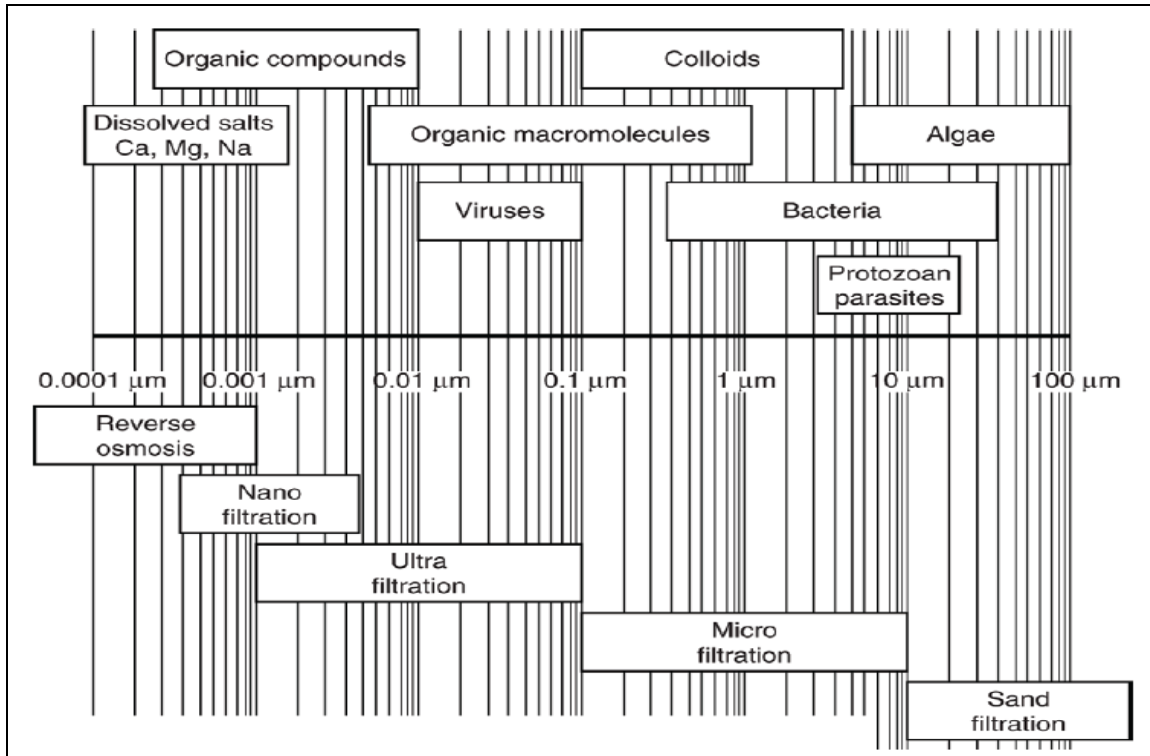

مخطط يوضح نوعية ومقاس الاجسام/الجزيئات التي يتم ازلتها طبقا لنوعية الترشيح بالاعشبية

ويوضح الجدول التالي مقارنة بين أنواع الترشيح خلال الأغشية متضمنة اسس التصميم استرشادية والتطبيقات:

الترشيح الفائق جداً NF والتناضح العكسي RO	الترشيح الدقيق MF والتريشاح الفائق UF	وجه المقارنة
تحلية مياه البحار والمحيطات ومياه الآبار المالحة، إزالة العسر، إزالة ملوث محدد	أزالة العوائق والغرويات والكائنات الحية الدقيقة	الغرض من الترشيح
مواد/املاح ذائبة Dissolved Solutes	الأجسام/الجزئيات Particles	نوع التلوث الذي يتم أزالته
مياه بحار ومحيطات وبحيرات مالحة، مياه آبار مالحة أوذات لون TDS > 1000 mg/l TOC > 10 mg/l	مياه سطحية عذبة (TDS < 1000 mg/l)	نوعية مصدر المياه
Spiral Wound	Hollow Fiber	نوع الغشاء
50 – 99 %	99.9%	نسبة إزالة الملوث المطلوب أزالته
6 – 14 bar	0.2 – 2.5 (bar)	الضغط التشغيلي المطلوب تطبيقه (بار)
1 – 50	30 – 170	معدل التدفق التصميمي (لتر/ساعة/م <sup>2</sup> )
50 – 90%	More Than 95%	نسبة الأستعادة (Recovery %)
0.1 NTU ≥		اقصى قيمة للعكارة بالمياه المطلوب ترشيحها



كما يوضح الجدول التالي قيم معدل التدفق التصميمي لأغشية التناضح العكسي طبقاً لنوعية المياه المطلوب تنقيتها:

نوعية المياه	معدل التدفق (Flux) (لتر/ساعة/م <sup>2</sup> )
مياه صرف صحي	١٧ - ٨
مياه بحار ومحيطات	١٤ - ٨
مياه آبار مالحة	١٨ - ١٤
مياه محلاة من مرحلة تناضح عكسي سابقة	٣٠ - ١٨

المعادلات التصميمية التي يتم تطبيقها في الترشيح خلال الأغشية:

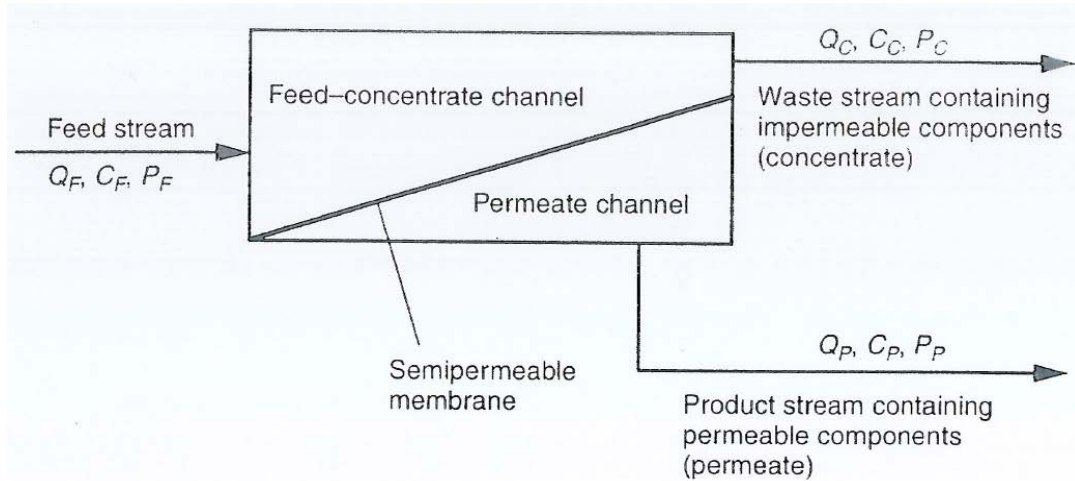

Flux ( $F$ )	$F = Q_p/A$
Recovery ( $R$ )	$R = (Q_p/Q_f) \times 100$
Salt Passage ( $SP$ )	$SP = (C_p/C_f) \times 100$
Salt Rejection ( $SR$ )	$SR = 100 - SP$
Differential Pressure ( $\Delta P_{fc}$ )	$\Delta P_{fc} = P_f - P_c$

حيث:

معدل التدفق التصميمي (ل/س/م <sup>2</sup> )	$F$
تصرف المياه المعالجة الناتجة من الأغشية (ل/س)	$Q_p$
مساحة الأغشية الفعالة (م <sup>2</sup> )	$A$

R	نسبة أستعادة المياه المعالجة من المياه الغير المعالجة الواردة للأغشية
Q <sub>F</sub>	تصرف المياه الغير معالجة الوارد إلي الأغشية (ل/س)
SP	نسبة الأملاح في المياه المعالجة إلي المياه الغير معالجة الواردة للأغشية
C <sub>P</sub>	تركيز الأملاح في المياه المعالجة (ملجم/لتر)
C <sub>F</sub>	تركيز الأملاح في المياه غير المعالجة الواردة للأغشية (ملجم/لتر)
SR	نسبة الأملاح في المياه المرفوضة إلي المياه الغير معالجة الواردة للأغشية
$\Delta P_{FC}$	الفرق بين الضغط للمياه الغير معالجة والمياه المرفوضة (بار)
P <sub>F</sub>	ضغط المياه الغير معالجة الواردة للأغشية (بار)
P <sub>C</sub>	ضغط المياه المرفوضة (بار)

#### ٢-٧-٤ مضخات غسيل المرشحات

- يحدد تصرف المضخة طبقاً لمعدل الغسيل الذى يتم اختياره والذى يتراوح بين ٢٠ - ٣٠ م<sup>٣</sup>/م<sup>٢</sup>/س لمرشحات الرمل السريع و لمرشحات الضغط وطبقاً لنوعية ونظام تشغيل أى منها مضروباً فى مسطح الرمل داخل المرشح.
- يحدد الرفع الديناميكي للمضخة بحساب الرفع الاستاتيكي الكلى بين أدنى منسوب للمياه فى الخزان الأرضى أسفل المرشحات ومنسوب المياه فوق الهدار فى قناة الغسيل (أوماسورة الفائض فى مرشحات الضغط) مضافاً إليه فواقد السحب والطرذ والسرعة خلال مواسير التوزيع وكذلك داخل المواسير المستعرضة (Laterals) أو الفوانى (Nozzles) وفواقد المرور داخل الوسط الترشيحي.
- يراعى عن حساب عدد المرشحات العاملة المطلوبة للمحطة زيادتها بمقدار مرشح فى الغسيل وآخر فى الصيانة للمحطات الصغيرة وهى التى لا يتجاوز عدد المرشحات العاملة بها عن ١٠. أما فى المحطات الكبيرة فيتم حساب عدد المرشحات العاملة المطلوبة للمحطة بزيادتها بمقدار ٢ مرشح فى الغسيل و ٢ مرشح فى الصيانة.

**حساب فاقد الضاغط للمرشحات**

يتم حساب فرق الضغط في المرشحات النظيفة ( قبل الاستعمال أو بعد الغسيل العكسي ) بمعادلة كوزني في حالة المرشح ذوالطبقة الواحدة ومعادلة فير وهاتش في حالة المرشحات متعددة الطبقات.

**٥-٧-٢ منظومة الهواء المضغوط**

يستعمل الهواء المضغوط في محطات تنقية مياه الشرب في احد مراحل غسيل المرشحات والتي تتطلب ان يكون معدل استخدام الهواء المضغوط من ٥٥ إلى ٧٥ م<sup>٣</sup>/م<sup>٢</sup> ساعة وبضغط يتراوح بين ٠,٣ كجم/سم<sup>٢</sup> إلى ٠,٥ كجم/سم<sup>٢</sup> وبسرعة من ١٠ - ٢٥ م/ث في مواسير دخول هواء الغسيل للمرشح.

**مكونات منظومة الهواء**

تتكون منظومة الهواء في محطات تنقية مياه الشرب من نافخات (Blowers) ومواسير الهواء.

**التصرف والضاغط المطلوب**

يرجع الي اعمال التصميم الميكانيكي بهذا الكود

**٦-٧-٢ الكربون المنشط**

يضاف أحياناً إلي المياه العكرة المطلوب تنقيتها - خصوصاً في حالات ظهور الطعم والرائحة نتيجة لوجود كثافة عالية من الطحالب أوالمواد الطافية على سطح المصدر المائى - وهواسلوب فعال الى درجة كبيرة للتخلص من الطعم والرائحة.

**١-٦-٧-٢ الإستخدامات**

يستخدم للحصول على مياه عالية الجودة خصوصاً في حالات وجود مواد عضوية بالمياه الخام أوفى حالات الطوارئ نتيجة لإلقاء مخلفات صناعية أو مواد بترولية في المصدر المائى تسبب تغيير ظاهر في الطعم والرائحة.

## ٢-٧-٦-٢ أسلوب الإضافة

يضاف الكربون المنشط لإزالة الطعم والرائحة إما على هيئة بودرة وذلك فى المحطات حتى سعة ٢٥٠٠ م<sup>٣</sup>/يوم قبل عمليات الترويب أوفى القلاب السريع الخاص بالمروق أوفى الموزع وذلك بجرعات حسب كثافة ونوع الملوثات وتتراوح بين ٨ - ٢٥ جزء فى المليون (جم/م<sup>٣</sup>) أوطبقاً لما يحدده معمل المحطة، ومقاس الحبيبات تكون من ٠,٣ - ٠,٧ مم ويضاف عن طريق أجهزة إما بالوزن أوبالحجم.

كما أنه توجد وسيلة أخرى لإضافة الكربون المنشط وذلك بإنشاء مرشحات كربونية تعمل بالجاذبية أوالضغط يكون الوسط الترشيحى بالكامل من حبيبات الكربون المنشط أويكون الوسط الترشيحى رمل + طبقة من الكربون بسمك ١٠ - ٢٥ سم فوق طبقة الرمل، ويكون حجم الحبيبات ٠,٨ - ٢,٢ مم وعمره الافتراضى من ٢ - ٣ سنوات، ويراعى فى التصميم ألا يفقد أثناء عمليات غسيل المرشحات بالماء أوبالهواء أوبهما معاً ويعاد تنشيطه بعد أنتهاء العمر الافتراضى له .

## ٨-٢ التطهير

## ١-٨-٢ التطهير بالكلور

القضاء على الطحالب والكائنات الحية الدقيقة الضارة المسببة للأمراض مثل البكتريا والميكروبات العادية وذات الحويصلات (Shells) بجرعات محددة فى مراحل معينة من عملية التنقية بحيث لا تسبب أى أضرار بصحة الانسان أوالحيوان وبدون إحداث تغييراً فى طعم ولون ورائحة المياه، ويعتبر الكلور أسهل وأرخص وأعم المواد المستخدمة فى التطهير فى جميع محطات تنقية مياه الشرب.

## ١-١-٨-٢ أسس التصميم

يتم حساب جرعة الكلور المطلوب إضافتها للمياه فى مراحل الثلاثة كالتالى:

**أ- الكلور المبدئى**

يحدد احتياج المياه العكرة من الكلور Chlorine Demand حسب كميات الطحالب والبكتريا والمواد العالقة الموجودة بالمياه ويضاف غالبا فى خط الطرد الرئيسى من محطة ظلمبات المياه العكرة وقبل أضافة المروب بوقت كاف لا يقل عن ٣٠ ثانية - ٦٠ ثانية . وتقدر كمية الكلور المضافة بما يضمن وجود كلور متبقى وبحيث لايزيد تركيزة عن الحدود التى تؤثر على كفاءة عملية المزج السريع والترويب.

**ب- الكلور المتوسط**

ويضاف الى المياه المروقة بعد خروجها من المروق إذا ثبت بالتحليل الكيمياءى أن الكلور المتبقى بها معدوم وبحيث لا تحتوى المياه الداخلة الى المرشحات على أكثر من ٠,١ جزء فى المليون.

**ج- الكلور النهائى**

يضاف إلى المياه الخارجة من المرشحات الى الخزانات الارضية (خزانات التلامس) ويجب تزويد المحطة بمهمات تكفى لأضافة جرعة للمياه تصل الى ١٥مجم/لتر بخلاف الأحتياطى وان يكون حجم خزانات التلامس (الخزانات الأرضية) بحيث تكفى لتوفر مدة مكث لا تقل عن ٣٠ دقيقة، وتحدد الجرعة الفعلية المناسبة لكمية الكلور المطلوب إضافتها أثناء تشغيل المحطة بعد إجراء تجربة احتياجات الكلور لمدة نصف ساعة Chlorine Demand بحيث لا يقل الكلور المتبقى عن ٠,٢٠ جزء فى المليون بعد مدة تلامس لا تقل عن ٢٠ - ٣٠ دقيقة على أن تضاف نسبة إضافيه كتأمين لمجابهة التلوث - طبقا لمتطلبات وزارة الصحة - الذى قد يوجد فى شبكة المياه ويمكن إضافة نسبة أخرى فى الشبكة لتعويض النقص فى الكلور المتبقى وفى جميع الأحوال يجب مراعاة تشغيلياً الا يزيد الكلور المتبقى فى المياه المنتجة والخارجة للأستهلاك عن ٥مجم/لتر أو متطلبات وزارة الصحة - اذا وجدت وفى حالة عدم وصول المياه بتركيز (٠,٣-٠,٥) فى نهاية الشبكة يلزم إضافة جرعة منشطة على طول الشبكة لضمان وصول المياه لنهايات الشبكة وتركيز الكلور لا يقل عن ٠,٣ - ٠,٥مجم/لتر.

## ٢-٨-١-٢ مفهوم مصطلح الـ (CT)

الـ CT هو عبارة عن حاصل ضرب كل من تركيز الكلور المتبقى فى المياه مع وقت التلامس للكلور مع المياه فى الخزانات الأرضية، وهذا المفهوم يستخدم كمؤشر لتحديد مستوى القضاء على كائنات ضارة بعينها (مثلا الجيارديا) وهذا المفهوم يتيح وضع أسس ثابتة لتقييم عمليات التطهير باستخدام أنواع مختلفة من المواد المطهرة وتحت ظروف هيدروليكية مختلفة وعلى المشغل تحديد التركيزات ومدد المكث التشغيلية الملائمة والمطلوبة للمتطلبات الصحية.

ويتوقف هذا المعامل (CT) على درجة حرارة الماء والأس الهيدروجيني pH وكمية الكلور المتبقى ودرجة الإزالة المرجوه للكائنات الدقيقة وفى معظم الأوقات يمكن اعتبار أن درجة حرارة الماء تتراوح ما بين ١٥ - ٣٠ درجة مئوية وبأن تركيز الكلور المتبقى بالماء لا يقل عن ١,٥ مجم /لتر.

$$CT = \text{Concentration of Chlorine} \times \text{Time of Contact}$$

ويلزم ان يقوم القائمون على تشغيل المحطات بحساب قيمة الـ CT المناسب على ضوء الملوثات البيولوجية المطلوب التخلص منها ويتبع فى ذلك مايلى:

- ١- تحديد قيمة الـ CT المطلوب للقضاء على الملوثات المستهدفة.
- ٢- بناء على الـ CT المحددة يتم تحديد جرعة المادة المطهرة المطلوبة مع ثبات مدة المكث.

## ٢-٨-١-٣ أجهزة ومعدات إضافة الكلور

تتكون وحدة الكلور من الأجهزة والمعدات الآتية:

- أجهزة ومعدات حقن محلول الكلور
- أجهزة حقن الكلور الغاز
- اسطوانات الكلور.
- الحاقن (Ejectors).
- مضخات الحقن.
- أجهزة الحقن فى المواسير أو الخزانات.

## أ- أجهزة ومعدات حقن محلول الكلور

ويستخدم هذا النظام فى محطات المياه المدمجة الصغيرة ذات السعة التى لا تتجاوز ١٠٠ م<sup>٣</sup>/ساعة وتتكون من:

- أحواض تحضير المحلول.
- مضخات الحقن من النوع المعيارى Metering Pumps.
- مواسير التوصيل من أحواض المحلول حتى أماكن الحقن.

## أحواض تحضير المحلول

هى عبارة عن عدد من أحواض تحضير محلول الكلور سواء هيبوكلوريت الكالسيوم أو هيبوكلوريت الصوديوم. ويتم تحضير المحلول بخلط البودره بدرجة تركيز ٣٠ - ٦٠ % فى حالة هيبوكلوريت الكالسيوم أوالصوديوم أو يخلط محلول الكلور بدرجة تركيز من ٠,١ - ١ % فى حالة هيبوكلوريت الصوديوم ويتم خلطها بالمياه للحصول على المحلول المخفف المناسب لحقنه فى الوحدة.

وتكون سعة الأحواض بحيث تكفى تشغيل محطة تنقية المياه فترة لا تقل عن ٢٤ ساعة مع مراعاة ظروف الصيانة والأعطال المفاجئة وتكون هذه الأحواض مصنوعة من الكأوتش أوالبروباليين أوأى مادة أخرى لا تتأثر أو تتأكسد بالكلور.

## مضخات الحقن

وهى نوعان، أما مضخات ذات كباس (Plunger) بورسليين أو بولى إيثيلين، أو مضخات تعمل بواسطة الغشاء الكأوتش (Diaphragm) وكلاهما له عداد قياس على مواسير الطرد بحيث يحدد كمية المحلول المنصرفه من المضخة فى زمن محدد (عادة لتر/ساعة).

## مواسير التوصيل

تكون من البلاستيك uPVC أو بولى إيثيلين HDPE أو ما يماثلها وتكون كاملة بالصمامات والقطع الخاصة من نفس نوعية المواسير، ويراعى أن تتحمل ضغوط لا تقل عن ٦ بار، وأن يكون أسلوب الحقن سواء فى المواسير أو فى الخزانات مطابقاً لما سيرد وصفه فيما بعد.

## ب- أجهزة إضافة الكلور الغاز

وهى نوعان، نوع بالضغط Pressure Type، ونوع بالتفريغ Vacuum Type، ويستخدم حالياً النوع الثانى نظراً للأمان الكامل فى استخداماته حيث أنه يقوم بسحب هواء من الجوفى حالة وجود أى شرخ أوعيوب فى الجهاز، وبالتالي لا يسبب حدوث أى تسرب داخل حجرات الأجهزة، ويحدد تصرف الجهاز بالجرام أوبالكيلوجرام فى الساعة. ويراعى فى اختيار تصرف الجهاز أن يكفى لأقصى جرعة مطلوبة سواء للنهائى أوالمبدئى +25% احتياطى. كما يراعى توصيل مواسير فائض الجهاز خارج حجرة الكلور وفى منسوب لا يؤثر على العاملين بالمحطة.

## ج- إسطوانات الكلور

وهى أوعية من الصلب على الجودة ذات ساعات مختلفة ٥٠ - ٢٠٠ - ٥٠٠ - ١٠٠٠ كيلوجرام، وتتحمل الأسطوانة ضغط اختبار بالهواء لا يقل عن ٢٥ بار وضغط اختبار بالماء لا يقل عن ٤٥ بار مع مراعاة عدم وجود لحامات فى مناطق اتصال جدران الأسطوانة سعة ٥٠ كجم بقاعها وتحدد كمية غاز الكلور التى يمكن سحبها من الأسطوانة حسب سعة الأسطوانة ودرجة حرارة الجو، وفى حالة عدم كفاية إسطوانة واحدة لكمية الكلور المطلوبة يمكن توصيل أكثر من أسطوانة على التوازي، وأستخدم المبخر حسب الجدول التالى:

سعة الأسطوانة (بالكيلوجرام)	٥٠	٥٠٠	١٠٠٠
أقصى كمية سحب آمنة (كجم/ساعة)	١	٨	١٠

وفى حالة إنخفاض درجات حرارة الجوعن ١٠ درجات مئوية يفضل تشغيل إسطوانة منأولة للتأكد من عدم تتليج الإسطوانات ويمنع بناتاً تعرض الإسطوانات للهب مباشر أوتسخين للجدران ويمكن إستخدام حمامات الماء لإسطوانات المنأولة فى حالة إنخفاض درجات حرارة الجو.

وتزود جميع الإسطوانات بمصهرات أمان سواء فى الصمامات أوفى قاع الإسطوانات، وهذه المصهرات تفتح تلقائياً عند أزياد درجة الحرارة عن حد معين ويراعى اختبار الإسطوانات بمعرفة أحد مكاتب التفتيش المعتمدة دولياً مثل اللويدز بمعدل مرة كل سنتين على الأقل ولا يسمح بملئها بالغاز قبل الحصول على الشهادة الدالة على التفتيش والاختبارات التى يجب ان تجرى وهى:

- اختبار الضغط بالسائل



- اختبار الضغط بالهواء
- اختبار الانبعاج
- اختبار سمك الصاج للجدران أوالقاع
- اختبار سلامة الصمامات المركبة

وتستخدم المبخرات لتحويل الكلور من سائل الى غاز بواسطة غرفة تبخير داخل حمام مائى أوزيتى يسخن عن طريق سخان كهربائى مغمور، ويخرج الكلور الغاز إلى أجهزة الإضافة. وتزود المبخرات بمجموعة أجهزة تحكم ومبينات لمنسوب المياه ودرجة حرارته أودرجة حرارة الغاز والضغوط وأجهزة قياس لتأمين التشغيل والملاحظة وكذا أجهزة إنذار لإنخفاض منسوب المياه وانخفاض درجة الحرارة وترموستات للتحكم فى درجة الحرارة وجهاز للحماية الكاثودية بالإضافة الى وصلات تغذية وتصافى المياه.

#### د- الحاقن

وهى عبارة عن جهاز مكون من اختناق مخروطى يسمح بسحب الغاز من المنطقة الضيقة كلما زادت سرعة المياه كما هو موضح بشكل (٢-٣٥) وعند مرور المياه من أ إلى ج يحدث تفريغ فى النقطة ب حيث يتم سحب الغاز. ولكل جهاز ذوسعة معينة تصميم خاص بالحاقن الخاص به حسب الشركات المختلفة المنتجة للأجهزة.

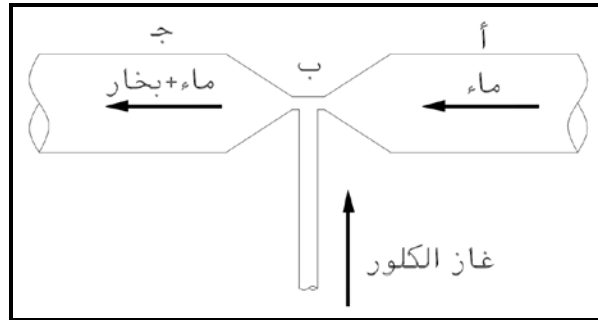

شكل (٢-٣٥) الحاقن

## هـ - مضخات الحقن

وتستخدم عند إضافة (حقن) الكلور فى خطوط المواسير ويجب أن يكون ضغط المضخة = ضغط الخط + ٢,٥ بار على الأقل حتى يسمح بحقن المحلول بسهولة داخل نقط الحقن. وتختلف المضخات حسب حجم الأجهزة المركبة عليها حسب الجدول الآتى:

أدنى تصرف المضخة	سعة جهاز الكلور
٠.٣ - ٠.٥ م <sup>٣</sup> /ساعة	١ كجم/ساعة
٠.٦ - ٠.٨ م <sup>٣</sup> /ساعة	٢ كجم/ساعة
١.٢ - ١.٥ م <sup>٣</sup> /ساعة	٥/٤ كجم/ساعة
٣.٠٠ م <sup>٣</sup> /ساعة	١٠ كجم/ساعة
٦.٠٠ م <sup>٣</sup> /ساعة	٢٠ كجم/ساعة
١٥.٠٠ م <sup>٣</sup> /ساعة	٥٠ كجم/ساعة
٢٢.٠٠ م <sup>٣</sup> /ساعة	٧٥ كجم/ساعة
٣٠.٠٠ م <sup>٣</sup> /ساعة	١٠٠ كجم/ساعة
٣٥.٠٠ م <sup>٣</sup> /ساعة	١٢٠ كجم/ساعة

و- أسلوب الحقن فى المواسير أو الخزانات

والشكل رقم (٢-٣٦) يوضح هذا الأسلوب

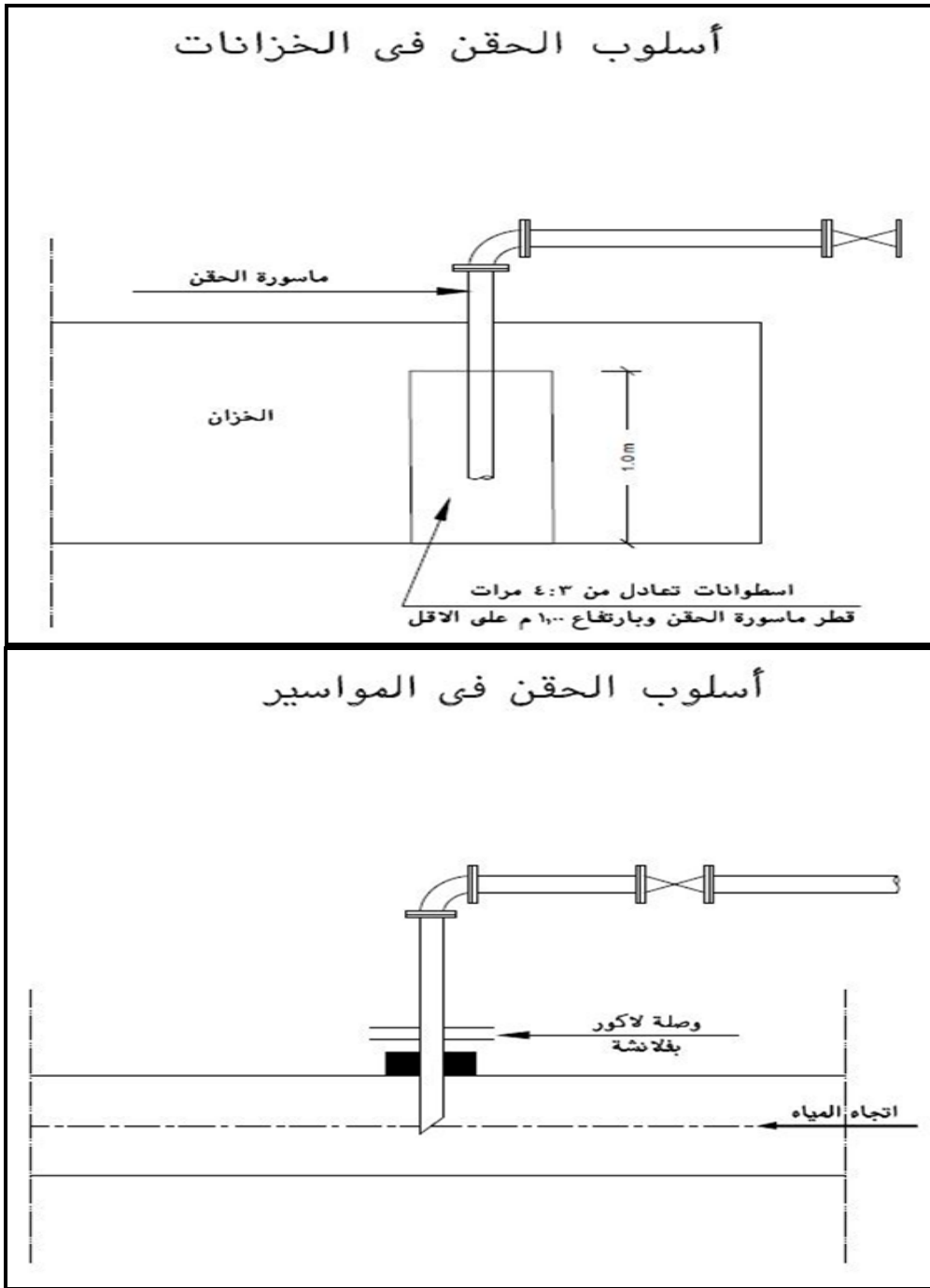

شكل (٢-٣٦) الحقن فى المواسير أو الخزانات

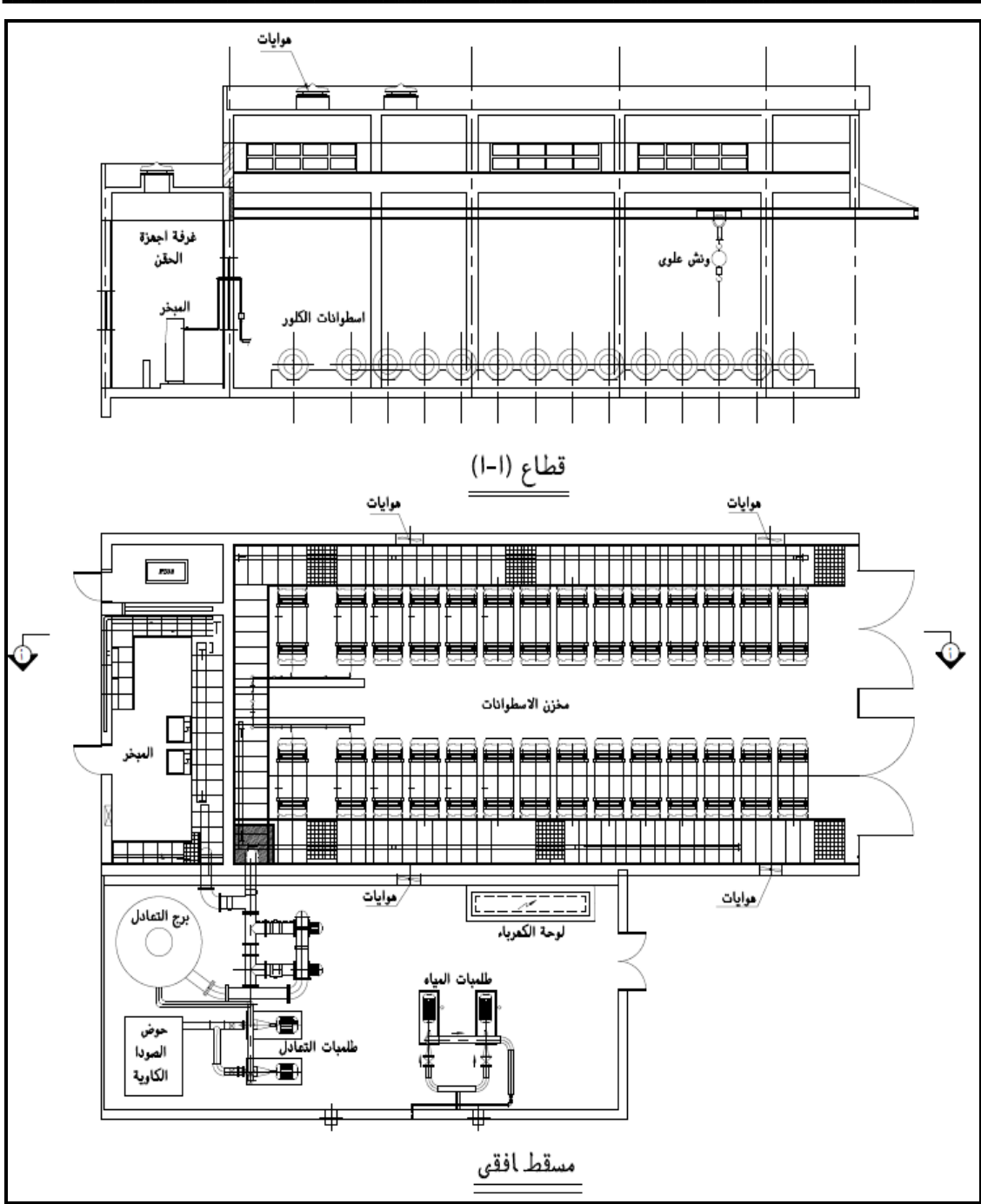

شكل (٢-٣٧) عنبر إضافة الكلور

### ي- مخازن الكلور

مخازن الكلور هي الأماكن التي يتم فيها حفظ أسطوانات الكلور بأمان كامل، ويكون التخزين بأسلوب سليم بحيث لا يؤثر ذلك على سلامة الأسطوانات ومنشآت المحطة والمواطنين.

## إختيار موقع المخزن

هناك عدة شروط لاختيار موقع مخازن أسطوانات الكلور وهى:

- يجب أن يكون ملاصقاً لمبنى تشغيل الاسطوانات وأجهزة الإضافة.
- يجب أن يكون قريباً من أعلى شارع رئيسى داخل المحطة لسهولة النقل والتداول.
- يجب أن يكون بعيداً عن مخازن الوقود والورش وأى مصدر مسبب للحرارة أو أنابيب قابلة للإشتعال كالاستيلين والأكسجين.
- يجب أن يكون بعيداً عن المستعمرات السكنية والمباني الإدارية وتجمعات العاملين.

## مواصفات المخزن

- أن تكون مساحة وحجم المخزن مناسب لإستيعاب أسطوانات تكفى لتشغيل المحطة ١٠ يوم مستمرة.
- يجب تخزين الإسطوانات فى وضع يسهل الوصول إليها ويسهل تدأولها وسرعة نقلها.
- يجب تخزين الحأويات فى وضع أففى مع تجهيز مرتكزات دوران Turnnions لكل حأوية تمنع دحرجتها ويسهل دورانها حول محورها للأحجام ٥٠٠ - ١٠٠٠ كجم.
- يجب أن تخزن الحأويات على صفين أو أربعة صفوف متوازية تبعاً لحجم المحطة وعدد الحأويات المتدأولة.
- يجب أن تكون المسافة بين محاور الحأويات ١٢٠سم والفراغ أمام وخلف الحأويات لا يقل عن ١,٥ متر.
- المخزن له أرضية خرسانية وهيكل خرسانى قوى وسقف خرسانى جيد التهوية وله فاعلية لعزل أشعة الشمس المباشرة على الاسطوانات والحأويات بحيث لا ترتفع درجة حرارة الجوبداخله عن ٤٥ ° م.
- يكون ارتفاع سقف المخزن عن أرضية مخزن الحأويات لا يقل عن ٥,٥ متر.
- يجهز مخزن حأويات الكلور بونش كهربائى حمولته لا تقل عن ٣.٠٠٠ طن معلق على عارضة صلب حرف I مقاس ٣٠سم بإرتفاع عن أرضية المخزن لا يقل عن ٥,٠٠ متر وبيروز ٢ متر خارج مدخل المخزن يسمح بتدأول الحأويات من وإلى ظهر السيارات.
- إستخدام ونش لكل صف حأويات أو يستخدم ونش مع عارضة دائرية فوق صفين.

- يجب تزويدها بأجهزة تهوية ميكانيكية (شفاطات) بقدره كافية لتغيير هواء المخزن مرة كل ٤ دقائق على الأكثر ويكون طرد هذه الشفاطات موجه الى غرفة تعادل خلال علب توصيل (فتحات) سحبها قرب مستوى أرض المخزن.
- يجب تجهيز جميع مخازن الكلور بوسائل إنذار عند تسريب الكلور ووسائل لمكافحة الحريق (حنفيات مياه).

### نظام الحماية ضد تسرب غاز الكلور

يتم تزويد مخازن إسطوانات الكلور بنظام الحماية ضد تسرب الغاز مع معالجة التسرب لضمان الأمان والأمان للعاملين بالموقع. ويتكون النظام من العناصر الآتية:

- نظام قياس تركيز الكلور فى المخزن على أساس إعطاء إنذار عندما يصل تركيز الكلور إلى ٠.٣ جزء فى المليون فى هواء المخزن، وتشغيل نظام الحماية كاملاً عندما يصل التركيز الى أكبر من ٠.٥ جزء فى المليون ويتم ذلك عن طريق حساسات (Sensors) توضع بالمخزن كما توضع أيضاً فى حجرة أجهزة الكلور الملحقة بالمخزن.
- نظام الحماية (برج التعادل) ويشمل:

- ضخ محلول صودا كأوية تركيز لا يقل عن ١٠% بواسطة مضخات خاصة تتحمل درجة تركيز الصودا الكأوية حتى ٢٥% ويتساقط المحلول من أعلى برج التعادل عن طريق مواسير بلاستيك uPVC أو ما يماثلها بها ثقب جانبية على هيئة دش ويتم عزل حوض التجميع بمواد مناسبة.
- شفاطات هواء تركيب داخل المخزن وغرفة الأجهزة تسحب الهواء الملوث وتوجهه إلى برج التعادل ليقابل دش الصودا الكأوية ويتفاعل معه.

### • مراوح التهوية

- وتركب مجموعتان أحدهما شفط فى منسوب (٠.٥ - ٠.٧ متر) من سطح الأرض وأخرى طاردة على منسوب ١.٠٠ متر) من السقف للتعامل مع التسربات الخفيفة للغاز سواء داخل المخزن أو داخل حجرات الأجهزة.

- أجهزة حماية خاصة (أقنعة) مزودة بمرشحات الكربون، وكذا أقنعة لتغطى الوجه بالكامل للعاملين مزودة بأسطوانات الهواء المضغوط للتعامل مع أجهزة الكلور أو الأسطوانات الموجودة بالمخزن فى حالات الطوارئ.

### ملحوظة

يراعى أن تكون جميع منشآت الكلور سواء داخل المخزن أو حجرة الأجهزة مدهونة بدهانات مضادة للأحماض وأن تكون برأوىز الشبائيك العلوية من الخشب أو الألومنيوم يسهل فتحها من أسفل فى حالات الطوارئ.

### ٢-٨-٢ التطهير باستخدام الأوزون

يمكن إجراء عمليات الأكسدة للمواد العضوية والمحتوى الكيمياءى للمياه، وكذا تطهير المياه من البكتريا والفيروسات باستخدام الأوزون ( $O_3$ ) بدلاً من الكلور.

وهو غاز أقوى من الكلور له قدرة كبيرة على عمليات الأكسدة والتطهير والتخلص من البكتريا والطحالب والحديد والمنجنيز فى حدود النسب الصغيرة (حتى ٠,٧ جزء فى المليون)، وله قدرة فعالة فى التخلص من الفيروسات التى لا يؤثر فيها الكلور.

وأحد مزاياه العديدة كذلك أنه يستخرج من الهواء الجوى بعد تجفيفه من الرطوبة، كما يمكن إنتاجه من الأكسجين مباشرة وأحد الأسباب الرئيسية لعدم إنتشار تشغيله فى محطات المياه أنه لا يعطى متبقى ثابت فى المياه، إذ يتحول مباشرة إلى أكسجين ذائب فى المياه، لذلك لا بد من إضافة الكلور بعده للتأكد من وجود متبقى فى المياه ليعمل كحماية لأى تلوث محتمل فى الشبكات وفى حالات الطوارئ بالخزانات.

### ٢-٨-٣ التطهير بثاني أكسيد الكلور $ClO_2$

يمكن التطهير باستخدام ثاني أكسيد الكلور بديلاً عن غاز الكلور، يعتبر ثاني أكسيد الكلور كالأوزون والكلور مؤكسد بيولوجي وليس سمّ. هذا يعني بأن ثاني أكسيد الكلور يقتل الكائنات الحية المجهرية بعرقلة نقل المواد المغذية عبر جدار الخلايا، ليس بعرقلة العملية الأيضية.

يمكن استعمال ثاني أكسيد الكلور بفعالية كبيرة لدى التحميل العضوي الأعلى بكثير من الأوزون أو الكلور بسبب إصطفائيته.

من أهم مميزات إستخدام ثاني أكسيد الكلور عدم تسببه فى تكوين المركبات الجانبية الضاره وعلى رأسها ماده البرومات.

## ٢-٨-٤ التطهير بإستخدام الأشعة فوق البنفسجية (UV).

يمكن التطهير بإستخدام (UV) فقط فى حالة المحطات ذات تصرف لايزيد عن ٥٠٠م<sup>٣</sup>/يوم.

## ٢-٩ معالجة المياه الجوفية

يتم معالجة المياه الجوفية إذا كانت بها مكونات تحول دون استخدامها مباشرة وفى هذه الحالة يعتمد اسلوب المعالجة على نوعية وكميات الأملاح الموجودة بها، وذلك حسب البيان الآتى:

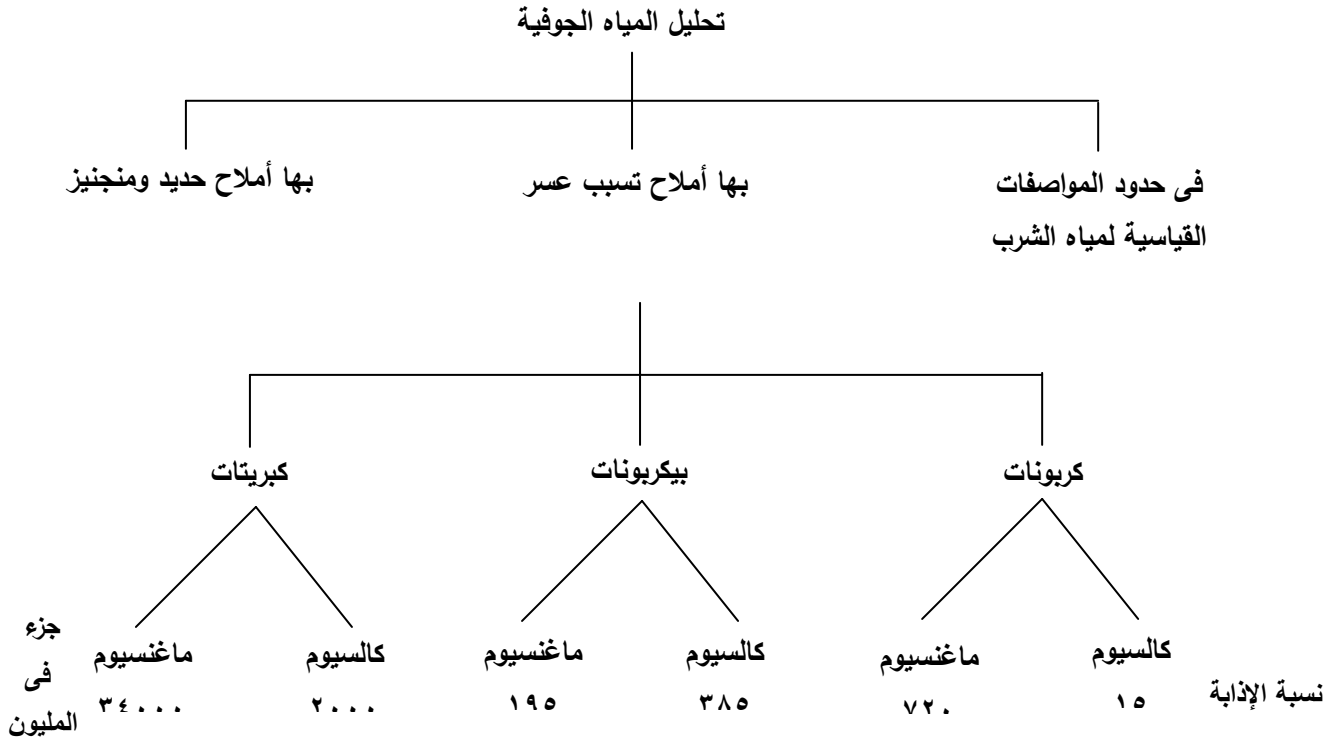

### ملحوظة :

- العسر الناتج من الكربونات أوالبيكربونات يسمى عسر مؤقت ويمكن إزالته بالتسخين.
- العسر الناتج من الكبريتات يسمى عسر دائم.



## ٢-٨-٢ أسلوب التنقية

تحويل جميع الأملاح كيميائياً الى كربونات الكالسيوم المحدودة الذوبان فى الماء وبالتالى يمكن ترسيبها وترشيحها للتخلص من الرواسب وتتم عملية الترسيب بإحدى الطرق الآتية :

أ - بإستخدام الجير فقط فى حالة تواجد أملاح البيكربونات.

ب - بإستخدام كربونات الصوديوم فى حالة تواجد أملاح كبريتات الكالسيوم.

## ٢-٩-١ آبار المياه الجوفية

يتم تحديد الانتاج الأمن للبئر دون التأثير على منسوب المياه الجوفية أوعلى نوعية وخواص المياه المنتجة عن طريق دق عدد من الآبار الاختبارية باعماق وأقطار مناسبة سوف يأتى ذكرها فيما بعد عند التعرض الى عناصر واسس تصميم الآبار وتحديد تصرفها الآمن.

## أ - مكونات البئر

يتكون البئر من العناصر الرئيسية

١ - مأوى البئر وهوالموقع المخصص فوق فتحة البئر وينشأ حوله حجرة بمقاسات مناسبة لوضع معدات البئر الانتاجى بداخله وتشمل اللوحة الكهربائية الخاصة بتشغيل الطلمبة شاملة الكابلات ومفاتيح التشغيل ووسائل الأمان الكهربائية وكذلك المحابس وأجهزة قياس التصرف والضغط وخلافه.

٢ - ماسورة البئر العليا وداخلها يتم تركيب طلمبة البئر - وهى عبارة عن ماسورة من الصلب الغير قابل للصدأ L316 بقطر يتناسب مع مقاس الطلمبة المطلوب تركيبها وتكون مصممة ويحدد طولها طبقاً للعمق المتوقع لإنخفاض المياه بالبئر عند السحب وتغلف هذه الماسورة من الخارج من سطح الأرض حتى عمق لا يقل عن ٢.٥ متر وبسمك يتراوح من ٥ سم الى ٣٠سم بالمونة فوق مخدة من الرمل الحرش مقاس من ١ إلى ٣ مم وبارتفاع لا يقل عن ٢٠سم وباقى طول الماسورة يوضع حولها زلط متدرج مقاس من ٣ إلى ١٦ مم.

٣ - ماسورة البئر السفلى وتكون من الصلب بدون مشقبيات أومصافى ويقطر أقل من الماسورة العليا بحوالى ٨-١٢ سم - ويوضع حولها الزلط المتدرج كالسابق ذكره - ويحدد طولها حسب تصميم البئر ومنسوب المياه الجوفية.

- ٤ - منطقة المصافى وهى الجزء من ماسورة البئر وبنفس قطر ماسورة البئر السفلى ويكون بها ثقوب تسمح بالسحب من المياه من التربة المحيطة عند البئر وقد يركب عليها شبك إضافى ويتم تحديد طولها وعدد الثقوب وابعادها حسب التصميم والدراسات الهيدرولوجية للمنطقة.
- ٥ - منطقة الحربة وهى عبارة عن ماسورة مدببة على شكل حربة يتم ترسيب الرمال المتسربة مع المياه الى البئر فى نهايتها وتكون بطول لا يقل عن ٣ أمتار.

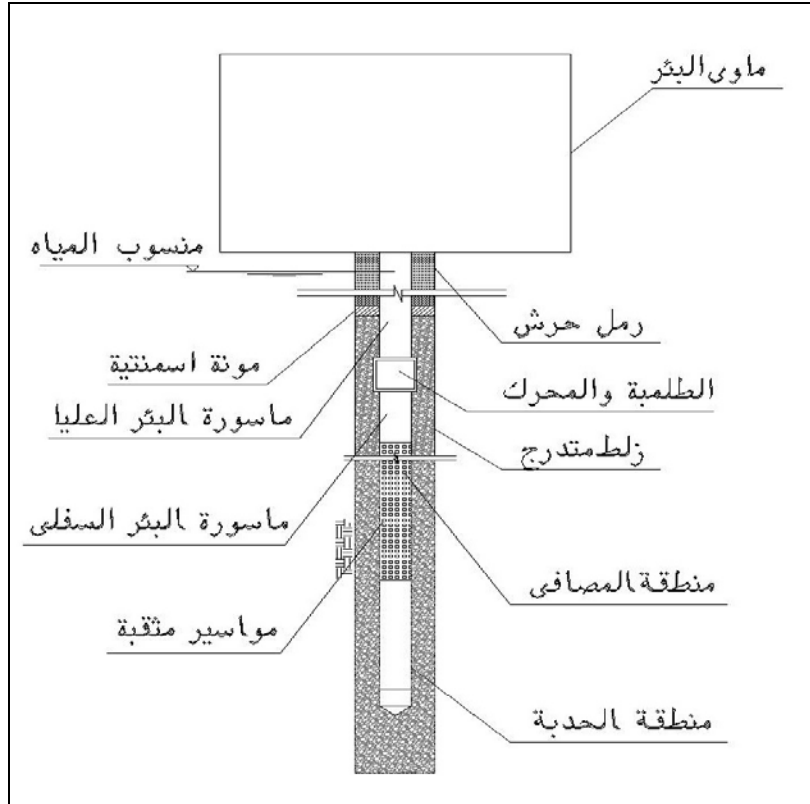

شكل (٢-٣٨) مكونات البئر الجوفى

#### ب - طرق حفر الآبار

يتم إنشاء الآبار الانتاجية فى مصر بإحدى الطرق الآتية :

#### ١ - طريقة الحفر اليدوية

- وتتلخص فى استخدام بريمة من الصلب يتم دفعها داخل طبقات الأرض يدوياً دون استخدام أية معدات أوآلات ميكانيكية وتصلح لأنواع التربة الرملية أوالطينية وتستخدم فى حالات الاقطار الصغيرة والمتوسطة حتى عمق ٦٠ متر وبأقطار لا تزيد عن ٢٥٠ مم - وقد يستخدم القيسون أووسائل الحفر أوالبنتونيت للمساعدة فى تسهيل عمليات الحفر ومنع التربة حول البئر من الإنهيار.

- وبعد إنتهاء الحفر يتم وضع المواسير وطبقات الغلاف والحماية حسب البيانات التصميمية - بعد ذلك يتم غسل البئر وتطهيره لإزالة ما ترسب على الجدران من سوائل الحفر أوخلافه أثناء عمليات الإنشاء.

## ٢ - طريقة الحفر الميكانيكية

- ويتم ذلك عن طريق استخدام المعدات الميكانيكية فى عمليات الحفر حيث يتم تركيب مواسير خاصة بالحفر يركب فى نهايتها حفار خاص مكون من مجموعة من التروس المائلة bevel gear تحدد نوعية خاماتها ودرجة صلابتها حسب نوع التربة المراد اختراقها - ويتم سحب نواتج الحفر عن طريق مضخات خاصة من الداخل مواسير الحفر ويستخدم البنتونيت أو بعض المواد الكيماوية الأخرى اللازمة - وتستخدم هذه الطريقة لجميع أنواع التربة ولأية أقطار وأعماق - وبعد الحفر تتم عمليات إنزال المواسير والغسيل والتطهير ووضع طبقات الغلاف والحماية اللازمة حسب تصميم البئر.

## ٢-٩-٢ طرق المعالجة لإزالة أملاح الحديد والمنجنيز

يعتمد اسلوب إزالة الحديد والمنجنيز من المياه الجوفية على خصائص المياه المراد تنقيتها ويستوجب على المصمم عمل تحليلات لعينات حديثه يتم أخذها من مصدر المياه ويتم فيها تحديد العناصر التالية كحد أدنى:

Total Iron	• الحديد الكلى
Dissolved Iron	• الحديد الذائب
Total Manganese	• المنجنيز الكلى
Dissolved Manganese	• المنجنيز الذائب
Total Organic Carbon	• الكربون الكلى
	العضوى
Hardness	• العسر
Iron Bacteria	• بكتريا الحديد
pH	• الأس الهيدروجينى
Total Suspended Solids	• المواد العالقة الكلية

Turbidity	• العكارة
Total Dissolved Solids	• المواد الذائبة الكلية

يمكن إختيار عملية تنقية واحدة أوأكثر من الميينة فيما يلي لتلبية الظروف الخاصة بنوعية المياه التى توضحها التحاليل الكيمائية للمياه المطلوب تنقيتها:

- الأكسدة ثم الترسيب أوالترشيح
- تقنيات ازالة عسر المياه بالصودا أوالجير Lime-Soda Softening Process
- الإدمصاص على سطح الرمل الأخضر أوالمغطى بالمنجنيز
- Manganese Coated Media And Green Sand Filtration

- التبادل الأيونى
- الإزالة تحت السطحية Subsurface Removal

٢-٩-٣ أسس التصميم

أ- الأكسدة ثم الترسيب أوالترشيح

الأكسدة قد تكون بواسطة الهواء أوالمواد الكيمائية ويتبعها عملية الترسيب أوالترشيح بإستخدام أحد أنواع المرشحات المذكورة سالفًا.

١. الأكسدة بإستخدام الهواء

يجب أن يتم توفير زمن بقاء لا يقل عن ٣٠ دقيقة فى جميع الطرق التالية للتأكد من إتمام عملية الأكسدة حيث تتم التهوية بإستخدام إحدى الطرق التالية:

**التهوية الطبيعية**

بإستخدام التساقط بالجاذبية للمياه ويراعى أن يشتمل التصميم على ما يلى:

- إستخدام مجموعة من الأحواض (Tray) توضع فوق بعضها بعدد ثلاثة أحواض أوأكثر. ويمكن ان يتم ملوالأحواض بمواد مثل فحم الكوك أومواد بلاستيكية أوحجر جبرى تساعد على زيادة طول مسار المياه وبالتالي تحسين زمن التلامس مع الهواء.

- توزيع المياه فوق أعلى حوض من خلال موزع يحتوى على ثقوب بقطر يتراوح بين ٠.٥ سم إلى ١.٢٥ سم وعلى مسافات بين ٢.٥ سم إلى ٧.٥ سم
- المسافة بين الأحواض لا تقل عن ٣٠ سم
- تتساقط المياه من الأحواض من خلال ثقوب قطر ١.٢٥ سم في قاع الأحواض (Trays).
- عدد الثقوب يتم حسابه بحيث يحافظ على عمق ١٥ سم بالأحواض.
- يكون إنشاء الأحواض وتبطينها باستخدام مواد مقاومة للأكسدة مثل الخرسانة أو الحديد المقاوم للصدأ أو الألومنيوم أو الألياف الزجاجية أو الحديد المعزول
- يتم إنشاء مظلات مائلة لحماية عملية التهوية من تطاير رزاز الماء بواسطة الرياح.

### التهوية بنوافخ هواء

تتم التهوية داخل أحواض تنشأ لهذا الغرض ويركب بقاع الحوض شبكة مواسير مثقبة أو يركب عليها ناشرات هواء مسامية ويجب أن يشتمل التصميم على ما يلى:

- يكون إنشاء الأحواض وتبطينها باستخدام مواد مقاومة للأكسدة مثل الخرسانة أو الحديد المقاوم للصدأ أو الألياف الزجاجية أو الحديد المعزول
- يتم حساب كمية الهواء المطلوبة تبعاً لكمية الحديد أو المنجنيز المطلوب أكسدتها وبحيث لاتقل كمية الأكسجين الذائب عن ٠.١٤ ملجم/لتر/ملجم حديد ولا يقل عن ٠.٢٧ ملجم/لتر/ملجم منجنيز.
- يتراوح عمق الحوض بين ٣-٥م.
- وزمن الاكسدة يكون حوالى ١٥ دقيقة.
- كما توجد طرق أخرى باستخدام التهوية بالرزاز المضغوط.

### ٢. الأكسدة باستخدام الكيمأويات

يمكن استخدام أحد الكيمأويات التالية فى أكسدة الحديد و/أو المنجنيز:

- الكلور.
- برمنجنات البوتاسيوم.

- برمنجنات الصوديوم.
- الأوزون.

ويقوم المصمم بتحديد جرعة الكيماويات وزمن التفاعل اللازم والمهمات المطلوب توريدها مع مراعاة أن يتم أستهلاك الكيماويات المستخدمة بدون وجود متبقى.

### ب- إزالة العسر بأستخدام الصودا أوالجير Lime-Soda Softening Process

يتم إتباع ما هو وارد لاحقا بهذا الكود .

### ج- الإدمصاص على سطح الرمل الأخضر أوالمغطى بالمنجنيز Manganese Coated Media And Green Sand Filtration

- وهى عبارة عن مرشحات بها وسط من الرمال الخضراء أوالرمال المغطاة بالمنجنيز حيث يتم ادمصاص الحديد والمنجنيز على سطحها.
- يمكن إضافة برمنجنات البوتاسيم للمياه الداخلة للمرشح مباشرة وذلك فى حالة التشغيل المستمر للمرشح Continuous Regeneration أويتم الإضافة عند غسيل المرشح فقط Intermittent Regeneration.
- يمكن إستخدام مؤكسدات مثل الكلور أوالتهوية قبل إضافة البرمنجنات.
- يجب إستخدام وسط ترشيحى مثل الأنثراسيت بسمك ١٥ سم كغطاء فوق الرمل الأخضر أوالمغطى بالمنجنيز.
- معدل الترشيح يتراوح بين ٤ - ١٣ م/ساعة.
- معدل الغسيل للرمل الأخضر ٢٠ - ٢٤ م/ساعة.
- معدل الغسيل للرمل المغطى بالمنجنيز ٣٧ - ٤٩ م/ساعة.
- يتم استخدام الهواء المضغوط فى الغسيل.

٢-٩-٤ بدائل التنقية

أ- بدائل التنقية فى حالة الحديد فقط

- تتم التهوية باستعمال نافورة أو شلال من ٣ إلى ٤ مراحل بحيث لا تقل مدة المكث عن ١٠ دقائق - حيث تتم الأكسدة الطبيعية عن طريق تلامس الماء مع الهواء الجوى - وبذلك تتأكسد أملاح الحديد وترسب.
- هذا وإذا لم تزد نسبة الحديد عن ١.٥ جزء فى المليون فيكتفى بالترشيح الرملى السريع فقط بعد التهوية.
- أما إذا زادت النسبة عن ١.٥ جزء فى المليون فيلزم إجراء عمليتى الترويق ثم الترشيح وإضافة الشبه إذا لزم الأمر.

ب- بدائل التنقية فى حالة وجود الحديد والمنجنيز معاً

- تتم التهوية عن طريق استخدام كباسات هواء خاصة - تدفع الهواء من قاع أحواض خاصة تنشأ لهذا الغرض وتركب بالقاع شبكة مواسير مخزمة أو تركيب أقرص مسامية.
- وإذا كانت اجمالى النسبة فى حدود ١.٥ جزء من المليون فيكتفى بالترشيح فقط بعد التهوية - أما إذا زادت عن ذلك فيلزم إجراء عملية الترويق يليها عملية الترشيح.
- ويكون عمق حوض التهوية ٣ - ٥ متر ومدة المكث به من ١٠ إلى ٣٠ دقيقة.

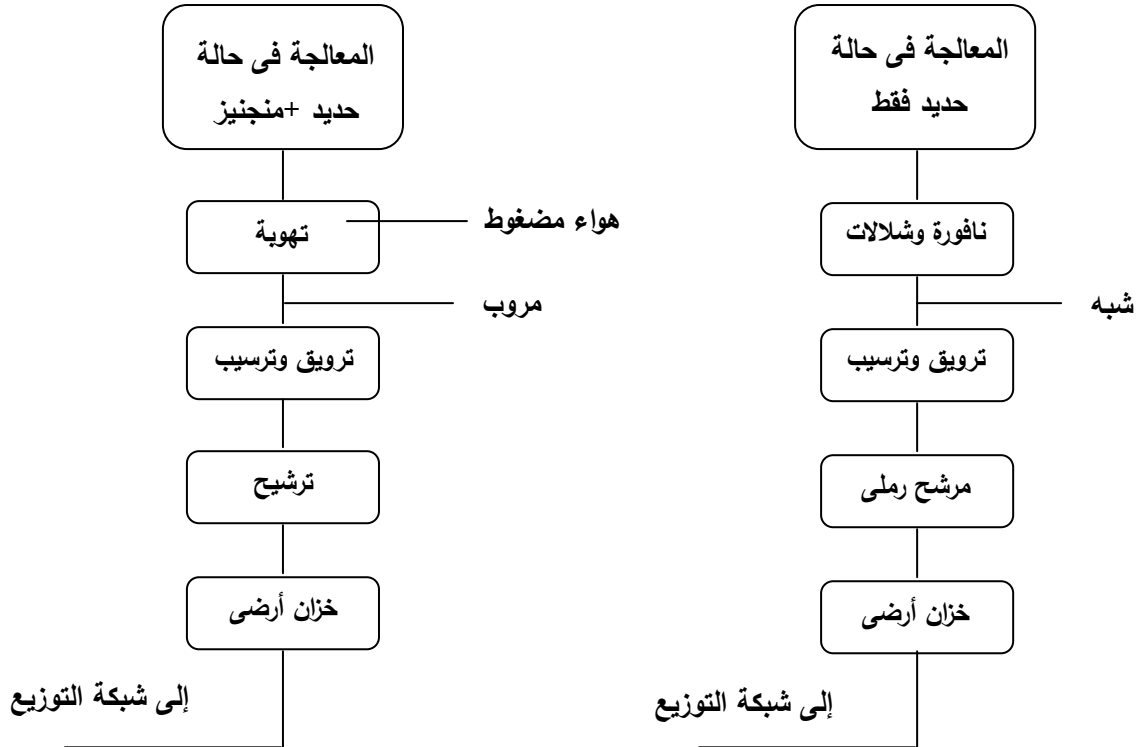

ت- باستخدام الجير + كربونات الصوديوم فى حالة وجود أملاح كبريتات الماغنسيوم.  
ث- بواسطة طريقة تبادل الأيونات.

ج- بواسطة نظام التناضح العكسى {R.O} أوالتبخير {EVAPORATION}.

- ويتم إتباع الطريقة (أ) أو (ب) أو (ج) فى حالات الماء شديد العسر وتحدد نوعيات المياه من حيث درجات العسر كالاتى :

درجة العسر	نوع الماء
ماء يسر	الأملاح أقل من ٥٠ جزء من المليون
ماء متوسط العسر	الأملاح ١٥٠ - ٥٠
ماء عسر	الأملاح ٣٠٠ - ١٥٠
ماء شديد العسر	الأملاح أعلى من ٣٠٠

وفيما يلى خطوات عمليات المعالجة

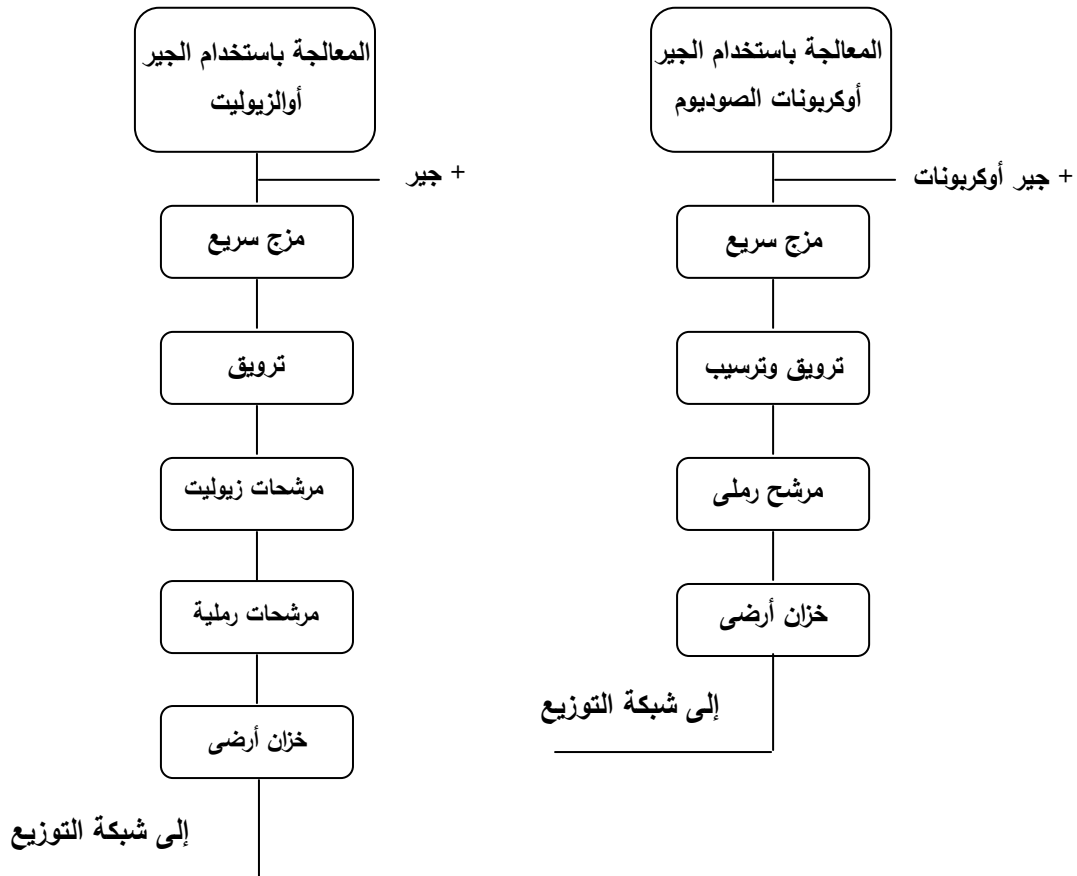



## ٢-١٠ إزالة العسر من المياه

يحدث عسر المياه الجوفية بسبب وجود أملاح الكالسيوم والماغنيسيوم بها. والتي توجد فى أكثر من صورة كما يلى:

- العسر الناتج من وجود أملاح الكالسيوم والماغنيسيوم فى صورة الكربونات أو البيكربونات وهو عسر مؤقت ويمكن إزالته بالتسخين.
- العسر الناتج من وجود أملاح الكالسيوم والماغنيسيوم فى صورة الكبريتات أو الكلوريدات أو النترات يسمى عسر دائم.

يتم تقسيم درجة عسر المياه طبقاً للجدول السابق.

## طرق إزالة العسر من المياه

## إزالة العسر باستخدام الجير (Lime) وكربونات الصوديوم (Soda ash)

- يتم فى هذه الطريقة تحويل جميع الأملاح كيميائياً الى كربونات الكالسيوم وهيدروكسيد الماغنسيوم المحدودة الذوبان فى الماء وبالتالي يمكن ترسيبها أو ترشيحها للتخلص من الرواسب وتتم عملية الترسيب بإحدى الطرق الآتية:

- باستخدام الجير ( $\text{Ca(OH)}_2$ , Lime) فقط فى حالة تواجد أملاح

البيكربونات  $\text{Ca(HCO}_3)_2$

- باستخدام كربونات الصوديوم ( $\text{Na}_2\text{CO}_3$ , Soda Ash) بالإضافة للجير

فى حالة تواجد أملاح الكبريتات.

- فى حالة وجود ثانى أكسيد الكربون بنسب أكبر من ١٠ مجم/ لتر فى المياه الخام فيجب تهوية المياه لتقليل تركيز ثانى أكسيد الكربون والذى يقوم بإستهلاك الجير المضاف وتحويله الى كربونات كالسيوم.
- يجب إعادة الأس الهيدروجينى الى المدى المسموح به بعد عملية المعالجة حيث أن اضافة الجير وكربونات الصوديوم ترفع الأس الهيدروجينى. حيث أن خفض الأس الهيدروجينى سيؤدى الى ترسيب كربونات وهيدروكسيد الكالسيوم مما يحتاج الى إزالتها.

- يمكن إستخدام نظام المعالجة المجزئة (Split Treatment) للمياه الخام التى تحتوى على نسب عالية من الماغنسيوم وذلك عن طريق إزالة العسر من ٨٠% من المياه الخام فقط ثم خلطها مرة أخرى مع المياه التى لم يتم معالجته والتى تحتوى على ثانى أكسيد الكربون والتى تعمل على موازنة الأس الهيدروجيني. إستخدام هذه الطريقة يؤدى الى خفض كمية الكيماويات المستخدمة.
- يمكن التحكم فى الأس الهيدروجيني بإستخدام ثانى اكسيد الكربون أوالأحماض وزمن البقاء بعد الإضافة لايقبل عن ٢٠ دقيقة.
- المياه الناتجة يجب أن تكون ثابتة كيميائيا ولا ينتج عنها أى رواسب فى شبكات التوزيع.
- يتم إستخدام نفس الأسس التصميمية الموضحة فى أعمال الترويب والترسيب والترشيح.
- شكل (٢-٣٩) يوضح بعض أساليب إزالة العسر من المياه للإسترشاد.

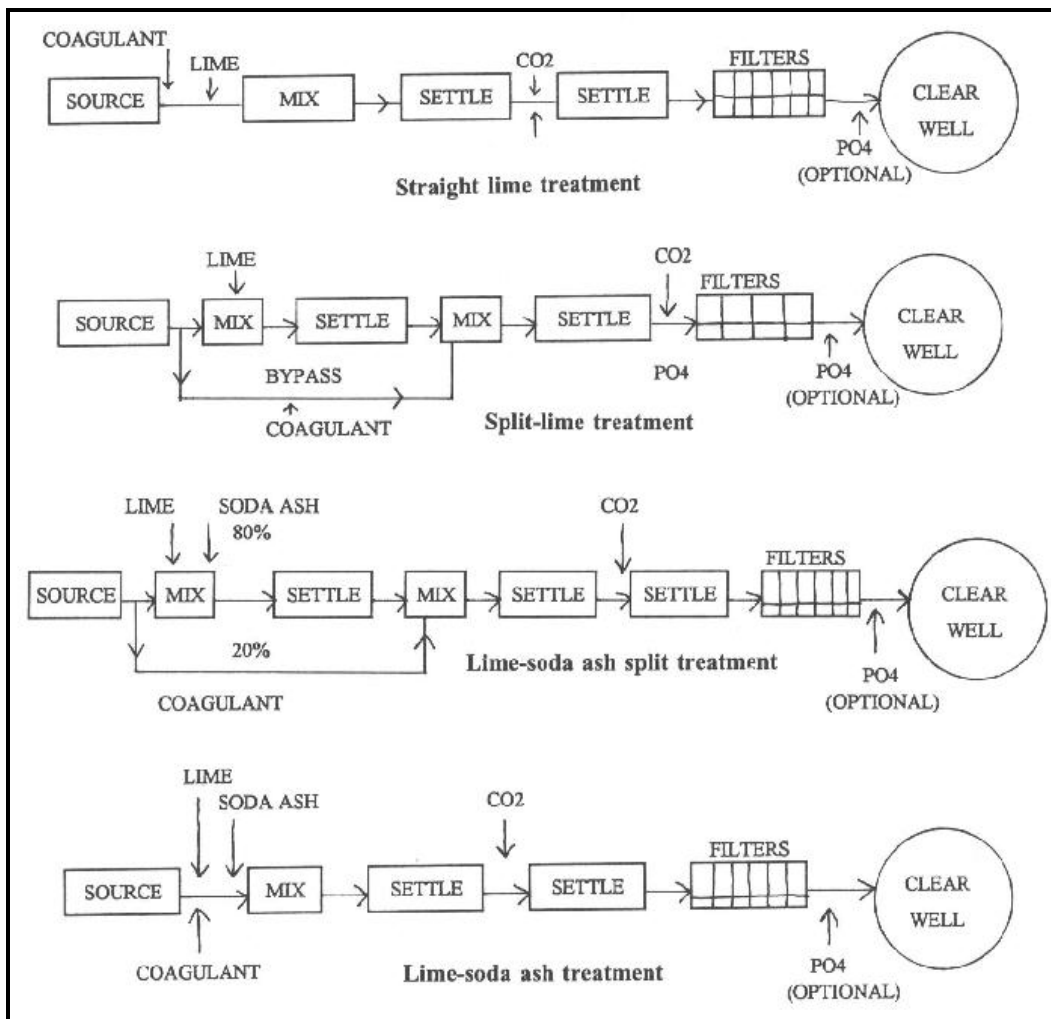

شكل (٢-٣٩) أساليب إزالة العسر من المياه

## ٢-١١ معالجة الروبة ومياه غسيل المرشحات

الروبة الناتجة من عملية تنقية المياه يتم فصلها وأتصفيتها وذلك من أحواض الترويق وكذلك مياه غسيل المرشحات التى تنتج من عملية غسيل المرشحات، ومصدر المواد العالقة بالروبة هى المياه الخام الداخلة قبل تنقيتها بالإضافة الى إيدروكسيد المعادن (الألومنيوم - الحديد - المنجنيز) والمواد المضافة الأخرى خلال التنقية (عملية الترويب) أو مسحوق الكربون المنشط فى حالة إستعماله.

بالنسبة لمحطات التنقية التقليدية ( ترسيب وترشيح) فيلزم معالجة الروبة الناتجة من أحواض الترسيب بأحد الطرق المبينة بشكل رقم (٢-٤٠) أويتم خلطها بنسبة ملائمة بمياه غسيل المرشحات قبل معالجتها. كما يمكن لمياه غسيل المرشحات لتلك المحطات إعادتها لمدخل المحطة أما مياه غسيل المرشحات فى محطات الترشيح المباشر فيلزم معالجتها.

### مياه غسيل المرشحات

مياه الغسيل العكسي للمرشحات لديها محتوى منخفض من المواد الصلبة العالقة. وتمثل عادة مياه الغسيل العكسي للمرشحات ٢٪ الى ٥٪ من إجمالي المياه المنقاة. مما قد يتطلب معالجتها إذا لزم الأمر بإنشاء حوض عادم مياه غسيل المرشحات ويكون كافي لكمية غسيل المرشحات الإحتياطية أوتدويرها تبعاً لمرئيات المصمم.

### ٢-١١-١ المصادر المختلفة للروبة

- الرواسب من أحواض الترسيب.
- رواسب الحديد والمنجنيز الناتجة من معالجة المياه الجوفية.
- الرواسب الناتجة من عملية إزالة عسر المياه.

#### أ) الرواسب الناتجة من أحواض الترسيب

- طبيعة الروبة المنتجة متغير بدرجة كبيرة، وهذا يتوقف على نوعية مصدر المياه حيث أن المياه عالية العكارة تؤدي عادة إلى روبة أكثر تركيزاً وأقل صعوبة لفصل المياه، أما المياه منخفضة العكارة تؤدي إلى روبة ذات صعوبة في المعالجة.
- وبالنسبة للروبة الناتجة من إستخدام الشبه كمادة مروبة تكون ذات طبيعة جيلاتينية وتركيز من ٠.٥ ٪ إلى ٢ ٪ (٥٠٠٠ إلى ٢٠٠٠٠ ملجم / لتر).

**(ب) رواسب الحديد والمنجنيز**

- معالجة المياه الجوفية لإزالة الحديد والمنجنيز ينتج عنها أكسدة الحديد والمنجنيز الذائب عن طريق التهوية أو عن طريق إضافة مادة كيميائية مثل برمنجنات البوتاسيوم، الكلور، الأوزون، حيث يترسب هيدروكسيد الحديد، كربونات الحديد، أوثاني أكسيد المنجنيز.
- كل ملجم من الحديد أو المنجنيز للتر الواحد، يمكن توقع ١.٥ - ٢ ملجم / لتر من إنتاج الروبة. رواسب الحديد والمنجنيز بعد إزالتها من المرشحات بواسطة الغسيل العكسي للمرشحات يمكن أن تترسب في حوالي ٢ ساعة وبالتالي يمكن إعادة المياه (supernatant) بعد الترسيب الي بداية عملية التنقية مرة أخرى ويكون تركيز المادة الصلبة في الرواسب في حدود ١٠ ٪ إلى ٣٠ ٪.

**(ج) الرواسب من عملية إزالة عسر المياه**

- إزالة عسر المياه باستخدام الجير ينتج الروبة التى تحتوي على رواسب مثل كربونات الكالسيوم وكبريتات الكالسيوم وهيدروكسيد المغنسيوم، والسليكا، وأكاسيد الحديد، وأكاسيد الألومنيوم، والجير غير المتفاعل.
- الروبة الناتجة من إزالة عسر المياه عادة ما يسهل تركيزها.
- محتوى المواد الصلبة يتراوح عادة ما بين ٢ ٪ و ١٥ ٪.

**٢-١١-٢ بدائل التخلص من الروبة ومياه غسيل المرشح**

يمكن تصنيف الرواسب طبقا لمحتوي المادة الصلبة كالاتي:

- ٠ ٪ إلى ٥ ٪ السائل.
- ٨ ٪ إلى ١٢ ٪ الاسفنجى، نصف صلب.
- ١٨ ٪ إلى ٢٥ ٪ الطين الطري.
- ٤٠ ٪ إلى ٥٠ ٪ طين قوي.

وهناك عدة طرق للتخلص من الروبة منها ما يلي:

#### أ) الصرف علي المجارى والمسطحات المائية

يجب أن يقل تركيز المادة الصلبة في المياه التي يتم صرفها علي المجاري المائية عن المعايير المسموح بها في قانون الصرف علي المسطحات المائية والحصول على الموافقات والتراخيص من الوزارات المعنية.

#### ب) الصرف علي المجاري العمومية (شبكة صرف صحي)

يمكن أن يتم التخلص من الروبة الناتجة من محطات تنقية المياه بالصرف علي المجاري العمومية علي أن يتم مراعاة مدي إستيعاب شبكة الصرف التي سيتم الصرف عليها، ولا يتم الصرف إلا بعد الحصول علي التصاريح اللازمة من الجهات المسؤولة عن شبكات ومحطة معالجة الصرف الصحى وأن تكون مطابقة للقرار الوزارى ٤٤ لسنة ٢٠٠٠.

#### ج) الدفن في المدافن الصحية

يتم التخلص من الروبة الناتجة من محطات تنقية المياه بعد التجفيف في المدافن الصحية ولكن يجب أن تحتوي علي تركيز مادة صلبة عالي عندما يكون التجفيف جيدا.

#### د) إعادة استخدام كل أجزء من النفايات

يتم إعادة إستخدام الروبة الناتجة من تنقية المياه وبعض الأمثلة لإعادة الاستخدام تشمل ما يلي:

- تصنيع الاسمنت
- صناعة الطوب
- استرداد المادة المروية
- طبقة الغطاء للمدافن الصحية

ويلزم اتباع توصيات الكود الخاص بذلك

### ٣-١١-٢ معالجة مياه غسيل المرشحات

التعامل مع مياه الغسيل العكسي للمرشح يتطلب إتباع نهج معين بسبب الخصائص التالية:

- معدل التدفق العالي
- تردد التدفق مرتبط بإجراء الغسيل العكسي
- معدل تحميل أقل للمواد الصلبة (مقارنة بالروبة الناتجة من عمليات الترسيب)

### ٤-١١-٢ معالجة الروبة

غالباً ما تشتمل معالجة الروبة على مرحلتين رئيسيتين وهما التركيز ثم التجفيف (شكل ٢-٤٠)، ويمكن خلطها بمياه غسيل المرشحات أعلى حدي على أن يتم إعادة غسيل المرشحات لأول المحطة.

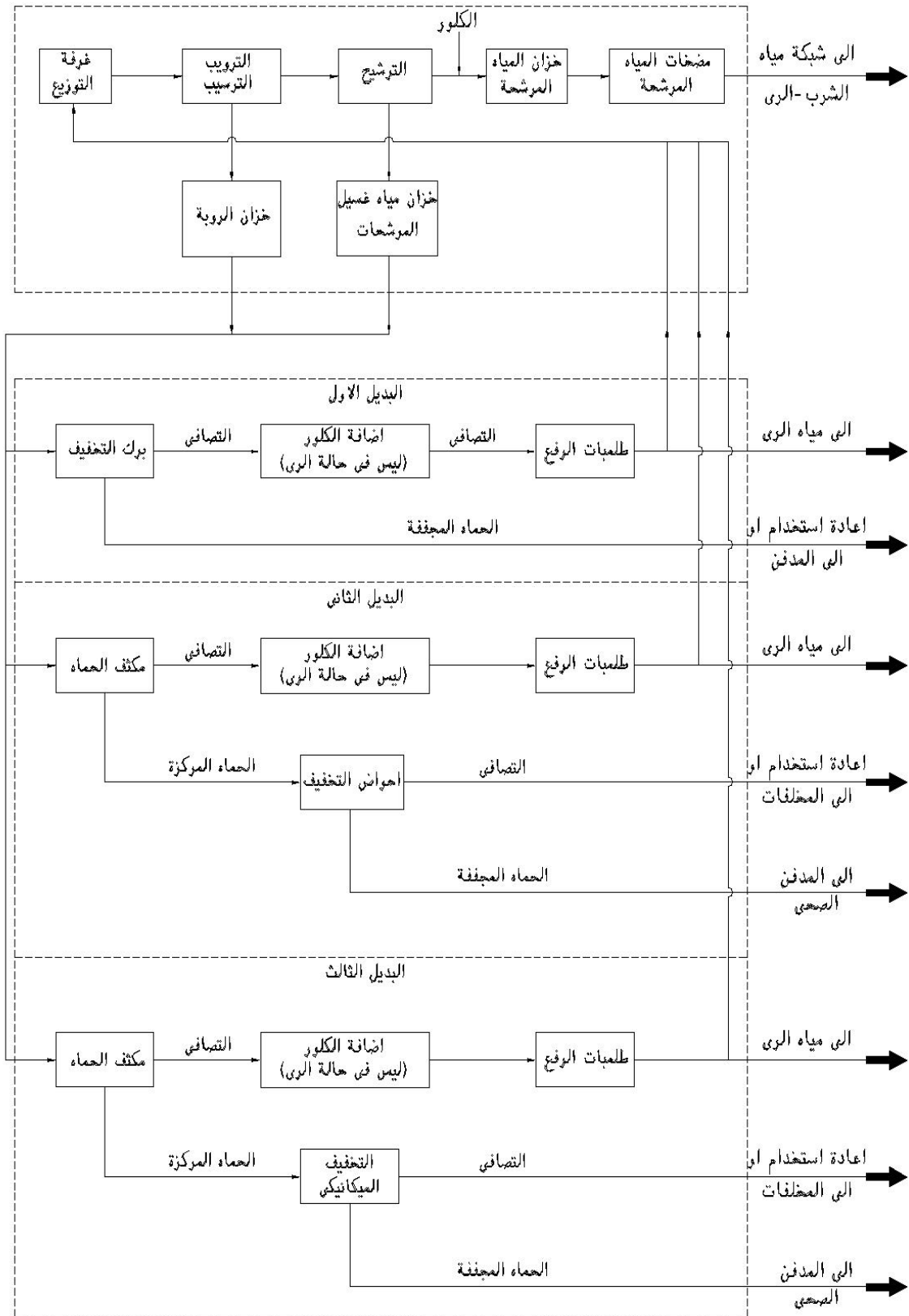

شكل (٢-٤٠) مراحل معالجة الروبة

**(أ) عملية التركيز بالجاذبية**

تستخدم عملية التركيز لتقليل حجم الروبة وتحسين خصائص فصل المياه من الروبة المترسبة في قاع خزان التركيز أو برك تركيز الروبة.

يمكن تركيز الروبة المتكونة في عمليات الترسيب بخزانات التركيز بالجاذبية لتصل إلى تركيز من ٣ % إلى ٩ % بمتوسط التركيز ٥ % . ويتم إعادة المياه الراكدة من أعلى خزان التركيز إلى مدخل محطة التنقية أما الرواسب فيتم تجفيفها.

**أسس التصميم**

- معدل التحميل للمواد الصلبة ٢٠ - ٨٠ كجم/م<sup>٢</sup>/يوم.
- معدل التحميل الهيدروليكي : ٣٦ م<sup>٣</sup>/م<sup>٢</sup>/يوم.

**(ب) عمليات التجفيف**

- تنقسم عمليات تجفيف الروبة إلى نوعين (تجفيف طبيعي - تجفيف ميكانيكي).
- ينقسم التجفيف الطبيعي إلى نوعين (أحواض التجفيف وبرك التجفيف) وعادة يتم التفريق بين النوعين بواسطة العمق في الأحواض وعادة يكون العمق في أحواض التجفيف ما بين (٠.٥ - ١ متر) وفي برك التجفيف (١.٥ - ٦ متر).

**أسس تصميم أحواض التجفيف**

- زمن المكث ٣ - ٥ أيام.
- معدل تحميل المواد الصلبة ٣ - ٥ كجم/م<sup>٢</sup>/يوم
- سمك طبقة الروبة ٢٠ - ٣٠ سم
- سمك طبقة الرمل ١٥ - ٢٥ سم
- سمك طبقة الزلط حوالى ٣٠ سم
- أقصى طول ٢٠ م
- نسبة الطول إلى العرض من ١ إلى ٢
- أقل قطر لمواسير الصرف التحتي ٤ بوصة



- المسافة بين مواسير التصريف التحتي في حدود (٢.٤ - ٦ متر) بميل لا يقل عن ١%
- الرمل المستخدم يكون بمقاس فعال من ٠.٣ الي ٠.٧٥ مم بمعامل أنتظام لا يزيد عن ٣.٥

### أسس تصميم برك التجفيف

- برك التجفيف هي واحدة من أقدم العمليات المستخدمة لتجفيف الروبة. ويمكن استخدام برك التجفيف للتركيز، والتخزين، وفي بعض الحالات، استخدمت برك التجفيف للتخلص النهائي من المخلفات.
- برك التجفيف تكون محفورة داخل الأرض وعمق البركة يتراوح عادة بين ١.٥ إلى ٦ متر، والمساحة السطحية الكلية للبرك يتراوح ما بين ٥ حتى ١٥ فدانا.
- معدل تحميل المواد الصلبة ٤٠ - ٨٠ كجم/م<sup>٢</sup>/يوم.
- يتم عزل قاع البرك باستخدام مواد مثل البولي إيثيلين عالي الكثافة (HDPE) طبقا للمتطلبات والأشترطات المنظمة لذلك.
- تحتاج البرك إلي عدة نقاط للدخول نظرا لكبير المساحة السطحية بالإضافة إلي عدة نقاط لتفريغ المياه علي مناسيب مختلفة.
- تمر عملية التجفيف الطبيعي باستخدام البرك بالتالى:
  - الملء: يتم ضخ الروبة الي البرك.
  - الترسيب : يتم إيقاف عملية ضخ الروبة فترة من الوقت للسماح للمواد الصلبة بالترسيب.
  - تفريغ المياه: منسوب التشغيل داخل البرك ينخفض اثناء عملية تفريغ المياه السطحية بعد عملية الترسيب.
  - مرحلة التوقف: في هذه المرحلة يتم التوقف للسماح بعملية البخر لزيادة التركيز.
- كل بركة لديها سلسلة من الطبقات المختلفة تختلف باختلاف العمق، والطبقة الأولية هي للمواد الصلبة. عمق الروبة التي يتم تجفيفها يتراوح بين ٢٠ إلى ٧٥ سم والعوامل الأتية يجب أن تؤخذ في الإعتبار عند حساب عدد وحجم برك تجفيف الروبة:

- تصرف الروبة الذى يتم صرفه علي البرك
- كمية المادة الصلبة الموجودة فى الروبة التي يتم صرفها على البرك

## الفصل الثالث

### أعمال التصميمات الميكانيكية

## الفصل الثالث أعمال التصميمات الميكانيكية

### ١-٣ المآخذ

#### ١-١-٣ مانعة الأعشاب (المصافي) الواسعة Coarse Screen

- تستعمل فى مأخذ المياه لحجز المواد والأجسام الكبيرة الطافية فى مجرى المياه وتمنعها من الدخول الى مواسير التوصيل الرئيسية لبيارة أو لمضخات رفع المياه الخام الى عملية التنقية.
- تتكون من مجموعة من القضبان من الاستانلس ستيل Stainless Steel او الحديد المغطى بطبقات واقية للحماية سواء مجلفنة أو مدهونة بإيبوكسات ذات قطاعات دائرية قطر ١ إلى ١.٥ بوصة (٢٥ إلى ٤٠ مم) أو قطاعات مستطيلة مقاس ٢×٢/١ بوصة (٥٠×١٥ مم) والمسافات البينية تكون (١٠٠مم) فى مأخذ الماسورة وتصل إلى (٢٥مم) فى مأخذ الشاطئ ويزاوية ميل ٦٠° - ٨٠°.
- تثبت على بداية الهيكل الخرسانى أو الصلب الحامل لمواسير مأخذ الماسورة Pipe Intake أو داخل برواز صلب مائل على الأكتاف الخرسانية لمأخذ الشاطئ Shore Intake .
- يتم تنظيفها يدوياً وعلى فترات يومية باستعمال كباشات تجنباً لتراكم الاجسام الطافية مثل ورد النيل وخلافه ومنعها من سد منافذ دخول المياه الى المحطة.

#### ٢-١-٣ مانعة الأعشاب (المصافي) الميكانيكية Mechanical Weed Screen

- تستخدم مانعة الأعشاب لحجز وإزالة الأعشاب والأجسام الصلبة الدقيقة والتي مرت من مانعه الأعشاب الثابتة الواسعة وتجميعها للتخلص منها بعيداً عن مسار خط انتاج وتنقية مياه الشرب.
- تتكون من مجموعة من الألواح Panels أو السلال Baskets المصنعة من الشبك الاستانلس ستيل Stainless Steel أو الشبك (البولى استر) داخل إطار من الاستانلس ستيل Stainless Steel مثبتة بالتالى على سير مفصلى من الاستانلس ستيل Stainless Steel أو من مواد بلاستيكية معتمدة.

- تكون ذات حركة رأسية Vertical Band أو دائرية Rotary.
- الفتحات الصافية Clear Opening للشبك تتراوح بين 3×3 مم إلى 10×10 مم وقطر أسلاك الشبك تتراوح بين 2 إلى 2.5 مم.
- الخلوصل بين مجاري السلاسل أو الألواح وبعضها لا يتجاوز 3 مم.
- كفاءة مانعة الأعشاب فى مرور المياه 50 %.
- مساحة الشبك (المصفاه) المغمورة =

معدل الانسياب (م<sup>3</sup>/ث)

سرعة المياه (م/ث) × الكفاءة

- مع احتساب سرعة مرور المياه داخل فتحات المصافي لا تقل عن 0.6 م/ث و بحيث تضمن سرعة لا تقل عن 0.4 م/ث في قناه التوصيل للمصافي .
- يتم تنظيف المصافي الدقيقة ميكانيكيا وتكون مزودة بشوك آلية

### 3-1-3 Isolating Bloks الكتل الحاجزة

- تستخدم فى حالة مأخذ الشاطئ عند الطوارئ أو عند الحاجة إلى عزل المياه تماماً من دخول المحطة أثناء العمرات أو عند طلب التحكم فى الحصول على كميات المياه الخام اللازمة من خلال طبقة محددة بعيدة عن القاع وبعيدة عن السطح.
- تتكون من ألواح الخشب الساج السميك Teak Wood أو من ألواح الصلب المصنع (Fabricated Steel) أو من الصلب الذي لا يصدأ.
- تنزلق داخل مجارى صلب تثبت طولياً على جانبى فتحات المأخذ الخرسانى.

### 3-1-4 Isolating Gates البوابات الحاجزة

- تستخدم مع الكتل الحاجزة فى حالة القفل السريع عند دخول المياه الى داخل المحطة بمأخذ الشاطئ كما تستخدم عند عزل بيارات (غرف) مانعات الأعشاب الميكانيكية.
- يتكون جسم البوابة الرئيسى من الحديد الزهر المرن D.C.I. أو الصلب الذي لا يصدأ أوالصلب المجلفن (Galvanized Fabricated Steel) مقواه جميعها بدعامات Webs لتقويتها ومنعها من الانبعاج أو الكسر عند زيادة الضغط عليها. كما تزود بخوابير لإحكام

الضبط ولمنع تسرب المياه بالإضافة الى تركيب حوص من البرونز على الإطار لمنع التآكل.

- تنزلق داخل مجارى من الصلب المجلفن يتم تثبيتها طولياً

### ٢-٣ بيارة المياه العكرة

- تكون مده المكث من ٥ الي ١٥ دقيقه.
- يفضل تقسيم البيارة إلى حيزين بحيث يسهل أعمال الصيانة وتطهير الرواسب بإستخدام بوابة فصل.
- يرجع الي كود الروافع لتحديد الابعاد و العناصر التصميمية

### ٣-٣ مضخات المياه

- تستخدم المضخات الطارده المركزية بأنواعها المختلفة فى أعمال رفع المياه بمحطات تنقية المياه.

### ١-٣-٣ إختيار المضخات

- هناك عدة عوامل عامة يتم بناءً عليها اختيار المضخات المناسبة لجميع المواقع داخل محطات التنقية وهى كالاتى:

- نوعية المياه المتداولة : عكرة - مرشحة - روبة - جوفية
- طراز المضخة : أفقية - رأسية
- طبيعة التركيب : جافة Dry Pit وتكون أفقية أو رأسية
- التصرف : مبلله wet well وتكون رأسية أو معلقة أو مغمورة
- حجم المياه المزاحة بواسطة المضخة عبر مساحة مقطع ماسورة طرد المضخة فى وحدة الزمن وتقاس بالمتربالمكعب/ساعة أو باللتر/ ثانية.
- الرفع Head : الطاقة الكلية المستفاداة والمنقولة من المضخة إلى المياه المطلوب ضخها وتقاس بالضغط الجوى (atm) أو بالكيلو

باسكال ( $kPa$ ) أو بقياس عامود الماء بالمتر (M.W.C).

و يرجع في اعمال التصميم الي كود الروافع

### ٣-٤ القلاب السريع

يستعمل القلاب السريع Rapid (Flash) Mixer فى الخلط السريع والتوزيع المتساوى للكيمياويات  
المجلطة Flocculants فى المياه العكرة .

- وهو يتكون من مجموعة محرك كهربائى بدرجة حماية لا تقل عن IP54 وصندوق تروس  
وعامود من الاستانلس ستيل ورفاص ذو ريش مسطحة مصنعه من الاستانلس ستيل مع مراعاة  
الدرجة التى تتلائم مع الكيماويات المضافة.

### ٣-٥ مضخات غسيل المرشحات

تستخدم المضخات الطاردة المركزية الرأسية أو الأفقية فى نظام الغسيل العكسى (Filter  
Backwash) لمرشحات الرمل السريعة ومرشحات الضغط وهى مماثلة فى النوعيات والمواصفات  
والأداء لمضخات المياه العكرة. و يرجع في ذلك الي كود الروافع .

### ٣-٦ منظومة الهواء المضغوط Compressed Air System

يستعمل الهواء المضغوط فى محطات تنقية مياه الشرب فى احد مراحل غسيل المرشحات والتى  
تتطلب ان يكون معدل استخدام الهواء المضغوط من ٥٥ إلى ٧٥ م<sup>٣</sup>/م<sup>٢</sup>/ ساعة وبضغط يتراوح  
بين ٠.٣ كجم/سم<sup>٢</sup> إلى ٠.٥ كجم/سم<sup>٢</sup> وبسرعة من ١٠ - ٢٥ م/ث فى مواسير دخول هواء  
الغسيل للمرشح.

**٣-٦-١ مكونات منظومة الهواء**

تتكون منظومة الهواء فى محطات تنقية مياه الشرب من ضواغط الهواء Compressors ومعها خزانات تجميع هواء، وفى الأنظمة الحديثة تستخدم نافخات (Blowers) بدون خزانات ومواسير الهواء.

**٣-٦-٢ التصرف المطلوب**

يتم حساب تصرف الهواء المطلوب فى الساعة بحساب المساحة السطحية للمرشحات المطلوب غسلها وباستخدام معدل إستخدام الهواء المضغوط حسب تصميم المرشحات.

**٣-٦-٣ الضغط**

يتراوح ضغط الهواء المطلوب فى أعمال الغسيل من ٠.٣ إلى ٠.٥ كجم/سم<sup>٢</sup>، ويجب أن يكون الضغط مستمراً ومنتظماً كما يجب أن يكون ضغط الهواء للنوافخ أزيد من الضغط المطلوب لأعمال الغسيل بمقدار ٠.٢ كجم/سم<sup>٢</sup> و يجب عند حساب الضغط المطلوب الاخذ فى الاعتبار الفاقد فى خطوط التوصيل و شبكات التوزيع و القطع الخاصة من كيغان و خلافه .

**٣-٦-٤ المواسير وملحقاتها**

تبدأ المواسير وملحقاتها من مصدر الهواء المضغوط إلى المرشحات مارة فى خنادق أسفل الطرق (مثبته على أرضية الخندق أو على أحد جداريه) أو مثبته على أحد الجدران حتى مواقع الإستعمال.

تصنع المواسير من صلب لا يصدأ أو من المواسير البلاستيكية الغير ملدنه او متعددده البوليمرات لتلافى تأكلها كيميائياً.

**شروط تصميم المواسير**

يراعى فى تصميم المواسير الآتى:

- ١ - إستخدام النظام الحلقى (Loop) من المواسير لضمان الإستعمال المستمر دون إنقطاع نتيجة أى أعمال صيانة.

- ٢ - تؤخذ مخارج الهواء من أعلا المواسير وتكون قريبة من مواقع الإستعمال.
- ٣ - عدم إنخفاض الضغط ما بين الضاغط ومواقع الإستعمال بأكثر من ١٠% من الضغط الأصى، لذا يجب إختيار المواسير بقطر أكبر من القطر التصميمى.
- ٤ يراعى عند اختيار سمك المواسير الصلب التحقق من ملائمته للضاغط و التصرف التصميمى كما يلزم زياده السمك المحسوب بنسبة لا تقل عن ٢٥% لعوامل التركيب و التشغيل
- ٥- يجب تركيب وصله مرنة لمنع تأثير الإهتزازات الصادرة من الضاغط أو النافخ على المواسير.
- ٦- يجب تركيب وصله تمدد في المواسير لتلاشى تأثير التمدد نتيجة إرتفاع درجات الحرارة .
- ٧- يجب تعليق المواسير بمتبئات ذات أقطار محددة وعلى مسافات بينية كالاتى :

أقل قطر للمثبت	أقل مسافة بين مثبتين لا تقل عن	قطر الماسورة
١٠ مم	٢ متر	أقل من ٤٠ مم
١٢ مم	٢.٥ متر	١٥٠-٥٠ مم
١٤ مم	٣ متر	٢٠٠ - ٣٠٠ مم

#### يجب مراعاة الآتى عند أعمال التثبيت:

- وجود مثبتات على طرفي الصمامات او الملحقات او المهمات.
- أن يكون التثبيت عند كل تغيير فى الإتجاه أو المنسوب أو مجاور لوصله مرنه.
- عدم وضع المثبتات فى المساحات المخصصة للآلات أو فى مسار كمره ونش.
- يجب أن يكون خط التغذية الرئيسى للهواء أعلى منسوباً من منسوب المياه بالمرشح بما لا يقل عن ٢,٠٠ متر.

٨- يتم توصيل المواسير إما بالقلوطة أو اللحام أو الوصلات الميكانيكية.

- ٩- يجب اختبار المواسير بالهواء وتجنب استخدام المياه فى التجارب الهيدروستاتيكية لتجنب المشاكل الناجمة عن الرطوبة المتبقية.



### ٥-٦-٣ خزان الهواء

نظراً للتشغيل المتقطع للضاغط ، فان الهواء المنتج يكون متذبذباً فى الضغط والتصرف، ولحاجه غسيل المرشحات لهواء ثابت الضغط والتصرف وبكميات تفوق أحياناً معدل تصرف الضاغط فإنه يتم تركيب خزان هواء للوفاء بجميع هذه المتطلبات الفنية فى أقصر وقت بالإضافة إلى أن الخزان يوفر تشغيل الضاغط المستمر عند الحمل وإيقافه عند اللاحمل، كما أنه يخلص الهواء من الرطوبة العالقة به بتكثيف بخار الماء منه.

ويجب أن يتضمن خزان الهواء بالإضافة إلى مواسير الدخول والخروج مبيانات الضغط ودرجة حرارة الهواء وصمام لتصافى البخار المتكثف وصمام لطرد الضغط الزائد، صمامات الأمان المضبوطة على ضغط تشغيل الخزان - فتحات التنقيش.

و يراعى عند حساب الحجم المطلوب للخزان الاخذ في الاعتبار معدل الهواء المطلوب و الضاغط المبدئي و النهائي و فترات التشغيل .

### ٧-٣ مبنى الكيماويات

يتم تصميم مبنى الكيماويات ليحتوى على:

معدات التداول وأحواض الإذابة ومضخات الحقن المناسبة ومواسير التوصيل لجميع المواد الكيماوية المستخدمة فى أعمال التنقية وهى المجلطات Coagulant من الشبه أو كلوريد الحديدك ومساعدات المجلطات Coagulant aid من البوليمرات ومصحات درجة التأين الأيدروجيني pH كالجير ومزيل الرائحة مثل الكربون المنشط وذلك طبقاً لنوع وحالة المياه العكرة المطلوب تنقيتها ومدى حاجتها لهذه المواد.

### ١-٧-٣ أحواض الإذابة

يتم تصميم ثلاثة أحواض إذابة لكل مادة من المواد الكيماوية المستخدمة حجم كل منها يكفى لاستهلاك وريدية او يوم كامل كاملة (٨ ساعات على الأقل)، أحدهم يكون فى التشغيل والآخر للتحضير والثالث احتياطي للصيانة وتكون هذه الأحواض من الخرسانة المسلحة مبطنة من الداخل

ببلاطات من السيراميك او البولي ايثيلين او ما يماثلها ويحدد حجم الحوض تبعاً للاستهلاك المتوقع / فى الوردية كالاتى :

$$= \frac{\text{معدل تصريف المياه فى اليوم او الوردية م}^3 \times \text{متوسط الجرعة المستخدمة (جم/م}^3)}{\text{عدد الورديات فى اليوم} \times \text{نسبة تركيز المحلول (تؤخذ ٠.١٠ للشبه)} \times ١٠٠٠ \times ١٠٠٠}$$

يجوز كل حوض إذابة بقلاب يعمل بمحرك كهربائى يساعد فى إذابة الشبه الصلبة ومنع ترسيبها فى حالة ترك الحوض لفترة دون استخدام مباشر وعادة يكون التركيز الأمثل للمواد الكيماوية فى أحواض الإذابة ١٠% - ١٥% بالنسبة للشبه و ٥% لكلوريد الحديدك و ١% لبقية المواد.

### ٣-٧-٢ مضخات الحقن

يتم اختيار مضخات لحقن محلول المواد الكيماوية المذابة من المجلطات ومساعدات المجلطات الى نقط الحقن المختارة من النوع ذات المكبس أو ذات الرق ويكون ذات رأس واحدة Single Head أو متعددة الرؤوس Multiple Head تبعاً لعدد نقط الحقن.

كما تستعمل مضخات طارده مركزية خاصة لضخ محلول الجير والفحم المنشط نظراً لسرعة ترسيبهم فى الماء ويتم التحكم فى الجرعة بتغيير درجة تركيز المحلول أو استخدام صمامات تحكم.

يكون سعة تصريف المضخة يسمح بضخ وحقن أقصى جرعة متوقعة (من المادة الكيماوية المستخدمة) يقسم على عدد رؤوس المضخة فى حالة تعدد نقط الحقن (المروقات).

ويتم الأخذ فى الإعتبار توفير ٥٠% وحدات إضافية.

يتم اختيار سعة المضخة طبقاً للمعادلة الآتية (بالتر/دقيقة)

$$= \frac{\text{معدل تصريف المياه العكرة (م}^3/\text{س)} \times \text{أقصى جرعة متوقعة (جم/م}^3)}{\text{نسبة تركيز المحلول (تؤخذ ٠.١٠ للشبه)} \times ١٠٠٠ \times ٦٠ \text{ (دقيقة/ساعة)}} \times ١.٢٥ \text{ (معامل أمان للمضخة)}$$

### ٣-٧-٣ المضخات الترددية (الكيمائيات) Reciprocating Pumps

تستخدم المضخات الترددية فى نقل محاليل الكيمائيات المذابة (شبه - بوليمرات - هيبوكلورايت) وهذه المضخات ذات سرعة ثابتة وعزم ثابت، وهى إما أفقية أو رأسية وتحتوى هذه المضخات إما على مكبس واحد أو عدة مكابس أو ذات رق (ديفرام) Diaphragm وقد تحتوى على رأس واحدة simplex أو متعددة الرؤوس (multiplex) والمكبس إما ذو تأثير مفرد أو مزدوج.

وتزود المضخات بجهاز قياس التصرف على خط الطرد، كما يتم تزويدها بمصافى شبكية على خطوط السحب (Strainer).

#### ٣-٧-٣-١ إختيار المضخات

يتم إختيار المضخات طبقاً للتصريف والضغط المطلوبين كالتالى:

#### التصريف الكلى المطلوب

هو التصريف المطلوب ضخه من المحلول اللازم لتحقيق الجرعة المحددة لأعمال التنقية أو التطهير وتحسب باللتر/ دقيقة كالتالى :

$$= \frac{\text{أقصى جرعة محتملة للمادة الكيمائية المطلوب إضافتها (جم/م}^3) \times \text{تصرف المياه عند نقطة الحقن (م}^3/\text{دقيقة)}}{\text{كمية المادة الكيمائية المذابة فى اللتر من محلول الشبة المورد (جم/لتر)} \times \text{الكفاءة الحجمية للمضخة (لتر/دقيقة)}}$$

#### ٣-٨ أجهزة القياس

تزود المحطة بأجهزة القياس المختلفة وذلك لرصد القياسات الميكانيكية والضغط والتصريفات ودرجات الحرارة والقياسات الكهربائية مثل الفولت والأمبير ومعامل القدره الكهربائية..... إلخ. وتكون هذه الأجهزة وحساسيتها من نوعيات جيدة ومعتمده ومعايير بحيث تكون دقة قراءتها هو المدى المسموح.

هذا ويوجد طرق قياس ميكانيكية إعتيادية على الخواص الميكانيكية للحساس وطرق كهربية وتعتمد على تغير شدة المجال الكهربى أو المغناطيسى أو تغير التيار أو الجهد المتولد ومن الكميات التى عادة ما يتم قياسها التصريف ويتم قياسه بواسطة العديد من أجهزة القياس أكثرها أنتشاراً هى أجهزة

إعاقة السريان مثل الثقب Orifice والبوق Nozzle والبوق ذو المقدمة المنفرجة Venturi وجميعها على مجرى المياه لقياس الهبوط فى الضغط أيضاً عادة بحساسات كهربية (Transducers for pressure differential) ، وكذلك يتم قياس الضغوط بواسطة عدادات ماسوره بوردورن أو حساسات كهربية تعتمد على تغيير الخواص البيزوكهربية أو السعات الكهربية (Capacitive) أو السعات الحثية (Inductive)..... إلخ ومن أجهزة القياس التى تستخدم أيضاً فى المحطات عدادات سرعة الدوران أيضاً بأنواعها المختلفه و مركب حساساتها على الأجزاء الدواره وكذلك أجهزة قياس عمق البيارات (Low level & high level) وأجهزة قياس شدة التيار والجهد وكذلك القدره الكهربية للمحركات الكهربية كما أن درجات الحراره من العناصر التى يتم قياسها فى مثل هذه التطبيقات لما لها من دلالات كبيره لعمليات التحكم والمراقبه مثل الضغوط وكذلك التصرفات وقد تكون المراقبه يدويه أو أليه بالربط بنظم الأسكادا وقياس درجات الحراره بطرق عديده أبسطها الثرموستات المعتمده على تغيير درجة الحراره Resistance Thermometer أو ما يسمى بالثيرموثر Thermistor أو الثرمومتزات ثنائيه المعدن (bimetallic thermometes) أو الإزدواجات الحرارية Thermocouple وحساسات هذه الأجهزة يمكن أن تكون ضمن توريدات المعدات أو المعدات مجهزه بذلك مثل بعض المحركات والمولدات الكهربية بغرض الحمايه ضد ارتفاع درجة الحراره أو يتم تركيبها منفصله فى أماكن تحدد بمعرفة المصمم ومعها مايلزم من تجهيزات لتركيبها وتوصيلها.

#### أنواع أجهزة القياس التى تلائم خطوط المواسير

- عدادات التباين الضغطى - الفنشورى (Deferential pressure type).
- عدادات السرعة المروحية (Propeller Type).
- عدادات التصرف المغناطيسية (Magnetic Type) .
- عدادات القياس بالموجات الفوق صوتية (Ultra sonic type).
- أجهزة بارشال فلوم وتستخدم فى قياس معدلات السريان فى المجارى المكشوفة مثل مدخل المياه العكرة بالمحطة.

### قياس الضغط

وتستخدم عداد الضغط (Bourdan Tube) والأكثر شيوعاً وهى تعمل ميكانيكياً أو يتم تحويل إشارتها إلى إشارة كهربية لتعمل كهربياً عن طريق تغيير قيمة مقاومة أو سعة مكثف أو حث ملف.

### قياس درجة الحرارة

ومنها الأزواج الحرارى أو الثرموستر أو المعادن المزدوجة Bimetallic وكذلك يوجد أجهزة قياس درجات الحرارة تعتمد على الأطوال الموجية باستخدام الأشعة فوق الحمراء (Infrared).

### قياس التصرف

ويوجد العديد من أجهزة قياس التصرف منها أنواع ميكانيكية مثل المعارض (Obstruction Type) مثل Nozzle, Orifice, Venture ومنها أجهزة تعمل عن طريق تغيير الأشارات الميكانيكية إلى كهربية مثل السلك الساخن أو عن طريق تغيير المجال الكهرومغناطيسى (Turbine type) أو تغيير الموجات فوق صوتية Ultra sonic .

### قياس مستوى المياه بالبيارات

ويتم عن طريق وجود عمود مدرج بالبيارة وتؤخذ قرأته أو عن طريق وجود حساسات مغموسة فى البيارة عن أقل مستوى (Low Level) وأخرين أعلى مستوى (High level) وهذه الحساسات تعمل عن طريق تغيير بعض الخواص الكهربائية (مقاومة، سعة تكثيف، تغيير الحث..... إلخ) ويوجد طرق ضوئية عن طريق إرسال أشعة وأستقبالها وجميع هذه الحساسات تترجم تغيير مستوى المياه على درجة غمس الحساس إلى إشارة كهربية تحدد مستوى المياه بالبيارة.

الفصل الرابع  
أعمال التصميمات الكهربائية

## الفصل الرابع أعمال التصميمات الكهربائية

### ١-٤ المحركات الكهربائية المستخدمة فى محطات التنقية

تستخدم فى محطات تنقية المياه محركات كهربائية من أحد النوعين الآتيين:

أ - محركات كهربائية إستنتاجية ذات قفص سنجابى وذلك للمحركات ذات القدرات حتى ٤٠٠كيلووات ويجوز تجاوز هذه القيمة فى حالة إستخدام نظم التحكم الذكية فى بدء التشغيل (Smart Motor Control Systems).

ب - محركات كهربائية استنتاجية ذات حلقات إنزلاق وذلك للمحركات ذات القدرات التى تزيد عن ٢٠٠كيلووات.

ويجب مراعاة الشروط والمواصفات الآتية بالنسبة للمحركات الكهربائية المستخدمة:

أ - تكون ملفات المحركات ذات درجة عزل (class F) على أن يكون الإرتفاع فى درجة الحرارة لهذه الملفات بما لا يزيد عن المسموح به لدرجة العزل (class B) كما يمكن إستخدام محركات بملفات ذات درجة عزل (class H) على أن يكون الارتفاع فى درجة الحرارة لا يزيد عن المسموح به لدرجة العزل (class F).

ب - درجة تقفيل المحركات (Enclosure Protection)

- بالنسبة للمحركات التى تركيب فى عنابر فوق مستوى سطح الأرض بالمحطة فإن المحركات المستخدمة تكون من النوع المقفل T.E.F.C ذات درجة تقفيل IP54 أو IP44.

- بالنسبة للمحركات التى تركيب مباشرة فوق المضخة أى بإتصال مباشر (close coupled) وتركب بعنبر المضخات تحت مستوى سطح الأرض فإن المحركات المستخدمة تكون من النوع المحكم ضد الغرق (Flood Proof) ذات درجة تقفيل IP56.

- بالنسبة للمحركات التى تركيب خارج المباني (out door) ومعرضة للعوامل الجوية فإن المحركات المستخدمة تكون من النوع المقاوم للعوامل الجوية weather proof ذات درجة تقفيل IP55.

- بالنسبة للمحركات التى تعمل تحت منسوب سطح الماء فإن المحركات المستخدمة تكون من النوع الغاطس ذات درجة تقفيل IP68.

ويجب فى هذه الحالة تحديد المنسوب الذى يعمل به المحرك تحت منسوب سطح الماء.

### جدول (٤-١) كود درجات الحماية IP طبقاً للمواصفات القياسية العالمية IEC

كود درجات الحماية IP	
عرفت المواصفات القياسية العالمية IEC 60529 درجات الحماية المختلفة لكل من الأجسام الصلبة / الإنسان والمياه كالتالي :	
الرقم الأول	الرقم الثانى
حماية ضد الأجسام الصلبة	حماية ضد الميساه
(0) لا يوجد حماية	(0) لا يوجد حماية
(1) أجسام ذات قطر أكبر من 50 مم	(1) سقوط المياه رأسياً
(2) أجسام ذات قطر أكبر من 12 مم	(2) سقوط المياه من أعلي بزاوية ١٥°
(3) أجسام ذات قطر أكبر من 2,5 مم	(3) سقوط المياه من أعلي بزاوية ٦٠° (مياه الأمطار)
(4) أجسام ذات قطر أكبر من 1 مم	(4) سقوط المياه من كل الإتجاهات
(5) حماية تامة ضد الأتربة	(5) ضخ المياه من كل الإتجاهات (خراطيم إطفاء حريق)
(6) حماية تامة لعزل أي جزء مهما كان حجمه	(6) ضخ المياه بقوة كبيرة من جميع الإتجاهات
	(7) الغمر في المياه

مثال : IP42 = حماية ضد الأجسام ذات قطر أكبر من 1 مم ،  
و ضد سقوط المياه من أعلي بزاوية قدرها ١٥ درجة .



- ج- يجب تزويد المحركات بشمعات تسخين داخل الملفات لمنع تكثيف بخار الماء على ملفات المحرك فى فصل الشتاء (Anti Condensation Heaters) وتعمل هذه الشمعات على ضغط تشغيل ٢٢٠ فولت.
- د - عند استخدام المحركات التى تركيب رأسياً فإنها يجب أن تزود بكراسى ذات رولمان بلى أو بلح من النوع (Thrust).
- هـ - جميع رولمانات البلى المستخدمة تكون ذات عمر إفتراضى ١٠٠٠٠٠ ساعة تشغيل.
- و - فى حالة إستخدام المحركات الكهربائية ذات حلقات الأنزلاق فإنه يجب أن تكون مزودة بنظام لرفع الفرش الكربونية (Brush Lifting Device) مع وجود حلقات قصر.
- ز - فى حالة استخدام المحركات ذات القفص السنجابى فإن قضبان التوصيل للجزء الدوار والمكونة للقفص يجب أن تكون من النحاس عالى الجودة.
- ح - يتم حساب قدرة المحرك اللازمة لإدارة المضخة عند نقطة التشغيل من العلاقة.

$$P = \frac{\omega QH}{10^2 \eta_p} \quad \text{KW}$$

حيث:

- $\omega$  : كثافة المياه المتداولة (كجم /لتر)
- P : القدرة المستهلكة على عامود إدارة المضخة (كيلووات)
- Q : معدل التصرف للمضخة (لتر /ثانية)
- H : الرفع المانومتري الكلى للمضخة (متر)
- $\eta_p$  : الكفاءة الكلية المضخة عند نقطة التشغيل

ولحساب قدرة المحرك المقننة (Rated Power) فإنه يجب الأخذ فى الاعتبار وجود معامل خدمة (Service Factor) قيمته من ١٥ - ٣٠ % من أقصى قدرة مستهلكة (Max Power) على مدى التشغيل للمضخة.

**بدء الدوران للمحركات Motor Starting**

عند بدء دروان المحرك التآثيرى فإن تيار البدء يكون أضعاف تيار الحمل الكامل الذى يتحملة المحرك وتم تصميمه على تحمله لأى فترة دوران ويصل تيار البدء  $I_{1st}$  إلى حوالى ٦ أضعاف أو أكثر من قيمة تيار الحمل الكامل  $I_{ln}$  ولهذا يجب إنقاص تيار البدء خصوصاً إذا كان المحرك سوف يأخذ فترة طويلة فى بدء الدوران.

المحركات التآثيرية صغيرة القدرة حتى حوالى ١٥ حصان - يمكن بدؤها مباشرة بدون أى وسيلة بدء وتسمى Direct on Line Starting خصوصاً إذا كان المحرك يبدأ دورانه بدون حمل ثم يتم تحميله بعد الدوران - وكذلك عندما لا يكون المحرك متكرر البدء Multi Starting والمحرك الأكبر من ذلك أو المتكرر البدء أو التى تبدأ دورانها بحمل كبير العزم عند البدء - يجب أن تستخدم وسيلة لبدء الدوران بهدف إنقاص تيار بدء المحرك وهذا يعنى أيضاً إنقاص التيار على الشبكة الكهربائية بما تحتوية من محولات توزيع وكابلات وخطوط نقل ولوحات توزيع وخلافه.

وطريق بدء الدوران للمحركات التآثيرية يمكن إستنتاجها من المعادلات التالية :

حيث أن تيار دخل المحرك عند البدء  $I_{1st}$  يمكن حسابه من المعادلة :

$$I_{1st} = I_o + I_{2st}$$

والجمع السابق للتيارات يكون اتجاهاً .

ويتم حساب  $I_{2st}$  طبقاً للدائرة المكافئة المقربة من العلاقة :

$$I_{2st} = v_1 / [ ( r_1 + r_2 ) + j ( X_1 + X_{20} ) ]$$

وعلى ذلك فإن إنقاص  $I_{2st}$  ينقص بالتالى  $I_{1st}$  لأن  $I_o$  ثابت تقريبا - ويتم الأنقاص بخفض  $v_1$  بأي طريقة أو زيادة أي من مقاومات أو ممانعات المعادلة السابقة الخاصة بحساب  $I_{2st}$  .  
إلا أنه من الخطأ جدا زيادة  $X_{20}$  -لأنه برغم أن التيار سوف ينخفض إلا أن العزم سوف ينخفض هو الآخر .

وأهم طرق بدء الدوران الشائعة الأستخدام مايلي :

أ ) طريقة بدء المحرك ذو حلقات الأنزلاق

**Rotor Resistance** مقاومة في العضو الدائر

هذه الطريقة لبدء الدوران لا تستعمل إلا مع المحركات ذات حلقات الأنزلاق ذو العضو الدائر الملفوف Wound Rotor ولا يجب أن تستعمل أي طريقة اخري مهما كانت مع هذا المحرك - لأن هذا المحرك تم تصنيعة بنظام العضو الدائر الملفوف ( وهو غالي الثمن عن النوع ذو القفص

السنجاب) خصيصاً لكي يعطي عزم بدء دوران عالي طوال فترة تغيير السرعة عند البدء ولكي يستطيع تشغيل الاحمال ذات عزم بدء الدوران العالي مثل الطلمبات وبالتالي لا يجب استخدام أي طريقة اخري لأن كل الطرق الأخرى سوف تسبب خفض عزم المحرك خلال فترة البدء وهذا لا يجب عمله للمحرك ذو العضو الدائر الملفوف.

### ب) طرق بدء محرك قفص السنجاب

في هذا المحرك يجوز استخدام أي من الطرق التالية وجميعها تؤدي الي نقص عزم المحرك خلال فترة البدء وللأسف لا مهرب من هذا العيب.

### ب-١ مقاومة في العضو الثابت Stator Resisance

في هذه الطريقة يتم توصيل مقاومة مادية متغيرة في كل خط من خطوط تغذية المحرك كما بالشكل.

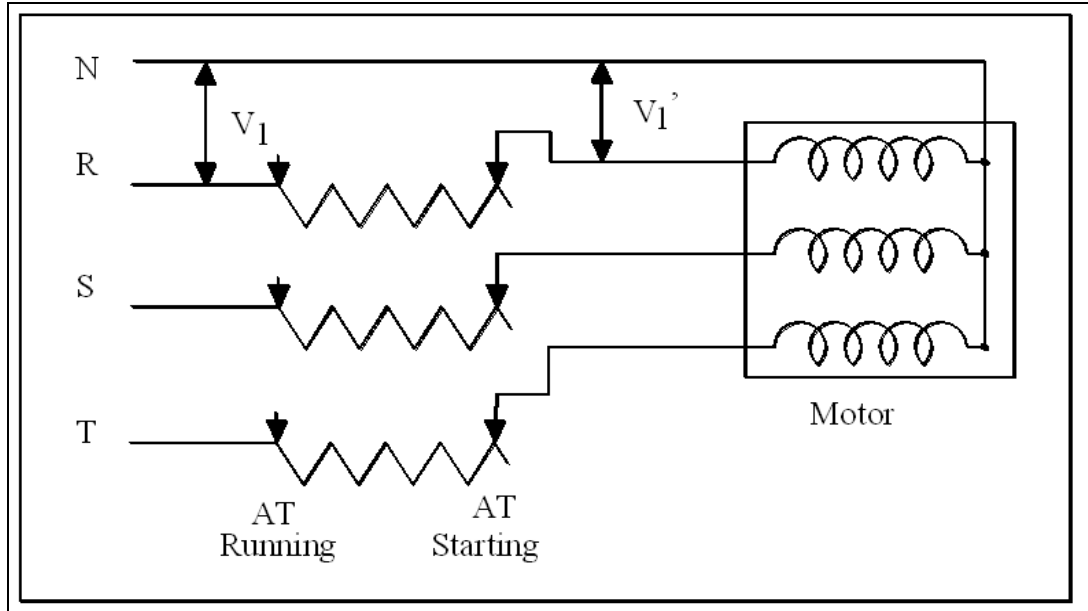

شكل (٤-١) البدء باستخدام مقاومات في العضو الثابت

ويعيب هذه الطريقة :

أ- القدرة العالية المفقودة في مقاومات البدء.

ب- نقص عزم البدء الذي يتناسب مع مربع الجهد

وتتميز هذه الطريقة برخص ثمنها.

## ب-٢ ممانعة فى العضو الثابت Stator Reactance

فى هذه الطريقة تستبدل المقاوومات المستخدمة فى الطريقة السابقة بممانعات توصل بالتوالي مع المنبع كما فى شكل (٢-٤) - ولكي يكون حجم هذه الممانعات صغيرا يجب أن تلف ملفاتها علي قلب حديدي من رقائق الصلب السليكوني - حيث تصبح بشكل محول الثلاثة أوجه - بملف لكل وجه تخرج منه عدة نقاط لإمكانية تغيير عدد لفات كل ممانعة وبالتالي تغيير قيمة الممانعة بإنقاصها مع زيادة السرعة وتخرج من دائرة المحرك عندما يصل الي أعلي سرعة.

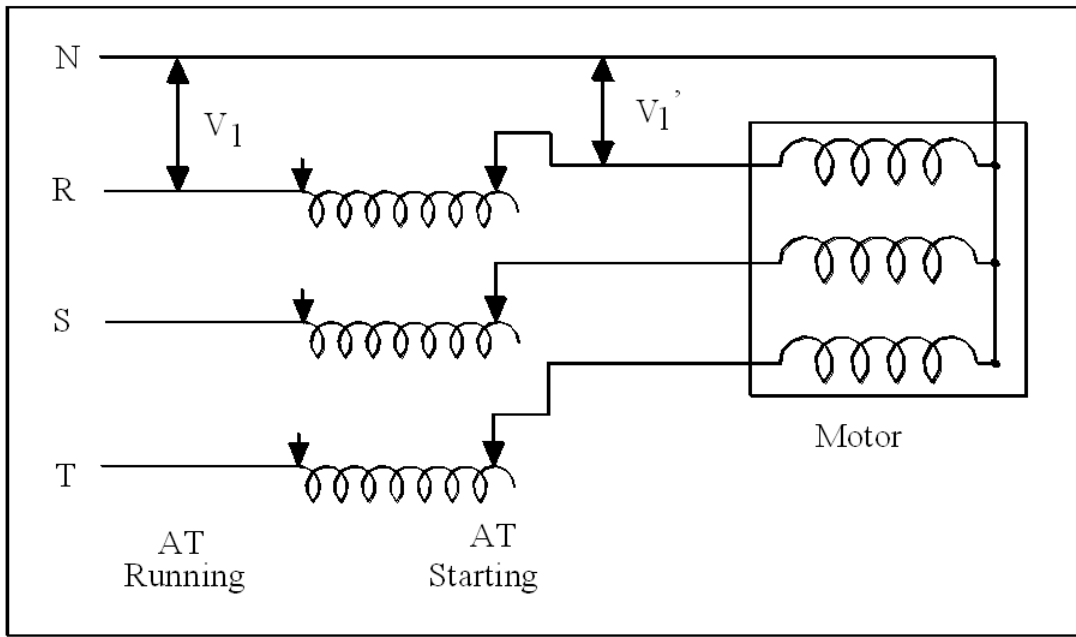

شكل (٢-٤) البدء باستخدام ممانعات فى العضو الثابت

فى هذه الطريقة أيضا يكون العيب هو خفض عزم البدء. أما مزايا هذه الطريقة فتتركز فى الخفض الكبير فى القدرة المفقودة فى وسيلة البدء مقارنة بطريقة مقاوومات العضو الثابت السابقة علي الرغم من أن سعرها أعلي من المقاوومات وهي من الطرق الشائعة الاستخدام مع المحركات متوسطة القدرة.

## ب-٣ باستخدام محول أوتو Auto Transformer

فى هذه الطريقة يستخدم محول أوتو لخفض الجهد المسلط علي المحرك عند البدء ومع زيادة السرعة يتم زيادة الجهد بالتدريج الناعم أو علي عدة نقاط Tapping - وعندما يصل المحرك الي أقصى سرعة له يكون الجهد قد وصل الي القيمة المقننة وعندها يمكن فصل المحول عن المنبع لتوفير القدرة التي يستهلكها المحول وإن كانت عبارة عن قدرة اللاحمل له إلا أن تيارها يكون بمعامل قدرة صغير مما يخفض من معامل القدرة الإجمالي من الشبكة.

ويلاحظ إن هذا المحول يشبه فى التكوين ممانعات الطريقة السابقة إلا أنه يكون أكبر منها حجماً وتكلفة لنفس المحرك لأن ملف المحول ومجاله المغناطيسي يصمم علي جهد وجه من المنبع بالكامل - أما ملف الممانعة فيصمم لجزء من جهد الوجه وبالتالي تكون عدد لفات ملف الممانعة أقل من عدد لفات ملف محول أوتو مما ينقص من كمية النحاس المستخدمة فى الملفات مع الممانعة - كما أن المجال المغناطيسي الناتج من ملف الممانعة يكون أقل من المحول لنقص عدد اللفات مما يجعل كمية الحديد السليكوني فى حالة الممانعة أقل منه فى حالة المحول.

ويتميز محول أوتو بأن جهد الخرج منه يبقى ثابتاً مع تغير تيار المحرك وخلال فترة البدء مما يمكننا بسهولة من الحصول علي أي جهد مطلوب بثناب - ولهذا تستخدم هذه الطريقة مع المحركات كبيرة القدرة - ويتم توصيلها كما بالشكل (٤-٣).

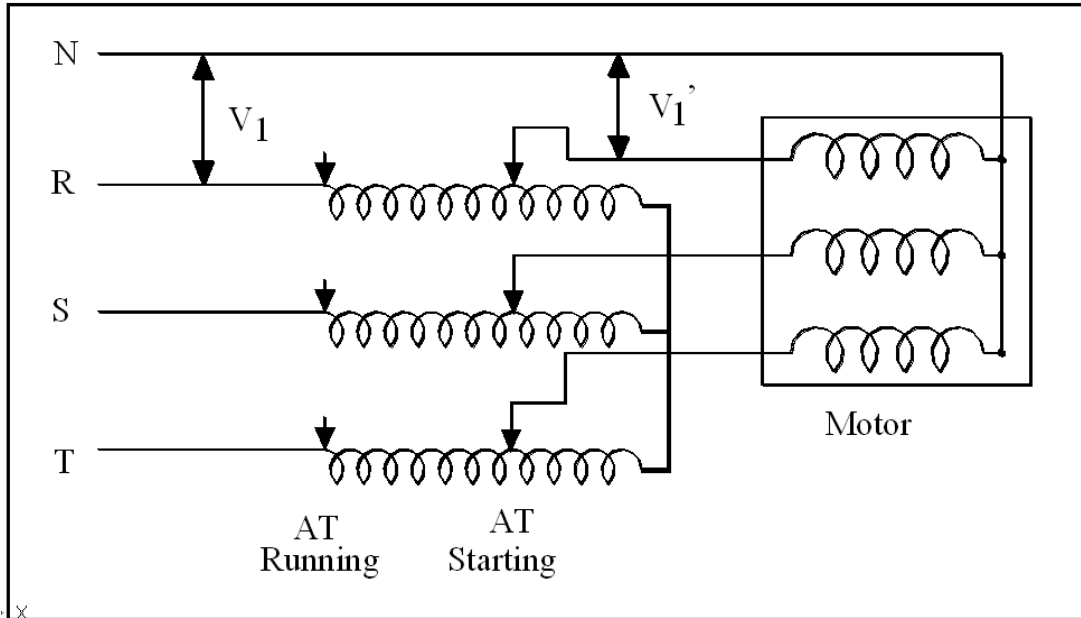

شكل (٤-٣) البدء باستخدام محول أوتو

### ب-٤ باستخدام مفتاح نجمة / دلتا Star / Delta Switch

هذه الطريقة من أكثر الطرق المستخدمة لبساطة تكوينها وقلة تكاليفها وعدم وجود أي قدرة مفقودة فيها لأنها مجرد مفتاح توصيل. إلا أنه يجب التأكد عند اختيارها أن المحرك يعمل علي المنبع المتاح والمحرك موصل دلتا - فمثلا إذا كان المحرك مدون عليه جهد التشغيل ٢٢٠/٣٨٠ فولت - يجب أن يكون جهد المنبع ٢٢٠ فولت ثلاثي الأوجه - أما إذا كان المنبع ٣٨٠ فولت ثلاثي الأوجه فإن المحرك يجب أن يكون مدون عليه جهد التشغيل ٦٦٠ / ٣٨٠ فولت - أو ٣٨٠ فولت دلتا - لأنها تعني نفس الجهود.

وفي هذه الطريقة تخرج الأطراف الستة لملفات المحرك الثلاثي الأوجه ويتم توصيلها بالمفتاح - ويمكن استخدام مفتاح بسيط مع المحركات الصغيرة عبارة عن مفتاح سكينه قلاب ثلاثي الأوجه يتم توصيله كما بالشكل (٤-٤) - عند البدء توصل السكينه جهة اليسار فتصبح ملفات المحرك متصلة نجمة - وبعد زيادة سرعة المحرك يتم تعديل التوصيل يدويا جهة اليمين وتصبح ملفات المحرك فى وضعها الطبيعي موصلة دلتا الي المنبع.

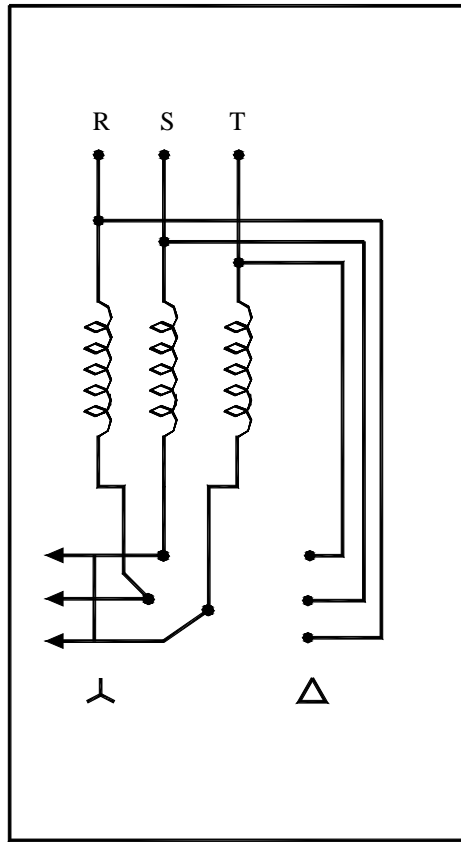

شكل (٤-٤) البدء باستخدام سكينه نجمة / دلتا

إلا أنه مع المحركات الأكبر قدرة يجب أن تتم عملية نقل التوصيل من نجمة إلي دلتا أوتوماتيكيا فى زمن محدد وثابت ومناسب لكل محرك يتم ضبطه عن طريق مؤقت زمني Timer.

- لأنه إذا بقي المحرك زمنا طويلا وهو موصل نجمة فإن تياره يكون أكبر من التيار المقنن وذلك عندما يكون حمله كبيرا قرب الحمل الكامل - وينقص التيار إلي القيمة الطبيعية المناسبة عند التعديل إلي دلتا.

وفي الطريقة الأوتوماتيكية هذه الموضحة فى الشكل (٤-٥) يستخدم عدد ثلاثة كنتاكتور مع أحدهم جهاز حماية Over Load وجهاز مؤقت زمني - ومفتاح - Push Button ON - OFF ويكون الكونتاكاتور C1 هو الرئيسى والذى يوصل المنبع إلي المحرك عند الضغط على المفتاح ON وفى نفس الوقت يوصل الكونتاكاتور C3 الذى يقوم بتوصيل المحرك نجمة - وبعد الزمن المحدد يقوم التايمر بفصل الطرف (1) فاصلا كنتاكتور النجمة - وموصلا الطرف (2) ليوصل كنتاكتور الدلتا C2 - الذى يبقى موصلا مع الكنتاكتور الرئيسى طوال فترة تشغيل المحرك.

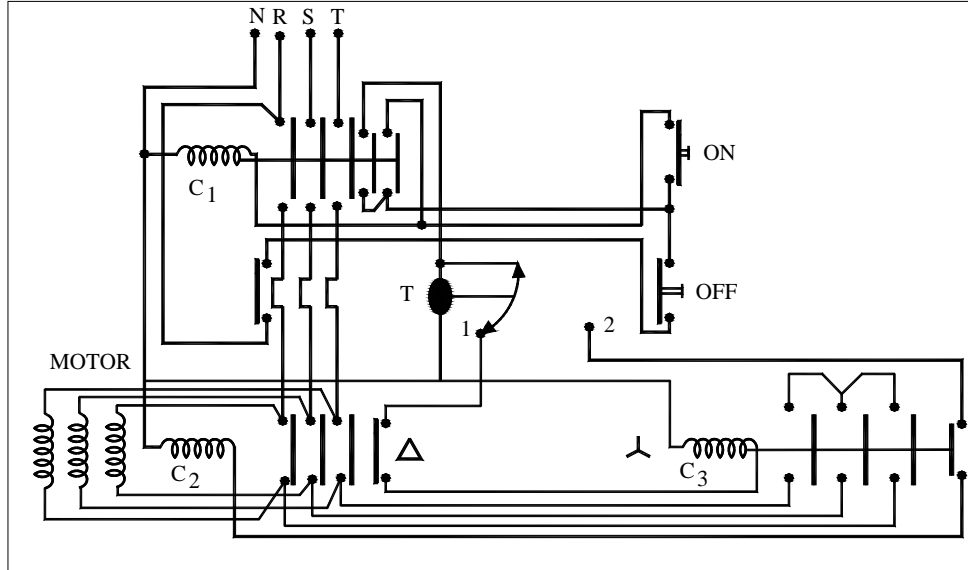

شكل (٤-٥) نظام اتوماتيكي نجمة دلتا باستخدام الكنتاكتور

**ب-٥ بادئات الحركة الناعمة soft starting**

يعد بادىء الحركة الناعم من البادئات الممتازة فى جميع الحالات التي تحتاج إلى عزم كبير نسبيا لبدء الحركة حيث إن العزم يتناسب مع مربع الجهد ( $T=KU^2$ ) و بادىء الحركة الناعم يقوم بضبط جهد البدء . فمثلا فى حالة ستار / دلتا يكون جهد البدء فى حالة الستار =  $(U/\sqrt{3})$  مما يؤدي إلى إن العزم المتاح =  $(T/3)$  أى ثلث العزم المقنن للمحرك عند بدء الحركة اما فى حالة بادىء الحركة الناعم يمكن ضبط عزم البدء المناسب للتغلب على العزم الميكانيكى فى بداية حركة المحرك.

ويصمم بادىء الحركة الناعم لايصال المحرك التآثيرى ذو الققص السنجايى إلى السرعة الإعتبارية (Nominal speed) أثناء البدء و كذلك تخفيض سرعته تدريجيا للوقوف دون تحركات مفاجئة وبدون التسبب فى هبوط كبير فى الجهد أو زيادة التيارات القصوى . حتى مع الاحمال ذات القصور الذاتى العالى.

طريقة العمل: يتكون الجهاز من مجموعة من الكروت الالكترونية و ذلك للتحكم و توصيل القوى للمحرك. تتكون دوائر القوى من اثنين من الثيرينثورات فى وضع متعاكس (BACK TO BACK) وهو يعرف ايضا باسم التراياك و ذلك لكل فازه ويتم تغيير قيمة الجهد عن طريق تغيير زمن توصيل هذه الثيرينثورات خلال كل نصف دورة للجهد ويقل جهد الخرج كلما زاد زمن الاشتعال ويتم التحكم فى هذه المنظومة عن طريق معالج دقيق (microprocessor) بالاضافة إلى بعض الخصائص الاخرى كالمراقبة والحماية للمحرك.

\*فوائد استخدام بادئات الحركة الناعمة:

- تقليل تيار البدئ الذي يصل إلى ٨٠٠% من التيار المقنن إلى ٣٠٠%.
- تقليل عزم البدء إلى الحد المناسب للحمل.
- تقليل الاجهادات على المنظومة الميكانيكية (صندوق التروس. السيور. الخ...).
- امكانية زيادة عدد مرات بدء التشغيل فى الساعة.
- تقليل تكاليف التوصيل (٦ كابلات فى حالة توصيل ستار / دلتا + ٣ كونتاكتور) علاوة على استخدام مقطع اقل للكابلات.
- الايقاف التدريجى الذي يمنع حدوث انزلاقات السيور فى الطلمبات الحلزونية و الدوران العكسى للطلمبات والغلق العنيف لمحابس عدم الرجوع وظاهرة المطرقة المائية Water hammer فى حالة استخدامه مع طلمبات المياه أو الصرف الصحي.



- ضمان إعتماذية المنظومة الكهربائية فى حالة التغذية بالمولدات الكهربائية نتيجة عدم سحب تيار بدء تشغيل عالي.

### AC Motor Drive

### التحكم فى سرعة المحرك التآثيرى

بما أن جهد وتردد الشبكة ثابتين ، لذلك فإن التحكم فى المحرك التآثيرى تعتمد علي توليد موجات ذات تردد متغير وجهد متغير. علي الرغم من وجود أنواع مختلفة من أنظمة قيادة المحرك التآثيرى إلا أن الطريقة الأكثر شيوعاً هي الطريقة التي تستخدم فى تركيبها مبدلة وقالبية (converter-inverter) كما فى الشكل (٤-٦).

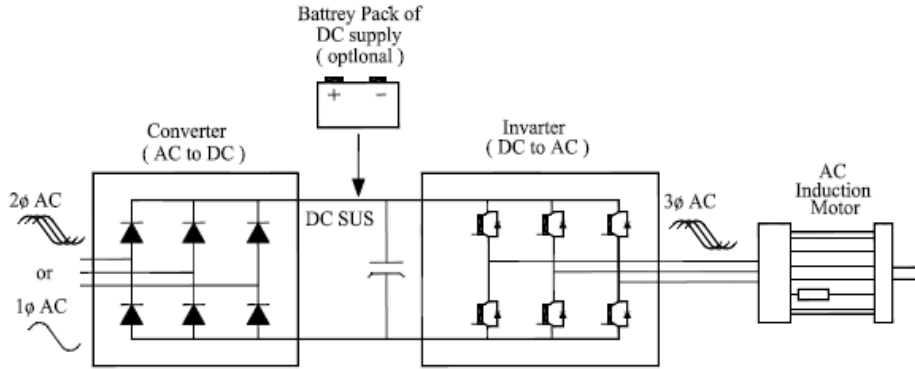

شكل (٤-٦) نظام قيادة لمحرك تآثيرى ثلاثى الطور

تحتوى المبدلة converter على مقوم ثلاثى الطور يقوم بتحويل جهد الشبكة المتردد الثلاثى الطور إلى جهد مستمر (DC voltage) وتقوم القالبية ( inverter ) بتشكيل جهد متردد ثلاثى الطور بتردد و جهد متغيرين من الجهد المستمر . ويسبب طبيعة بنية القالبية . فإن المحرك التآثيرى الثلاثى الطور يمكن إن يتلائم بسهولة للعمل من منبع جهد متردد احادى الطور، أو ثلاثى الطور، أو منبع جهد مستمر ويطلق اسم القالبية inverter على أنظمة التحكم فى المحرك التآثيرى لأن القالبية تشكل العنصر الأساسى فى قيادة المحرك ويبين الشكل (٤-٧) قالبية الجهد النموذجية المشكلة من مرحلة قدره (power stage) ووحدة التحكم (control unit) ومكثف كبير أو علبة مكثفات تتراوح قيمتها من  $2 \times 10^3 \mu f$  حتى  $2 \times 10^4 \mu f$

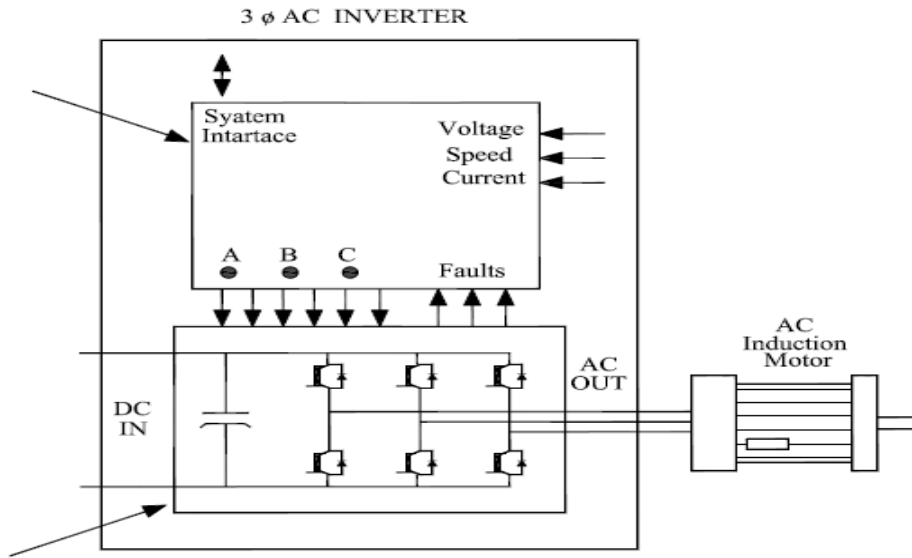

شكل (٧-٤) قالبية جهد ثلاثية الطور

**أ) مرحلة القدرة (power stage)**

تتألف مرحلة القدرة من ثلاثة موحّدات زوجية أو نصف جسرية (half ' Hbridge) ، تستطيع تمرير تيار القدرة اللازم لكل طور من أطوار المحرك. ويتم التحكم بهذه الموحّدات عن طريق منظومة ، داخلة فى الدائرة التحكمية ، لتشكيل موجة جيبية ثلاثية الأطوار. ولأن مرحلة القدرة هي التي تمرر التيار الذي يسحبه المحرك ، لذلك تصمم حسب قدرة المحرك المراد قيادته.

**ب) وحدة التحكم Control Unit**

وحدة التحكم وأنظمتها عوامل مهمة فى تحديد استجابة السرعة أو العزم وفي بعض الوظائف الأخرى المتعلقة بالتحكم فى المحرك. تقوم وحدة التحكم بتنفيذ منظومة التحكم ، وبتطبيق الخيارات المطلوبة ، وإصدار إشارات التبديل الي مرحلة القدرة.

ويمكن القول أن التقدم الكبير الذي دخل علي طرق التحكم بالمحرك الاستنتاجي يرجع الي تطور الكترونييات التحكم. ولقد سهلت تقنيات التحكم الرقمي تنفيذ منظومات التحكم وصنع منظومات اكثر تعقيداً. بالإضافة الي أنها مهدت الطريق لتعديل منظومة التحكم برمجياً دون اللجوء الي إعادة تصميم الدوائر من جديد.

**ج) القابلات الترددية Inverters**

هو جهاز متكامل متخصص للتحكم بالمحركات التى تعمل على التيار المتردد مهما كانت قدرة المحرك وذلك كوسيلة للتحكم فى سرعة المحرك المتصل بالظلمبة وبالتالى تغيير التصرف للظلمبات، وأدى ظهوره إلى إلغاء جميع الطرق السابقة فى التحكم فى المحركات مثل بدء التشغيل عن طريق المقاومة (starting resistance) أو عن طريق المحولات الذاتية (auto transformers) لأنه عن طريق الأنفترتر القابلة استطعنا التحكم بالتردد والجهد.

**مميزات الجهاز**

١. وجود برامج ضمن هذا الجهاز للتحكم بسرعة المحرك من ١ دوره بالدقيقة إلى أعلى من طاقة المحرك أحيانا تصل إلى ١٠ أو ٢٠ ضعف من سرعة المحرك الإسمية.
٢. وجود برامج ضمن الجهاز تقوم بحماية المحرك من الكثير من الأخطار أشهرها.
  - إنقطاع أحد الاطوار (الفازات).
  - إنقلاب احد الاطوار.
  - الحمل الزائد على إستطاعة المحرك.
  - إرتفاع درجة حرارة المحرك فوق الحد المسموح المعير من الجهاز.
٣. وجود شاشة إما متحركة أو ثابتة على الجهاز تقوم بإظهار الكثير من البارامترات أشهرها
  - سرعة الدوران الحاليه.
  - الامبير المسحوب من المحرك أثناء العمل.
  - الاخطاء التى حدثت أثناء العمل والتى تسببت بإيقاف المحرك الفجائى.
  - اتجاه دوران المحرك لليمين واليسار.
٤. وجود جهاز مدخل احادى ٢٢٠ ف ومخرجه ثلاثى ٣٨٠ ف.
٥. تفعيل الكثير من البارامترات المتحكمه بالمحركات والتى تقوم بإنجاز العمل المطلوب منها حسب الحاجة والمكان الذى يعمل المحرك ببيئته.
٦. يعمل الجهاز بجهد من ٢٢٠ إلى ٤٦٠ ف.
٧. قفل قسم البارامترات بكلمة سر.
٨. إذا أخطئ المبرمج للجهاز يستطيع إرجاع القيم إلى ضبط المصنع بسهولة.

**بعض الاستخدامات الإضافية للجهاز**

بالإضافة إلى ما جاء عليه ينبغي الإشارة إلى العديد من استخدامات الأنفرتر (القالبة) على النحو التالى:

١. التحكم فى سرعات المحركات فى وسائل الرفع وتغيير السرعات لمحركات الطلمبات بغرض تغيير التصرف.

٢. تستخدم الأنفرتر (القالبة) بشكل عام للحصول على خرج ثلاثى الطور من تغذية احادية الطور

**- تغذية الأنفرتر (القالبة)**

تستخدم تقنية التغذية التقطيعية فى تأمين التغذية المناسبة للأنفرتر (القالبة) وبحجم مناسب وسوف نشرح فيما يلى تقنية التغذية التقطيعية:

**- وحدة التغذية التقطيعية (Switching Power Supply)**

تعتبر وحدة التغذية التقطيعية من أهم المكونات الرئيسية لأغلب الأجهزة الحديثة (PC, PLC Inverter) وذلك بتقديم الجهود المناسبة لكل جزء منها وتتم صناعة وحدة التغذية عن طريق مجموعة من وحدات التغذية التقطيعية.

**- أهم مميزات وحدة التغذية التقطيعية**

١. تعمل فى مجال واسع من جهود الدخل من ٨٠ فولت AC إلى ٢٥٦ فولت AC.

٢. تحتل حجم أصغر من مثيلاتها من وحدات التغذية التقليدية بنسبة ٦٠%.

٣. مردودها أكبر مقارنة مع مثيلاتها من وحدات التغذية التقليدية حيث تبلغ من

٨٥% إلى ٩٨% بينما فى وحدات التغذية التقليدية لا تتجاوز الـ ٤٥% بسبب

حدوث فواقد فى المحول.

٤. وزنها أخف من وحدات التغذية التقليدية.

٥. لها مناعة قوية ضد الضجيج (التدخل الراديوى Radio frequency Interference)

٦. استخدام الترانزستور ثنائى القطبية ذو البوابه المعزولة (IGBT)

حيث : IGBT (Insulator Gate Bipolar Transistor) ويقوم هذا الترانزستور بتقطيع التيار المستمر اعتماداً على فكرة التعديل لعرض النبضه ويستخدم لذلك وحدة التحكم والمراقبة التى تتلقى التغذية العكسية من خرج المنظم وتقوم بملاحظة تغيير الجهد بواسطة VCO على خرج الترانزستور

IGBT

## مهمات التحكم و الحماية للمحركات

يعتبر المحرك التآثيرى ذو القفص السنجابى من اكثر المعدات القوى الكهربائية احتياجا إلى تنظيم ادائها. عادة ما يتم التحكم فى هذه المحركات ، عن طريق بادئات الحركة (المقومات) و على المختص إن يأخذ فى الاعتبار نقاط اساسية تفى بالتحكم والحماية التامة للموتور و للعاملين على تشغيله وصيانته. وقد عرفت المواصفات القياسية العالمية IEC60-947 الوظائف التي يجب إن تحققها بادئات الحركة (motor starters) كالتالى :

- العزل عن مصدر التغذية
- وقاية المحرك.
- التحكم فى توصيل وفصل التيار .
- ضمان التوافق بين خواص الوظائف الثلاثة السابقة .

### • العزل عن مصدر التغذية isolation

تضمن وظيفة العزل إن لا يحدث أى تسريب للجهد على الشبكة فى حالة إن يكون الجهاز يؤدي وظيفة العزل فى الوضع Off وبهذا يتم حماية العاملين بالصيانة ولأجهزة من المخاطر الناتجة عن الجهد المتسرب كما انه فى حالات كثيرة من الممكن - كعامل امان اضافى - يتم غلق الجهاز فى الوضع Off عن طريق وضع قفل أو مفاتيح لضمان عدم التعشيق بواسطة شخص غير مسئول بينما لايزال عامل الصيانة يؤدي وظيفته . ويمكن تحقيق وظيفة العزل، حسب المواصفات القياسية IEC 60-947-3 باستخدام:

- سكاكين تعمل بدون حمل off load swtich
- سكاكين تعمل على الحمل on load swtich

### • وقاية المحرك motor protection

دائما ما تشتمل وقاية المحرك طبقا الـ IEC 60-947 على الآتي :

- جهاز الوقاية من تيارات قصر الدائرة الذي يمكنه إكتشاف وقطع أي تيار غير إعتيادي يزيد عن عشرة أمثال قيمة تيار الحمل الكامل للمحرك.
- جهاز الوقاية من زيادة تيار الحمل الذي يمكنه إكتشاف وقطع أي تيار غير إعتيادي بقيمة حتي عشرة أمثال قيمة تيار الحمل الكامل للمحرك وذلك فى الوقت المناسب لضمان عدم إرتفاع فى درجة حرارة ملفات المحرك الأمر الذي قد يؤدي إلي إنهيار عزل الملفات.

ويمكن إذا ما دعت الحاجة ، تزويد بادئ الحركة بأجهزة أخرى لإكتشاف وتحقيق الوقاية فى حالات خاصة مثل إنهاء عزل الملفات وإنعكاس إتجاه دوران المحرك وإرتفاع درجة حرارة ملفات المحرك .... وهكذا.

- أجهزة محددة الوظيفة : مثل القواطع ، ريليهات الوقاية وريليهات المراقبة.
- أجهزة ذات وظائف متعددة والمزودة بخواص الوقاية.

#### أ) الوقاية من زيادة الحمل

هذا النوع من ريليهات زيادة الحمل هي الأكثر إنتشاراً بين الريليهات المستخدمة فى الصناعة وتوفر مستوي عال من الوقاية ضد حالات زيادة الحمل قصيرة أو طويلة الوقت. يمكن إستخدام هذه الريليهات بنظم التيار المتردد والتيار المستمر وغالباً ما تكون لها المواصفات الفنية التالية:

- تشغيل وضبط ووقاية ثلاثية الأقطاب.
- تعويض درجة حرارة الجو المحيط بحيث لا يؤثر تذبذب الحرارة علي الأداء العام للريلاي.
- الوقاية ضد التشغيل علي فازه واحدة ، الأمر الذي يمنع المحرك الخاضع للوقاية بهذا الريلاي من الدوران بتغذية من فازه واحدة فقط من أوجه مصدر التغذية.
- زمن بدء المحرك.
- إعادة تشغيل الريلاي بعد الفصل يدوياً أو آلياً.
- وجود تدرج مناسب لتيار الحمل الكامل (FLC) للمحرك ، الأمر الذي يسمح بضبط الريلاي كنسبة من تيار الحمل الكامل كما هو معطي بلوحة بيانات المحرك.
- الضبط

يحتاج ريلاي زيادة الحمل للضبط ليتواءم مع التطبيقات المختلفة وذلك لتحقيق وقاية صحيحة للمحرك ويتم تحقيق عملية الضبط بتحريك مؤشر الضبط علي واجهة الريلاي ويضبط هذه المؤشر مقدار ميل العنصر ثنائي المعدن الذي يسبب فصل الريلاي. يحتوي الريلاي علي تدرج مدرج بنسب من تيار الحمل الكامل للمحرك ويضبط المؤشر تيار الحمل الكامل للمحرك المنصوص عليه فى لوحة بيانات المحرك.

- تعويض درجة حرارة الجو المحيط

يتم تجهيز الريلاي بعنصر ثنائي (ببيميتال Bimetal) المعدن إضافي يعمل معاكساً للعنصر ثنائي المعدن الأساسي وذلك للتخلص من تأثير درجة حرارة الجو. عند درجة حرارة عالية للجو المحيط وبدون مرور تيار بالمحرك يميل العنصر الأساسي ثنائي المعدن

- بمقدار معين ويعمل العنصر الإضافي ثنائي المعدن (المعوض) بحيث يزيح نقط الفصل بنفس مقدار ميل العنصر الأساسي. وهذا يعني أن تيار المحرك الذي يتسبب في فصل عنصر زيادة الحمل له نفس القيمة بصرف النظر عن درجة حرارة الجو المحيط.
- الكشف عن سقوط إحدى فازات مصدر التغذية يحتوي ريلاي زيادة الحمل علي تقنية تسبب فصله في حال حدوث سقوط لإحدى فازات مصدر التغذية (وقاية ضد التشغيل بفازتين). في إستخدامات التيار المتردد أحادي الوجه أو في إستخدامات التيار المستمر لابد من توصيل الثلاثة دوائر بريلاي زيادة الحمل علي التوالي ليمر نفس التيار في كل عنصر من العناصر الثلاثة . وكحل بديل يمكن في هذه الحالات إستخدام ريلاي زيادة الحمل بدون تقنية الكشف عن سقوط إحدى فازات مصدر التغذية.
  - زمن بدء المحرك لابد أثناء مرحلة بدء حركة المحرك أن يسمح ريلاي زيادة الحمل بمرور تيارات بدء الحركة اللحظية عالية القيمة دون فصل ولكنها لابد أن تفصل الدائرة بسرعة إذا ما إستمرت هذه التيارات العالية لفترة زمنية طويلة. ولضمان الإختيار الصحيح لريليايات زيادة الحمل ، عرفت المواصفات القياسية IEC 60-947 ثلاثة تقسيمات لأنواع الفصل لريليايات زيادة الحمل الحرارية كآلاتي:
  - الريليايات Class 10 هذا النوع من الريليايات مناسب للإستخدامات التي لا يزيد فيها زمن بدء حركة المحرك عن ١٠ ثوان.
  - الريليايات Class 20 هذا النوع من الريليايات مناسب للإستخدامات التي لا يزيد فيها زمن بدء حركة المحرك عن ٢٠ ثانية.
  - الريليايات Class 30 هذا النوع من الريليايات مناسب للإستخدامات التي لا يزيد فيها زمن بدء حركة المحرك عن ٣٠ ثانية.
- علماً بأن كل محرك تحتوي بياناته إما علي زمن بدء التشغيل أو ال Class المناسب للتشغيل.

## ب) الوقاية من تيارات قصر الدائرة

لتفادي تلف المعدات لابد لأي جهاز وقاية من تيارات قصر الدائرة أن يكون قادراً علي إكتشاف وكذلك الفصل السريع لأي تيارات عطل ذات قيم عالية قبل أن تصل الي قيمتها القصوي. من أمثلة أجهزة الوقاية :

- الفيوزات
  - القواطع الكهربية
- كما يمكن أن تزود الأجهزة متعددة الوظائف مثل القواطع الكهربية للمحركات والكونتاكتورات بخواص وقاية من تيارات قصر الدائرة.
- الفيوزات Fuses

لا يوصي باستخدام الفيوزات فى وقاية المحرك حيث أثبتت التجربة أن الفيوز ، إن عاجلاً أو آجلاً ، سوف يحترق ويكون من اللازم إحلاله (وفي هذه الحالة يجب إستبدال الثلاث فيوزات وليس فيوز واحد). ولا يمكن ، فى الواقع ، ضمان أن الإحلال سوف يتم بفيوز له نفس خواص الفيوز الأصلي والذي يحقق توافق أجهزة الوقاية ومن ثم فإنه يفضل إستبعاد إستخدام الفيوزات فى وقاية المحركات خاصة وانها علي المدى الطويل تكون تكلفتها أعلي من القواطع نتيجة تغييرها المستمر.

- القواطع الكهرومغناطيسية Magnetic circuit breakers

تحتوي هذه القواطع علي جهاز فصل مغناطيسي علي كل من الفازات يكتشف ويفصل تيارات قصر الدائرة العالية بقيم فى حدود سعة قطع القاطع وبذلك يتم حماية نظم القوي الكهربية من تأثير تيارات الأعطال.

وعادة ما تحتوي القواطع الكهربية علي مجسات منفصلة علي كل فازه بحيث ينتج عن عمل أي من الفواصل المغناطيسية أحادية الفازة فصلاً آلياً متزامناً للأقطاب الثلاثة . كما إن بعض القواطع المخصصة لحماية المحركات تحتوي علي حماية ضد تيار القصر.

#### ٢-٤ معدات التشغيل الكهربائية (Switchgear)

وتشمل أجهزة الفتح والغلق ( المفاتيح ) وملحقاتها ومهمات التحكم والقياس والحماية والضبط وكذلك جميع هذه الأجهزة والمهمات مع توصيلاتها والمستلزمات والمنشآت الحأوية والمثبتة لها.



فيما يلي تعريف لهذه المعدات:

#### أ - أجهزة التشغيل ذات السياج المعدني ( Metal enclosed )

وهي أجهزة التشغيل المجمععة داخل غلاف معدني خارجي موصل بالأرض. وتكون كاملة التوصيلات عدا التوصيلات الخارجية لها.

#### ب- أجهزة التشغيل داخل المحتوي المعدني (Metal clad)

وهي أجهزة التشغيل التي يتم فيها تركيب المكونات داخل مقصورات Cubicles منفصلة يحويها سياج معدني موصل بالأرض، ويراعي وجود مقصورات منفصلة لكل من المكونات التالية باللوحه:

- كل مفتاح رئيسي

- المكونات الموصلة على أحد جوانب المفتاح الرئيسي كدائرة التغذية.

- المكونات الموصلة على الجانب الآخر الخارج من المفتاح الرئيسي.

#### ج- قواطع التيار للدائرة (Circuit breakers)

وهي أجهزة تشغيل ميكانيكية قادرة على توصيل وحمل وقطع التيار الكهربى المار بها تحت الظروف المعتاده للدائرة الكهربائية كما أنها قادرة أيضاً على توصيل وحمل وقطع التيار الكهربى لفترة محدودة تحت ظروف غير عادية للدائرة الكهربائية (قصر الدائرة).

#### د- قواطع التيار المركبة داخلياً (Indoor circuit breakers)

وهي القواطع التي تصمم للتركيب داخل المباني أوداخل حيز مغلق حيث تكون محمية ضد الرياح والأمطار والأتربة وتكاثف البخار وغيرها من العوامل الجوية المختلفة.

#### هـ- قواطع التيار المركبة خارجياً ( Outdoor circuit breakers )

وهي القواطع التي تصمم للتركيب فى الأجواء المفتوحة وتكون قادرة على تحمل العوامل الجوية المختلفة.

**و- المفاتيح (Switches)**

وهي أجهزة تشغيل ميكانيكية قادرة على توصيل وتحمل وفصل التيار الكهربى تحت الظروف المعتادة للدائرة الكهربائية وقادرة أيضاً على تحمل تيارات القصر لفترة زمنية محددة.

**ز- فواصل الدائرة (Disconnect or Isolators)**

وهي أجهزة تشغيل تعمل ميكانيكياً " تعطي فى وضع الفتح Open Position مسافة فاصلة تمنع مرور التيار الكهربى عند الجهد المقنن ويكون فاصل الدائرة قادر على فتح وغلق الدائرة الكهربائية فى حالة اللاحمل No load أو عندما يكون التيار المار بها مهما (أقل من 1/2 أمبير) حيث يكون فرق الجهد عبر طرفي كل قطب غير ذا قيمة.

**ح - قطع الدائرة (Circuit breaking)**

تعرف قواطع التيار (cbs) طبقاً لتصميمها وطريقة تشغيلها لفصل تيارات القصر للدائرة الكهربائية وتصنف القواطع عادة حسب الوسط المستخدم فى إطفاء الشرارة المتولدة عند الفصل، ويعتبر القوس الكهربى (الشرارة) المتولدة عند فصل الدائرة وطريقة إخمادها هو العنصر الرئيسى فى عمل قاطع الدائرة حيث يسمح للتيار فى الدائرة الكهربائية بإستمرار المرور بعد فصل التلامسات وحتى الوصول بهذا التيار إلى الصفر.

وقاطع التيار المثالى هو الذى يعمل كموصل تام حتى الوصول إلى التيار صفر عند هذه النقطة يتحول إلى عازل تام ، وحيث إنه لا يمكن عملياً الوصول إلى القاطع الذى يحقق هذا الشرط فإنه يراعى أن يكون القاطع أقرب ما يمكن لهذه الحالة مع ضرورة إيجاد الظروف اللازمة للتخلص من نواتج التأين فى فجوة التلامس وإستخدام وسط يتحمل جهد الإسترجاع العارض. (Transient recovery voltage).

**٤-٢-١ معدات تشغيل الضغط العالى (High Voltage Switchgear)**

يراعى فى تصنيع لوحات أجهزة التشغيل للضغط العالى أن تحتوي على مجموعه من المقصورات أو الحجرات Cubicles تسمح بإحتواء قواطع التيار ومحولات الجهد (الموجودة فى جانب التوصيل)

بالإضافة إلى تزويدها بالتجهيزات اللازمة لتحميل أجهزة القياس والمرحلات مع عمل الاستعدادات اللازمة لتوصيل أطراف الكابلات المغذية والخارجية من اللوحة.

تكون اللوحات ذات سياج معدني metal enelosed أو محتوي معدني metal clad وعمليا" فإن الفرق المعتاد أن محولات التيار وأطراف توصيل الكابلات تثبيت في مقصورة (أو حجرة) واحدة في حالة اللوحات ذات المحتوي المعدني. وفي جميع أنواع قواطع الدائرة يجب توافر إمكانية فصل هذا القاطع عن قضبان التوصيل بأحد الأشكال الآتية :

- سحب رأسي
- سحب أفقي.
- إستخدام فاصل دائرة أو مفتاح بين قاطع الدائرة من النوع الثابت وقضبان التوصيل.
- في حالة قواطع الدائرة ذات المحتوي الزيتي BULK oil c.b. تستخدم طبقة السحب الرأسي.
- فى حالة القواطع المغناطيسية الهوائية Magnetic air cb وقليلة الزيت Min. or low oil c.b. تستخدم طريقة السحب الأفقي.
- فى حالة القواطع الغازية فإنه يمكن استخدام إما السحب الرأسي أو السحب الأفقي.
- فى حالة إستعمال قواطع الدوائر من النوع المفرغ Vacuum cb لا تستخدم عادة القواطع من النوع الثابت مع وجود فاصل دائرة بين القاطع وقضبان التوصيل للإستفادة من ميزة قلة إحتياج هذا النوع إلى الصيانة.
- يراعي توافر تجهيزات أمانة للوصول إلى قضبان التوصيل الرئيسية للوحات التوزيع وذلك لأجراء القياسات والأختبارات المطلوبة وفى حالة قواطع الدائرة القابلة للسحب فإن الوصول إلى هذه القضبان يكون من خلال الثغرات التى يتم من خلالها تعشيق القاطع.

#### ٤-٢-١-١ الرباط والغلق (Interlocking & Padlocking)

للتأكد من التشغيل الآمن للوحات الكهربائية وخاصة عندما يراد الوصول إلى قضبان التوصيل لتحديد الأعطال أو لتوصيل وجه من أوجه الدائرة أو إختيار الكابلات فإنه يلزم تزويد اللوحات برباط ميكانيكي أو قفل للتحكم فى دخول التغذية العمومية لهذه اللوحات.

المطلب الأول للرباط فى جميع أنواع اللوحات ذات القواطع القابلة للسحب هو التأكد من أن القواطع لا يمكن سحبها أو تعشيقيها بينما تكون موصلة للتيار (مغلقة) ويجب تزويد اللوحات بحوائل حماية Shutters معدنية يتم عن طريقها تغطية ثغرات التوصيل إلى البارات تلقائياً عندما يتم سحب قواطع التيار من حجرة التشغيل الخاصة بها وبالمثل فإنه يتم عمل التجهيزات اللازمة بحيث تغلق هذه الحوائل فى وضع عدم التوصيل لضمان الأمان التام للمهمات المحتواه بالحجرة.

#### ٤-٢-١-٢ أنواع قواطع الدائرة (Types of circuit breakers)

الأنواع الشائعة الإستخدام فى الوقت الحالى هي:

##### أ- قاطع التيار الزيتي Oil circuit breaker

وينقسم إلى :

- قاطع تيار مغمور كلياً فى الزيت Bulk oil c.b.

- قاطع تيار قليل الزيت Minimum oil c.b.

وتستخدم فى هذه القواطع زيت هيدروكربوني له لزوجة منخفضة نسبياً وخواص عزل جيدة.

ويعيب هذا النوع أنه عند إرتفاع درجة حرارة الملامسات فإنه يترتب على ذلك تبخر الزيت وتحلله إلى مكوناته من الأيدروجين والكربون حيث يتاين الأيدروجين حرارياً لينتج الإلكترونات والأيونات الموجبة التى لها القدرة على حمل التيار الكهربى خلال المسافة بين الملامسات محدثة قوساً كهربياً وللتحكم فى إنسياب الغازات فى منطقة الشرارة فإنه يجب أن تغلف الملامسات داخل نطاق للتحكم فى القوس الكهربى arc control device لزيادة كفاءة التشغيل لقاطع التيار.

##### ب- قاطع التيار الهوائى المغناطيسى (Magnetic air circuit breaker)

ويعتمد فى نظرية عمله على خلق جهد عالى جداً للقوس الكهربى يصعب الحفاظ عليه بجهد التشغيل المستخدم ومن ثم لا يمكن للقوس الكهربى الأستمرار ويمكن الوصول إلى ذلك إما بإجبار القوس الكهربى بالامتداد للإقتراب من مواد صلبه تستخلص الحرارة من القوس أو بتكسير القوس الكهربى إلى سلسلة من الأقواس ويمكن الجمع بين الطريقتين فى بعض التصميمات وتعمل الدوائر المغناطيسية على خلق مجال داخل مدي القوس لتوجيه القوس الكهربى داخل نطاق هذا المدي

وفى حالة التيارات الكهربائية المنخفضة (فى حدود ١٠٠ أمبير) فإنه يلزم إضافة نفاخ هوائى متصل بفوائى أسفل الملامسات لتوجيه القوس الكهربى.

### ج - قاطع التيار التفريغى (Vacuum circuit breaker)

وتكون الملامسات فى هذا النوع داخل وعاء محكم ذو جدران عازلة مفرغ منها الهواء وتكون إحدي الملامسات مثبتة بنهاية التوصيل للقاطع والأخرى حرة الحركة فى إتجاه محوري ويتم الحفاظ على التفريغ عن طريق حاشيات معدنية موصلة بين الملامس المتحرك والنهاية الأخرى للتوصيل، ويعتمد أداء القاطع التفريغى على ثلاث عوامل:

- وجود تفريغ كافي داخل الجهاز.
- إختيار خامة الملامس المناسبة.
- توفير تحكم مغناطيس فى القوس الكهربى.

وتكون فجوة التلامس فى حدود ١٠ مم للجهود حتى ١١ ك.ف وعلى ذلك تقل القدرة اللازمة للتشغيل على مثيلتها فى الأنواع الأخرى من القواطع ويحقق هذا النوع أعلى كفاءة تشغيل كجهاز فصل للتيار حيث يتم إستعادة القوة العازلة للفجوة التلامسية فى خلال (١) ميكروثانية عندما يعمل فى حدود تيار القطع المقنن وللقدرة العالية على الإحتمال لهذا القواطع أنها لا تحتاج إلى أي صيانة خلال عمر التشغيل لها ولا يوجد إحتمال لحدوث حريق بسبب عدم وجود مواد قابلة للإشتعال.

### د- قاطع التيار الغازى (Sulphur hexa fluoride . SF6 - cb)

ويحتوي على غاز سادس فلوريد الكبريت الخامل والغير قابل للأشتعال عديم اللون والرائحة ويستخدم الغاز تحت ضغط حوالي ٣ بار للوصول إلى نفس قوة العزل للزيت المعدني ولهذا الغاز خاصية إمتصاص الإلكترونات الحرة المتولدة فى مسار القوس الكهربى مكونا أيونات سالبة الشحنة وهذا يؤدي إلى سرعة إستعادة قوة العزل بعد حدوث القوس الكهربى وتستعمل الأمونيا المنشطة لإمتصاص الغازات الفلوريدية الأقل درجة (SF<sub>2</sub> & SF<sub>4</sub>) التى قد تحدث نتيجة تحلل الغاز الأصلي SF<sub>6</sub> وعلى ذلك فيمكن لهذا النوع من القواطع أن يتحمل عدد لا بأس به من مرات القطع فى حالات قصر الدائرة دون الحاجة إلى تغيير الأجزاء الفعالة به.

يبين الجدول (٤-٢) مقارنة بين خواص الأنواع السابق ذكرها لقواطع التيار.

جدول رقم (٤-٢) مقارنة بين أنواع قواطع التيار المستخدمة في الضغط العالي

م	الخواص	قاطع التيار الهوائي I	قاطع التيار الزيتي II	قاطع التيار التفريغي III	قاطع التيار الغازي SF6 IV
١	توصيل وفصل تيار حثي Inductive Current	عند التيارات الصغيرة تكون له خاصية إطفاء هادئة وتحدث الشرارة لعدة أنصاف دورة وهذا ينتج عنه تقطيع مهمل للتيار Current Chopping ومن ثم موجه جهد مهمله. Voltage surge	حيث ان الزيت عازل جيد فإن إطفاء الشرارة (القوس الكهربى) يكون أكثر فعالية عن القاطع الهوائي وهذا يعطي فترة شرارة أقصر ودرجة أعلى لتقطيع التيار ويكون الارتفاع في الجهد محسوسا لكن قيمته غير كافية لحدوث تدمير للعزل.	يسمح القاطع بالفصل دون إعتبار قيمة التيار المار ويتوقف استقرار القوس الكهربى (الشرارة) عند القيم الصغيرة للتيار على حافة الملامسات المستخدمة فى القاطع.	يعتمد مسلك القاطع فى تقطيع التيار على طريقة إطفاء الشرارة ويكون لها بصفة عامة نفس القدر كما فى القاطع الزيتي أو التفريغي.
٢	توصيل وفصل التيارات السعوية Capacitance	يحبلى إلى إعادة الشرارة بعد الأطفاء وعلى ذلك فله سعة محدودة جداً فى أداء هذه الوظيفة	يكون له قوة عزل عبر كل قطب كافية للتأكيد من قطع التيار المستوي بلا عودة للشرارة وذلك عند إستخدام القواطع ذات الملامسات المزودة لكل وجه.	إستعادة قدرة العزل للفجوة التفريغية سريعة جداً وهذا يعطي قطع بلا عودة للشرارة للتيارات السوية حتى الحمل الكامل للتيار المقتن للقاطع.	نظراً للخواص سالبة الكهرباء فإن الفجوة التوصيلية يعاد تأبينها بسرعة وهذا يحقق قطع بلا عودة للشرارة.
٣	المسلك الميكانيكي	المواصفات القياسية تتطلب تحقيق ١٠٠٠ عملية فصل وتوصيل بلا حمل دون تأثير على القاطع وبدرجة يري للملامسات مهمة الترتيب الدوري لهذا النوع من القواطع يجب مراعاته فى التصميم. اللوحة فى حالة الحريق. يعتمد طول المبني على عرض كل وحدة (خلية) فى مجموعه التشغيل بالإضافة إلى الفراغ اللازم لحوائط الحريق (إن وجدت) ومسارت قضبان التوصيل ويلاحظ أن عرض الخلايا يكون أقل فى حالة القواطع المغمورة فى الزيت عنها فى القواطع الهوائية أو قليلة محتوى الزيت.	الشوار العصير للفصل والتوصيل والطاقة المنخفضة تساعد المصمم على بناء ميكانيزم (منظومة) قوي قادر على سوائى مد عمر إفتراضي بلا صيانة لهذه القواطع ويتم فى المعتاد ١٠٠٠٠ عملية فصل وتوصيل دون الحاجة إلى الصيانة. الخلايا صغير فإن طول المبني أصغر وأخف إنشائياً عنها فى حالة مجموعات التشغيل التقليدية وتقل بدرجة ملموسة تكلفة المبني. فى حالة القواطع القابلة للسحب فإن المباني تكون أكثر عرضاً	متطلبات الطاقة تكون بين تلك الخاصة بالقاطع الزيتي والخاصة بالقاطع التفريغي وتزيد الطاقة المطلوبة بزيادة مقتن القاطع وتتطلب هذه القواطع الصيانة على فترات تصل إلى ١٠٠٠٠ عملية فصل وتوصيل فى المعتاد.	

## تنفيذ محطات تنقية مياه الشرب والصرف الصحي ومحطات الرفع

م	الخواص	قاطع التيار الهوائي I	قاطع التيار الزيتي II	قاطع التيار التفريغي III	قاطع التيار الغازي SF6 IV
				ولكن التوفير فى حوائط الحريق ومهمات مكافحة الحريق تظل قائمة وبالتالي مباني أكثر إقتصاداً.	
٤	الاختلاف في القاطع خلال العطل (Fault) (أ) قيمة الضغط المنتج	التواجد السريع القوس كهربي ذو تيار كبير في منطقة الشرارة arc-chute ينتج عنه ضغط عالي وموجات تصادمية يجب أخذها في الاعتبار في البناء الميكانيكي للقاطع مما يزيد في التكلفة.	تفكك الزيت إلى هيدروجين وهيدروكربونات عن طريق تيار القوس الكهربي ينتج ضغط عالي جدا" داخل جهاز التحكم في الشرارة وهذا يؤثر على قدرة الإطفاء وينتقل جزء من هذا الضغط إلى الخزان المعدني ولكن وجود وسادة مناسبة من الهواء قرب غطاء الخزان تساعد على الحفاظ على الضغط داخل الخزان وإستخدام خزان إسطواني تجعل إحتواء هذه الزيادة في الضغط أمر بسيط.	تكون الزيادة في كثافة البخار الفلزّي المنتج خلال حدوث القوس الكهربي في منطقة التلامس متزامنة مع التيار ولا يوجد تزايد عام في الضغط داخل القاطع.	الضغط الداخلي المتكون خلال فترة العطل يبلغ مرتين أو ثلاثة مرات الضغط الأستاتيكي المعتاد وتكون غرفة العازل مصممة للسماح بذلك.
	(ب) إنبعاث غازات العادم	الكمية الكبيرة من الهواء المتأين المتدفقة من منطقة الشرارة تخلق ضرورة الحاجة إلى تبريد للعزل ووجود خنادق تسمح بالاندفاع الآمن لهذا الهواء.	تندفع كميات متوسطة من غازات العادم حيث يتم مرورها على حجرة معرّجة ثم السطح العلوي للقاطع وهذا يعمل على تبريد الغازات وفصلها عن الزيت.	القاطع تام الإحكام وجميع الأبخرة الفلزّية المنتجة خلال القوس الكهربي (الشرارة) تتلف فورياً ولا يوجد إنبعاث من أي نوع لهذا الأبخرة.	القاطع مغلق كاية ومن ثم لا يوجد إنبعاثات للغاز وقد يتفكك بعض إلى مكونات الكبريت والكبريت الحر وهذه يتم أمتصاصها بواسطة مرشحات خاصة داخل القاطع.
	(ج) التأثير على قواعد تثبيت القواطع	وبيل جدا"	وبيل	مهم	خفيف
	(د) توليد الضوضاء	وبيل	معتدل	مهم	خفيف
٥	إحتمال الحريق	حيث لا يستعمل زيت ولا يوجد غازات قابلة للإشتعال فإن غازات الإحتراق الساخنة المنتجة خلال العطل تحتوي على درجة قليلة من إحتمال الحريق	إستعمال الزيت كوسط قطع وبالتالي إنبعاث غازات قابلة للإشتعال هيدروجين - أستيلين - ميثان ... إلخ) خلال هذه العملية تحوي مخاطرة حدوث الحريق. والتصميمات الجيدة	مخاطر حدوث الحريق مهمة حيث لا توجد مواد قابلة للإشتعال أو غازات من أي مصدر يحتمل وجودها.	كالسابق في القواطع التفريغية III

## تنفيذ محطات تنقية مياه الشرب والصرف الصحى ومحطات الرفع

م	الخواص	قاطع التيار الهوائي I	قاطع التيار الزيتي II	قاطع التيار التفريغي III	قاطع التيار الغازي SF6 IV
			للقواطع نادرا" ما تعطي زيادة في الغازات تسمح بالحريق إلا إذا حدثت أخطاء جسيمة. ويجب مراعاة وجود ضوابط واحتياطات ضد الحريق إذا استخدمت هذه القواطع في بيئات يكون تأثير الحريق فيها وخيما		
٦	متطلبات الصيانة  (أ) الصيانة الروتينية		تشمل الصيانة الروتينية في القواطع التقليدية على النظافة والتزييت للأجزاء الميكانيكية مع فحص الملامسات وجهاز التحكم في الحرارة والوسط العازل والإحلال إذا لزم الأمر. ويعتمد معدل هذا الإجراء على الأداء المطلوب ويتراوح بين خدمة شهرية في حالة الخدمة الشاقة (عمليات تحميل وفصل عديدة كل يوم) إلى فترات ما بين ٣-٥ سنوات في التغذية العمومية. ويلزم تغيير الزيت دوريا" في حالة قواطع التيار الزيتية في الاستخدام المتكرر أكثر من أي اعتبار آخر والأنواع قليلة الزيت تحتاج إلى الأخذ في الاعتبار أكثر منها في الأنواع المغمورة كليا".	تحتاج إلى الفصل غير الدوري للوقوف على حالة المادة العازلة والعوازل الكهربية وربما ملامسات القاطع لملاحظة حدوث البري. ويمكن حفظ تسجيل لعدد عمليات التشغيل لتحديد فترات إجراء الفحص وفي حالة اللوحات العمومية للتغذية فإنه لا يتم إجراء إحلال خلال العمر الافتراضي للقاطع بينما في حالة الخدمة الشاقة (تحميل متكرر يوميا") فإنه قد يلزم إجراء الإحلال كل عدة سنوات.	هذه القواطع تكون مصممة لعمر افتراضي طويل مع صيانة غير متكررة وفي الغالب فإن دورة صيانة كل عشر سنوات تكون مناسبة لهذا النوع إلا أنه يلزم إجراء فحص مصري بصورة منتظمة. ويجب مراعاة ضوابط أمنية في حالة وجود مدخل لتزويد الغاز ويستخدم لذلك مهمات تخصصية.
٦	(ب) صيانة بعد العطل Post-fault		يقترح عادة أن تجرى الصيانة بعد عملية الفصل للعطل في أقرب فرصة لذلك لإمكان استعادة حالة القاطع للمستوى المعتاد والأمن.	ليس من الضروري إجراء هذه الصيانة ومن المستحسن أن يجرى التفيتش على القواطع التي جرى تشغيلها على العطل حين تكون الفرصة مواتية في فترة التشغيل العادية.	مماثلة للقواطع التفريغية.
٧	المناسبة لظروف البيئة الخطرة والتشغيل المتكرر	تتطلب مراعاة إجراء صيانة متكررة وخاصة بالنسبة لأسطح العوازل بالقاطع.	مناسب جدا" إلا أنه يحتاج إلى تزويد الزيت وضبط منسوبه دائما" وتغيير الملامسات خاصة في ظروف الخدمة الشاقة وتكون الصيانة أكثر تكرارية في حالة القواطع قليلة الزيت.	مميزات القاطع أكثر وضوحا" في هذه الظروف وتكلفة التشغيل السنوية بالتالي أقل منها في الأنواع الأخرى.	لا يحتاج إلى صيانة متكررة إلا أنه يجب إعطاء عناية للأجزاء الميكانيكية في حالة التشغيل المتكرر خاصة إذا كانت طاقة الغلق عالية.
٨	إمكانيات التشغيل  (أ) التوصيلية الأرضية المتكاملة	نادرا" ما تكون لها هذه الخاصية وعند اللزوم تستخدم وحدات تأريض منفصلة.	يسهل إمداد القاطع بتأريض تكاملي في حالة القواطع ذات السحب الرأسي.	تزود بهذه الخاصية في حالة القواطع الثابتة. أما في حالة القواطع القابلة للسحب فتكون كالحالة المبينة في II.I طبقا" لطريقة الفصل (رأسي	كالسابق في II.I حسب نظام السحب أفقي أو رأسي.



م	الخواص	قاطع التيار الهوائي I	قاطع التيار الزيتي II	قاطع التيار التفرغى III (أو أفقي).	قاطع التيار الغازي SF6 IV
	Integral fault-making earthing facilities				
	(ب) إمكانية إجراء إختبار الحقن  Injection-test	تحتاج إلى نزع قاطع التيار عن اللوحة ثم إدخال عصا الإختبار إلى مقبس الفصل.	في حالة القواطع الثابتة تتم تزويدها بفتحات إختبار تمكن من إدخال عصا الإختبار بينما تكون الدائرة أرضية وفي الأنواع القابلة للسحب تكون كما في I, II	كالسابق في I, II	
٩	تصميم مبنى اللوحات	يتوقف عرض المبنى على حسب عمق مجموعة التشغيل Switch-gear مع وجود مسار دخول لنهايات الكابلات في خلفية اللوحة وممر عريض أمام اللوحة لاعطاء فسحة لأمكان سحب قاطع التيار وصيانته. ويترتب على الأحمال الديناميكية لمجموعة التشغيل على الأرضية خلال التشغيل إنشاء قواعد مكلفة وقوية. كما يتم تركيب مهمات مكافحة حريق مثل طفايات ثاني أكسيد الكربون أو باستخدام نظم أخرى كالرشاشات أو الغاز في حالة وجود احتمال للحريق وإذا لم يكن خطر حدوث الحريق كبير فإنه يتم تقسيم لوحات التشغيل الكبيرة بواسطة جدران مانعة للحريق تبنى عبر المبنى لتخفيض مخاطر التدمير	في حالة القواطع الثابتة لا تحتاج في التصميم إلى وجود فسحة للسحب أو الصيانة ومن ثم يكون عرض المبنى أقل منها في حالة القواطع القابلة للسحب.  ويكون التحميل على الأرض خفيفاً ولا يتطلب الأمر وجود حوائط للحريق أو مهمات لمكافحة الحريق.	مجموعة التشغيل باستخدام القواطع الغازية تكون ذات قواطع قابلة للسحب ويحتاج في إنشاء المبنى إلى ترك فراغ لهذا الغرض ولكن احتمال الحريق يكون مهماً ولا يكون هناك حاجة إلى حوائط الحريق أو مهمات مكافحة الحريق وتكون المباني بالتالي أكثر إندماجاً وبساطة.	

#### ٤-٢-٢ بناء اللوحات فى الضغط العالى (Switchboard Construction) (H.V)

تتكون كل لوحة من عدد من الخلايا تشكل كل منها من هيكل معدني مبطن بألواح من الصلب المسحوب على البارد ذات سمك لا يقل عن ٢مم وتزود اللوحة بأبواب من الأمام والخلف لتسهيل الصيانة كما أنها تكون مزودة بالإحتياجات اللازمة لسلامة التشغيل والصيانة وتركب مهمات كل خليه بحيث تكون منفصلة ومعزولة تماماً عن الخليه المجاوره ويراعى أن تظل الاجزاء الحاملة للجهد بعيدة عن متناول الأيدي بعد سحب المفتاح من داخل الخليه.

وتشكل قضبان التوزيع من النحاس جيد التوصيل للكهرباء وتكون مغلقة بكامل طولها بمادة عازلة مناسبة ويجب أن تكون نقط التماس من النوع ذاتي الضبط (Self Aligning) محملة بسوستة ضاغطة قوية ومطلي بطبقة سميكة من الفضة المرسبة وتزود اللوحات بوسائل الربط الميكانيكية والكهربائية لضمان الأمن عن التشغيل.

**٤-٢-٣ معدات تشغيل الضغط المنخفض (Low voltage switchgear)**

تخضع مواصفات معدات تشغيل الضغط المنخفض لمتطلبات الهيئة الدولية للكهرباء IEC ويتم تصميم قواطع التيار للضغط المنخفض وتصنيعها وإختبارها طبقاً للمواصفات السارية والتي يجب الأخذ بها وهي:

**Short circuit categories**

(أ) فئات (طبقات) قصر الدائرة

**Method of short circuite tests**

(ب) طريقة إختبارات قصر الدائرة

(ج) محددات الإرتفاع فى درجة الحرارة والمقننات الحرارية

**Temperature – rise limitations / Thermal ratings**

- يوضح الجدول (٣-٤) نوعان من فئات أداء قصر الدائرة ويتبين منه أن قاطع التيار فئة الأداء  $P_1$  له القدرة على إختبار نوعى O- CO عند أقصى مقنن لقصر الدائرة له بينما أن قاطع التيار فئة الأداء  $P_2$  له القدرة على إختبار نوعى O- CO – CO والفارق الجوهرى بين القننين  $P_1, P_2$  أنه فى حالة قاطع الدائرة فئة  $P_1$  يكون له القدرة على العمل بعد الإختبار النوعى مع تقليل ظروف الخدمة بينما فى الفئة  $P_2$  فإنه يكون قادر على إستمرار الخدمة فى الظروف المعتادة وعلى ذلك يجب الأخذ فى الأعتبار هذا الفارق وتحديد الفئة المطلوبة بوضوح عند وضع المواصفات الخاصة بهذه القواطع.

## جدول ( ٤-٣ ) فئات أداء قصر الدائرة

<b>Short-Circuit Categories</b>		
IEC 157-1 has two categories of short-circuit performance outline in table12.2		
Short-circuit performance category	Rated Operating sequence for short-circuit making and breaking capacity tests	Condition after short-circuit tests
P1	o - t - co	Required to be capable of performing reduced service
P2	o - t - co - t - co	Required to be capable of performing normal service

o Represents a breaking operation  
co Represents a making operation followed, after the appropriate opening time (or immediately, that is without any international time delay, in the case of a circuit-breaker not fitted with integral overcurrent releases) by a breaking operation.  
t Represents a specified time interval

- يحدد الجدول ( ٤-٤ ) حدود الإرتفاع في درجة الحرارة طبقاً لمواصفات IEC ويراعي دائماً أن الإرتفاع في درجة الحرارة للملامسات لا تؤدي إلي إعطاب العزل أو الأجزاء المجاورة للملامس.

## جدول ( ٤-٤ ) حدود الإرتفاع في درجة الحرارة طبقاً لمواصفات IEC

Type of material description of part	Temperature-rise limit (measured by thermocouple)
Contact parts in air (main, control and auxillary contacts):	
Copper	45° C
silver or sillver-faced	(1)
All other metals or sintered metals	(2)
Contact parts in oil	65° C
Bare conductors including non-insulated coils	(1)
Metallic parts acting as springs	(3)
Metallic parts in contacts with insulating materials	(4)
Parts of metal or of insulating material in contact with oil	65° C
Terminal for external insulated connections	70° C (5)
Manual operating means :	
Parts of metal	15° C
Parts of insulating material	25° C
Oil in oil-immersed apparatus (measured at the upper part of the oil)	60° C (6)
<p>The experssion “silver – faced” includes solid silver inserts as well as electrolytically deposited silver, provided that a continuous layer of silver remains on the contacts after the endurance tests and the short-circuit tests. Contacts faced with other materials, the contact reaiactance of which is not significantly altered by oxidation, are treated as silver-laced contacts.</p> <ol style="list-style-type: none"> <li>Limited solely by the necessity of not causing any damage to adjacent parts.</li> <li>To be specified according to the properaties of the metals used and limited by the neceasly of not causing any damage to adjacent parts</li> <li>The resulting temperature shall not reach a value such that the elasticity of the material la impaired</li> <li>Limited solely by the neceasly of not causing any damage to insulatin materials</li> <li>The temperatureriae limit of 70° c is a value based on the conventional test a C.B used or tasted under installation conditions may have connection the type, hature and disposition of which will not be the asmeas those adopted for the test a different temperature rise of terminals may result and this will have to be agreed</li> <li>May be measured by thermometer.</li> </ol>	

## ٤-٢-٤ المقنن الحرارى والمقنن داخل المحتوى لقواطع التيار

(Thermal rating &amp; enclosed rating)

- وهو سعة القاطع بالأمبير التى يتم تدوينها على لوحة البيانات الخاصة بالقاطع وهى التيار الحرارى المقنن للأجهزة الغير مغلقة والمزودة بفاصل زيادة تيار مناسب إذا لزم الأمر وهو أقصى تيار يمكن مروره بالقاطع لمدة ٨ ساعات عندما يختبر فى الهواء الطلق دون أن تتجاوز الزيادة فى درجة الحرارة لجميع الاجزاء الحدود المقررة فى الجدول السابق (٤-٤) وعلى ذلك يجب مراعاة أن هذا المقنن لا يعبر عن سعة القاطع عند تركيبه داخل لوحات التشغيل ويعرف المقنن داخل المحتوى enclosed rating لقاطع التيار على أنه التيار الحرارى المقنن داخل القواطع المغلقة، وهو أقصى تيار يمكن للقاطع إمراره لمدة ٨ ساعات تشغيل يتم تركيبه داخل محتوى ذو مواصفات محددة دون أن ترتفع درجة الحرارة لأجزائه المختلفة عن الحدود المقررة المبينة بالجدول (٤-٤) وعلى ذلك فيجب ألا يزيد تيار الحمل الكامل المعتاد لقاطع التيار عن المقنن داخل المحتوى والذي يقل بدرجة كبيرة عن المقنن الحرارى للقاطع وللحصول على تشغيل مرضى تماما" لقواطع التيار فإن سعة القاطع بالأمبير يجب أن تؤخذ داخل لوحة التشغيل حيث أن المقنن الخاص به يتأثر بدرجة التهوية وحجم التوصيلات لهذا القاطع ومقاس الكابل المستخدم فى التوصيل يعتمد على عدد القواطع المركبه فى نفس الصف وللوصول إلى أداء جيد ومرضى لمعدات التشغيل الكهربائية فإنه يجب ضمان قاطع التيار فى جميع ظروف التشغيل المحيطة به وإجراء الإختبارات عليه داخل نفس اللوحة التى يتم تركيبه بها.

وعلى ذلك يجب أن يعطى صانع لوحات التشغيل سواء كان هو المصنع لقاطع التيار أو يقوم بالتجميع فى لوحات من تصميمه - شهادة إختبار مرتبطة مباشرة بالمتغيرات الخاصة بالبيئة (الظروف) المحيطة بقاطع التيار عند تشغيله فعليا" وأن يضمن الأداء المرضى فى ظروف العمل الفعلية.

**٤-٢-٥ بناء لوحات التوزيع الكهربائية جهد ٣٨٠ فولت**

تكون جدران وسقف لوحات التوزيع من الصاج الصلب بسمك لا يقل عن ١,٥ امم ومدهون من الخارج والداخل بطبقتين من مادة طلاء معتمدة ويكون هيكلها من زوايا صلب قوية تلحم أو تربط مع الجدران علي أن تكون كل خلية قائمة بذاتها مع تثبيتها مع الخلايا الأخرى المجاورة بطريقة مناسبة وتحتوي جميع الأجهزة اللازمة لها بحيث تسمح بسهولة تشغيل وصيانة أجهزة اللوحة جميعها بمعرفة القائم بمراقبتها وتشغيلها وبراغي تزويد كل خلية بباب خلفي من الصاج ذو مفاتيح وعلي أن تركيب وتثبت فى اللوحة المفاتيح والأجهزة المطلوبة وما يلزمها من توصيلات ومحولات وعوازل وقواطع ومصهرات وصناديق نهاية الكابلات لخلية الدخول وما يلزم لتشغيلها وجميع الأجهزة تثبت داخل كل خلية خلف السطح الأمامي للوحة ولا يظهر منها على السطح الا أجهزة القياس ذات الطراز الغاطس وأكر مفاتيح التشغيل ولمبات البيان وتكون قضبان التوزيع وتوصيلاتها من النحاس الجيد التوصيل ومثبتة على عوازل من الصيني أو البكاليت المناسب لجهد التشغيل ولا يسمح بارتفاع درجة الحرارة عن ٤٠ درجة مئوية زيادة عن حرارة الجو المحيط المأخوذه ٤٥ درجة مئوية كما أنه غير مسموح بعمل لحامات في قضبان التوزيع ويكون مقطع النحاس حسب التصميم علي الا يتجاوز كثافة التيار ٢ أمبير لكل ١ مم ٢ كما يجب أن يكون نظام التوصيلات يسمح بمتابعتها بسهولة ويكون لون كل وجه علي حده هو الأحمر والأزرق والأصفر بالتوالي وقضيب التعادل باللون الأسود علي ألا يتغير مقطع النحاس الأساسي في جميع أجزاء اللوحة.

**٤-٢-٦ التأريض (Earthing)**

يجب توصيل جميع أجزاء اللوحات الكهربائية غير الحاملة للتيار وكذا أحد أطراف الملفات الثانوية للتيار والجهد وأجهزة القياس إلى الأرض ويجب تنفيذ هذه التوصيلات بحيث تكون متصلة بطريقة مضمونة.

يتم عمل سلك أرضي نحاس عادي أو ضفيرة بقطاع مناسب يوصل لجميع أبواب لوحة التوزيع والأجهزة المعرضة للمس وجانب واحد من الملف الثانوي لمحولات الجهد والتيار وأجهزة التسجيل والقياس ..... إلخ.

## ٤-٢-٧ بئر الأرض

توصل أسلاك الأرض إلي بئر خاص ينشأ بجوار المحطة بالمواصفات التالية:

يتكون بئر الأرض من ماسورة حديد مجلفن بقطر لا يقل عن ٢ بوصة تدفن داخل الأرض بطول ٤م وأحتي تصل إلي أسفل منسوب المياه الجوفية بما لا يقل عن ٨٠سم ويكون الطول المغمور بالمياه الجوفية متقبا" بما لا يقل عن خمس ثقب علي المحيط بكل ٢سم من الطول المحوري للماسورة.

تحاط الماسورة من الخارج بمخلوط من ملح الطعام والفحم المجروش الناعم في حالة التربة الجافة الخالية تماما" من الرطوبة.

ويمتد بداخل ماسورة الأرض قضيب نحاس عادي ويربط بأعلي الماسورة حيث تركيب جلبة من الحديد المجلفن وغير مسموح بإستخدام اللحام.

الجزء الأعلي من الماسورة بطول ٢٠سم يبرز بداخل صندوق من الزهر ذو غطاء مفصلي وأبعاد الصندوق لا تقل عن ٣٥ × ٢٢سم ويركب هذا الصندوق بحيث يكون الغطاء بمستوي سطح الأرض.

يتم توصيل سلك الأرض المذكورة ويكون الرباط بواسطة اللحام بالكهرباء أويمسامير الرباط ولا يسمح بإستخدام لحام القصدير.

## ٤-٣ المحولات الكهربائية

**محولات التوزيع (Distribution Transformers)**

تستعمل محولات التوزيع للإستخدامات العامة والصناعية وعادة ما يكون قدرتها ١٦٠٠ ك.ف.أ. أوأقل. ويمكن أيضا لأسباب إقتصادية أن تستخدم المحولات ذات القدرات حتي ٢٥٠٠ ك.ف.أ.

**تعريف المحولات**

تعرف المحولات بأنها الجزء الإستاتيكي من الأجهزة التي يمكنها بواسطة الحث الكهرومغناطيسي تحويل الجهد المتغير والتيار بين إثنتين أو أكثر من الملفات عند نفس التردد وعادة عند قيم مختلفة من الجهد والتيار.

**٤-٣-١ أنواع المحولات المستخدمة**

هناك نوعان أساسيان من محولات التوزيع وهي:

- النوع الأول Liquid Filled وفيه يكون القلب والملفات مغمورة داخل محتوى مملوء بالسائل والذي يمنحها التبريد والعزل فى نفس الوقت.
- النوع الثنائى Dry Type وفيه يكون القلب والملفات تبرد مباشرة بالهواء ( محولات جافة).

وينقسم النوع الأول إلى وحدات تستخدم زيوت معدنية قابلة للاشتعال وأخرى تستخدم أنواع مختلفة من السوائل المقاومة للحريق مثل السوائل السيليكونية أو المركبات الهيدروكربونية. كما ينقسم النوع الثاني إلى قسمين الأول تكون فيه الملفات المعزولة معرضة مباشرة للتلامس مع هواء التبريد والثانى يكون فيه الملفات الكاملة مغلقة داخل كبسولة من مادة مقاومة للرطوبة مصنوعة من راتنج الأيبوكسي Cast-resin.

**٤-٣-٢ القدرات الشائعة للمحولات**

يبين الجدول التالي رقم (٤-٥) القدرات المقننة شائعة الاستخدام للمحولات الكهربائية المنتجة تجارياً.

**جدول (٤-٥) القدرات المقننة شائعة الاستخدام لمحولات التوزيع**

KVA	KVA	KVA
5.0	31.5	200
6.8	40	250
8	50	315
10	63	400
12.5	80	500
16	100	630
20	125	800
25	160	1000 etc.



**٤-٣-٣ التقسيمة (Tappings)**

تشتمل ملفات الضغط العالي للمحولات علي تقسيمة لتغيير نسبة اللفات بين ملفات الضغط العالي والضغط المنخفض ومن ثم لمعادلة التغييرات فى الجهد الأولي للمنبع للحفاظ على الجهد الثانوي للمستهلك فى الحدود المقننة. ويتم إختيار الأقسام عن طريق جهاز دائرة خارجية ويجب مراعاة فصل المحول عن النبع قبل تغيير الأقسام.

**٤-٣-٤ ملفات المحولات (Windings)**

- يتكون المحول من قلب ذو ثلاثة شعب مصنوعة من رقائق الصلب المعزولة كهربيا" ويحمل كل شعب ملفين ملفوفيين محوريا، ويكون الملف الثانوى ( الضغط المنخفض ) من الداخل قريبا" من القلب الحديدي ويكون الملف الإبتدائى ( الضغط العالي ) من الخارج وتوضع هذه التركيبية داخل غلاف من الصلب.
- فى حالة المحولات من النوع المغمور يتكون هذا الغلاف من خزان مانع للتسرب مملوء بالسائل وفي حالة المحولات الجافة فإن الغلاف يتكون من غطاء مهوي لاحتواء الأجزاء الحية.
- تصنع موصلات الملفات من النحاس إلا فى حالات خاصة فإنه يمكن إستخدام شرائط الألومنيوم الرقيقة.

**٤-٣-٥ أداء المحولات (Performance)**

عند إختيار المحول فيجب ألا تكون التكلفة الأولية هي الإعتبار الوحيد وفى كثير من الحالات فإنها تكلف جزء صغير من التكلفة الكلية.

العوامل التي تحكم إختيار محول معين يجب أن تتضمن معامل الحمل وتكلفة الفوائد والكفاءة وتكلفة الصيانة وجودة مقاومة الحريق وما يتطلبه من تكلفة مباني والمساحة المتاحة للأنشاء ودرجة حرارة الجو وذلك بالإضافة إلي التكلفة الأولية.

٦-٣-٤ الفواقد في المحولات (Losses)

- تمثل فواقد اللاحمل وفواقد الحمل في المحول فقد في الكفاءة وهى السبب في الجزء الأكبر من تكلفة التشغيل للمحول. وتتحول هذه الفواقد الي حرارة يتم التخلص منها عادة عن طريق الإشعاع في الجو المحيط بالمحول.
- تتم المقارنة بين المنتجين المختلفين للمحولات المغمورة عن طريق تقييم إستهلاك الكهرباء والنتائج عن فواقد اللاحمل في حالة التنشيط المستمر لهذه المحولات.
- تعتمد تكلفة فواقد الحمل علي معامل الحمل (L.F.) وهي لاتختلف بصورة كبيرة بين منتج وآخر لنفس القدرة في حالة المحولات المغمورة في الزيت أما في حالة المحولات المغمورة في مواد مقاومة للحريق فإن هذه الفواقد تتفاوت بدرجة كبيرة نسبياً.
- تقل الفواقد في المحولات الجافة عنها في حالة المحولات المغمورة.
- ويبين الجدول التالي رقم (٦-٤) مقارنة الفواقد بين الأنواع المختلفة للمحولات ذات القدرة ١٠٠٠ ك.ف.أ. ويراعي إجراء نفس المقارنة بين أنواع المحولات لجميع القدرات الأخرى قبل إتخاذ قرار تفضيل نوع على آخر كأحد العوامل المرجحة.

جدول رقم ( ٦-٤ ) مقارنة الفواقد بين الأنواع المختلفة للمحولات ذات القدرة ١٠٠٠ ك.ف.أ.

	Losses In Kilowatts at operating temperature									
	No load	1/4 Load		1/2 Load		3/4 Load		Full Load		
<b>Oil</b>	2.6	No load	2.8	No load	2.8	No load	2.8	No load	2.8	
<b>Askarel</b>		Load	0.6	Load	2.3	Load	5.2	Load	9.1	
<b>Silicone</b>		Total	3.4	Total	5.1	Total	8.0	Total	11.9	
<b>dry – type, 150°</b>	3.2	No load	3.2	No load	3.2	No load	3.2	No load	3.2	
		Load	0.8	Load	3.3	Load	7.4	Load	13.2	
		Total	4.0	Total	6.5	Total	10.6	Total	16.4	
<b>Epoxy dry-type</b>	3.2	No load	3.2	No load	3.2	No load	3.2	No load	3.2	
		Load	0.7	Load	3.0	Load	6.7	Load	11.8	
		Total	3.9	Total	6.2	Total	9.9	Total	15.0	

**٤-٣-٧ الإرتفاع في درجة الحرارة (Temperature Rise)**

- في الأجواء المعتدلة يكون الفرق في الإرتفاع في درجة الحرارة المسموح بها بين المحولات المغمورة والمحولات الجافة غير ذو أهمية في التركيبات.
- تؤدي الزيادة في درجة الحرارة في الجو المحيط بالمحولات إلى الحد من القدرات المقننة لها حيث تقل عن القيمة الموضحة علي لوحة البيانات للمحولات كما تؤثر الحرارة المنبعثة نتيجة الفواقد علي لوحة البيانات للمحولات كما تؤثر الحرارة المنبعثة نتيجة الفواقد علي الأجهزة الكهربائية لهذه المحولات.
- بين الجدولين رقم ( ٤-٧ ) ورقم ( ٤-٨ ) الحدود المسموح بها للإرتفاع في درجة الحرارة بالنسبة لنوعي المحولات.
- في حالة المحولات التي تتركب داخل المباني وعندما تكون درجة حرارة الجو المحيط عالية جدا فإنه يفضل إستخدام المحولات الجافة مع الأخذ في الأعتبار النزول بقدرتها إلي القيمة المكافئة لهذه الحرارة مع مراعاة الصيانة الدورية نظرا لحساسية هذا النوع ولمنع الحشرات عنها.
- بالنسبة للمحولات التي تتركب في مناطق عالية الحرارة بإستمرار أو في أماكن صغيرة جدا" فإنه من الأنسب إستخدام محولات مصنعة خصصيا" لدرجات الحرارة العالية والمغمورة في السوائل السيليكونية.

جدول (٧-٤) جدول الارتفاع في درجة الحرارة للمحولات الجافة

1	2	3	4
Parts	Cooling method	Temperature class of insulation	Maximum temperature rise (°C)
Windings (temperature rise measured by the resistance method)	Air, natural or forced	A	60
		E	75
		B	80
		F	100
		H	125
			150+
Cores and other parts			
(a) adjacent to windings	All		(a) same values as for windings
(b) Not adjacent to windings			(b) the temperature shall, in no case, reach a value that will damage the core itself other parts or adjacent materials

## جدول (٤-٨) حدود الإرتفاع في درجة الحرارة للمحولات المغمورة في الزيت

1	2
Part	Maximum temperature rise (°C)
Windings: Temperature class of insulation A (temperature rise measured by the resistance method)	65, when the oil circulation is natural or forced (non-directed)
	70, when the oil circulation is forced and directed
Top oil (temperature rise measured by thermometer)	60. when the transformer is equipped with conservator or sealed
	55. when the transformer is neither equipped with a conservator nor sealed
Cores, metallic parts and adjacent materials	The temperature shall, in no case, reach a value that will damage the core itself, other parts or adjacent materials
Note : The temperature rise limits of the windings (measured by the resistance method) are chosen to give the same hot-spot temperature rise cannot normally be measured directly. Transformers with forced directec oil flow have a difference between the hot spot and the average temperature rise in the windings which is smaller than that in transformers with natural or forced but not directed oil flow for this reason, the windings of transformers with forced directed oil flow can have temperature rise limits (measured by the resistance method) which are 5°C higher than in other transformers.	

## ٨-٣-٤ دليل التحميل للمحولات (Loading Guide)

- يجب تحديد الظروف المختلفة لدرجة حرارة الجو المحيط وظروف الخدمة التي يمكن للمحولات المغمورة في الزيت أن تعمل فيها دون حدوث إتلاف لعزل الملفات الخاصة بها بسبب التأثيرات الحرارية في حالة تعدي الحدود المسموح بها. ويمكن تطبيق نفس الوحدات في حالة إستخدام أنواع أخرى من سوائل التبريد.
- الهدف من دليل التحميل هو إعطاء التحميل المسموح به تحت ظروف معينة من درجة حرارة وسط التبريد ونسبة التحميل الأولية من القدرة المقننة للمحول ( التي يعمل عليها في الوضع العادي للتشغيل) بحيث يمكن للمصمم أن يختار القدرة المقننة لأي إنشاءات جديدة.

- تحدد درجة حرارة وسط التبريد المعتادة (وهي ٢٠ درجة مئوية مثلاً) والحيود عن هذه القيمة يتم بحيث يحدد توازن بين إطالة العمر الافتراضي في حالة العمل تحت درجة حرارة أقل وتقصير هذا العمر في حالة العمل في درجة حرارة أعلى.
- لا يتم في التطبيقات العملية تشغيل المحولات بصفة مستمرة تحت ظروف الحمل الكامل. ويعطي الدليل مقترحات الدورة والتحميل اليومية أخذاً في الاعتبار التغير في درجة حرارة الجو المحيط خلال فصول السنة.
- يبين الجدول رقم (٩-٤) دليل التحميل للمحولات المغمورة في الزيت عند درجة حرارة لوسط التبريد مقدارها ٢٠ م.

#### جدول (٩-٤) دليل التحميل للمحولات المغمورة في الزيت

$K_1 =$	Initial load power as a fraction of rated power					
$K_2 =$	Permissible load power as a fraction of rated power greater than unity)					
$T =$	Duration of $K_2$ in hours					
$\Theta_a =$	Temperature of cooling medium (air or water)					
<b>Note</b>						
$K_1 =$	$(S_1 / S_r)$ and $K_2 = S_2 / S_r$ where $S_1$ is the initial load power					
$S_2 =$	Is the permissible load power and $S_r$ is the rated power					
<b>Values of <math>K_2</math> for given values <math>K_1</math> and <math>t</math></b>						
	$K_1 = 0.25$	$K_1 = 0.50$	$K_1 = 0.70$	$K_1 = 0.80$	$K_1 = 0.90$	$K_1 = 1.00$
$t = 0.5$	+	+	<u>1.93</u>	<u>1.83</u>	<u>1.69</u>	1.00
$t = 1$	<u>1.89</u>	<u>1.80</u>	<u>1.70</u>	<u>1.62</u>	1.50	1.00
$t = 2$	<u>1.59</u>	<u>1.53</u>	1.46	1.41	1.32	1.00
$t = 4$	1.34	1.31	1.27	1.24	1.10	1.00
$t = 6$	1.23	1.21	1.10	1.16	1.12	1.00
$t = 8$	1.16	1.15	1.13	1.12	1.09	1.00
$t = 12$	1.10	1.09	1.00	1.07	1.05	1.00
$t = 24$	1.00	1.00	1.00	1.00	1.00	1.00
ONAN and ONAF transformer : $\Theta_a = 20^\circ\text{C}$						
<b>Note</b>	In normal cyclic duty the value of $K_2$ should not be greater than 1.5. the values or $K_2$ greater than 1.5, <u>underlined</u> , apply to emergency duties The + sign indicates that $K_2$ is higher than 2.0.					

- عن طريق الجدول السابق يمكن تحديد إما نسبة التحميل الزائد لمحول ذو قدرة مقننة محددة خلال فترة زمنية معينة أو تحديد القدرة المقننة المطلوبة لمحول يعمل وفق دورة تحميل يومية معينة وذلك عن طريق رسم منحنى للعلاقة بين  $k_1$ ،  $k_2$  عند القيم المختلفة لفترات التحميل  $t$  (شكل ٨-٤).

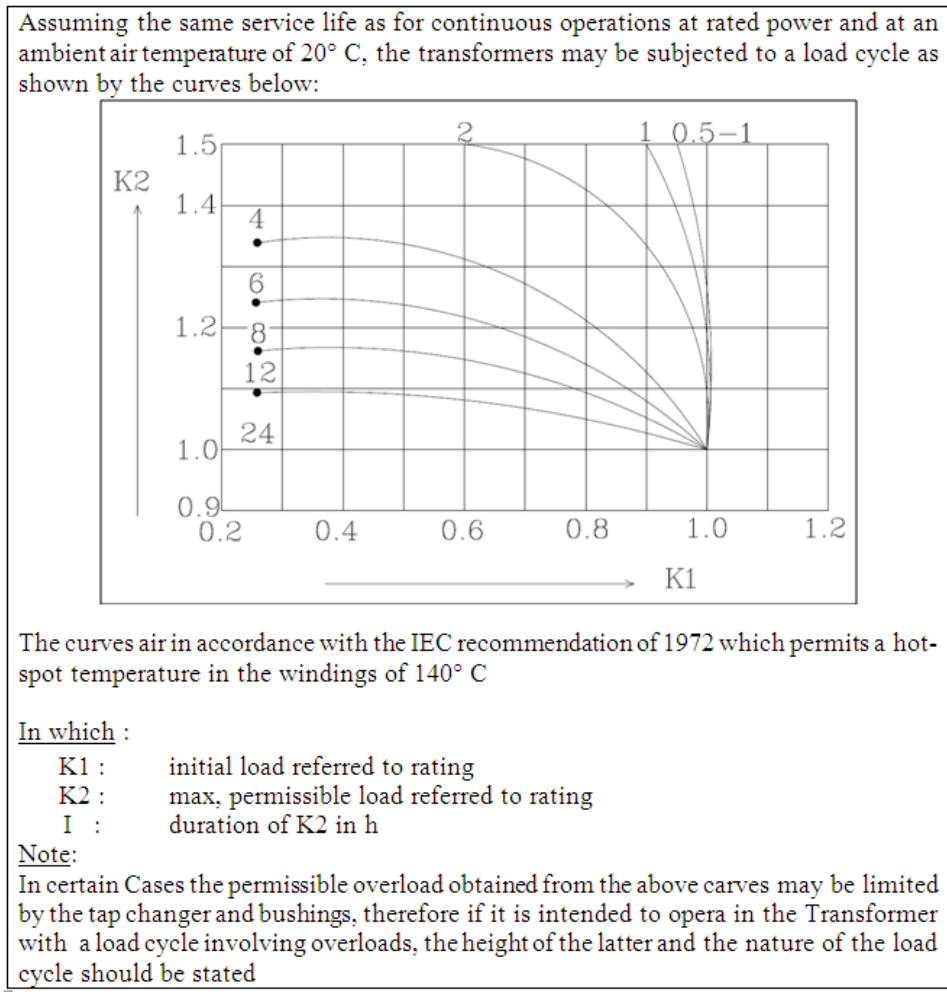

شكل (٨-٤) منحنى العلاقة بين  $k_1$ ،  $k_2$  عند القيم المختلفة لفترات التحميل  $t$

#### ٩-٣-٤ مقاومة الحريق (Fire Resistance)

تعتبر المحولات الجافة والمغمورة ( عدا الزيوت المعدنية ) مقاومة للحريق ولكن ذلك لا يعني أن تلك المواد غير قابلة للإحتراق رغما عن أن لهذه المواد نقطة إشتعال ( وهي درجة الحرارة التي يتم عندها الإحتراق المستمر للمادة عندما تتعرض للهب عند سطحها ) ويعتبر العامل المهم عند الأخذ

في الاعتبار مقاومة المادة للحريق وأن تكون نقطة الاشتعال للمادة أعلى بكثير من أقصى درجة حرارة يمكن الوصول إليها لمحول يعمل عند أقصى تحميل له في ظروف جوية محيطية.

- يبين الجدول رقم (٤-١٠) نقطة الإشتعال لبعض المواد المقاومة للحريق ( بعد إستبعاد المركبات الكربونية لخطورتها علي البيئة ) ويتضح منه عدم وجود فرق كبير بينها عدا العزل H الذي يمكن إعتباره عملياً مضاد للحريق. وعلي ذلك فيجب الأخذ في الإعتبار التأثير السام للأدخنة المنبعثة نتيجة لإحتراق هذه المواد والخطر الناجم عن ذلك بالإضافة للمميزات الأخرى عند مقارنة الأفضلية.

- يعتبر معدل التخلص من الحرارة للمادة المحترقة عاملاً هاماً حيث أنه يتوقف عليه حجم وطبيعة مأوي المحولات ويتكون هذا المعدل من مكونين أحدهما توصيلي والآخر إشعاعي والمكون الأول أكبر في القيمة ويعتبر مقياساً لمدي التدمير الذي يلحق بأسقف مباني الإيواء لهذه المحولات بينما يبين المكون الثاني التأثير التدميري للحريق علي الحوائط والمهمات المحيطة بالمحول. ويوضح الجدول رقم (٤-١١) قيم هذه المكونات لبعض المواد المقاومة للحريق.

جدول (٤-١٠) نقطة الإشتعال لبعض المواد المقاومة للحريق

Material*	Fire point (°C)
Silicone liquid	360
Midel 7131	310
Cast resien	350
Class (II)	+

\* For comparison purposes mineral oil is 170°C Askarel is non-flammable

+ These designs are virtually lire proof

جدول رقم (٤-١١) قيم معدلات التخلص من الحرارة لبعض المواد المقاومة للحريق

Material	RHR	
	Convactive (Kw/m)	Radiative (Kw/m)
Silicone 561	53	25
High fire point hydrocarbon	546	361
Epoxy resin	--	--



**٤-٣-١٠ التوصيلات (Connections)**

- يتم توصيل الملفات الثانوية لمحولات التوزيع وهي جانب الضغط المنخفض بتوصيلة ستار (Y) ومن ثم يتم تأريض النظام عن طريق نقطة التعادل وذلك حتى يمكن الحصول على الجهد الأحادي.
  - ويتم توصيل الملفات الابتدائية وهي جانب الضغط العالي بتوصيلة دلتا ( $\Delta$ ) حتى يمكن تلاش التوافقيات الثلاثية.
  - التوصيلات الشائعة الإستخدام هي كالاتي طبقا" للإزاحة بين نفس الوجه فى الملفات الابتدائية والثانوية Dy5 Or Dy7 , Dy 11 , وتعتبر التوصيلة Dy11 أو ما يماثلها هي الأكثر شيوعا" فى العالم.
  - ويبين الشكل (٤-٩) هذه التوصيلات بالإضافة إلى التوصيلات الأخرى الممكن الحصول عليها.
- في هذا الشكل يؤخذ المتجه الخاص بملفات الضغط العالي كمتجه الأصل وينسب الوجه المماثل فى ملفات الضغط المنخفض إليه طبقا" لوضع عقارب الساعة.
- إختيار الإزاحة بين الوجه للملفات الابتدائية (الضغط العالي) والثانوية (الضغط المنخفض) غير ذي أهمية فى حالة إستخدام محول واحد لشبكة المنطقة. ولكن إذا أشتملت الشبكة على أكثر من محول واحد فإنه يجب أن تكون جميع المحولات لها نفس علاقة الوجه والا فإنه لا يمكن أن تعمل هذه المحولات على التوازي أو تحويل التغذية للشبكة من محول إلى آخر.

Code	Connection	Symbols		Connections	
		Primary winding	Secondary winding	Primary winding	Secondary winding
0	Dd0				
	Yy0				
	Dz0				
5	Dy5				
	Yd5				
	Yz5				
6	Dd6				
	Yy6				
	Dz6				
11	Dy11				
	Yd11				
	Yz11				

شكل (٤-٩) مجموعات المتجه الشائعة الاستخدام في محولات التوزيع

## ٤-٣-١١ نهايات التوصيل (Terminals)

- تكون نهايات التوصيل للضغط المنخفض فى المحولات على هيئة جراب من راتنج الإيبوكسي يحوي مجموعة لقم توصيل تربط بها أطراف موصلات الكابلات بالمسامير.
- بالنسبة لنهايات التوصيل للضغط العالي فإنها إما ان تكون عن طريق صندوق كابلات مملوء بالكومبأوند فى حالة كابلات الضغط العالي المعزولة بالورق ، أو صندوق كابلات هوائي فى حالة كابلات XLPE أو P.V.C تكون ذات جلب أو أكمام قابلة للأنكماش بالحرارة.

**٤-٣-١٢ تبريد المحولات (Cooling)**

تعرف المحولات طبقا لطريقة التبريد المستخدمة وبيين الجدول رقم (٤-١٢) الأحرف الهجائية المستخدمة كرموز للدلالة على طريقة التبريد.

- أبسط طرق التبريد تكون عن طريق تبريد الملفات بالهواء الطبيعي الذي يمر فوق الأسطح الساخنة لمفات وقلب المحول حيث تنتقل الحرارة إلى الهواء المحيط بالمحول عن طريق التوصيلة والإشعاع وتوصف هذه الطريقة بأنها طبيعية بالهواء (A.N.).
- للتغلب على العوائق التي تؤدي إلى تقليل إنتقال الحرارة من الملفات إلى الهواء فإنه يتم إستخدام هواء مدفوع فوق هذه الملفات وذلك لتحسين إنسياب الحرارة وزيادة معدلات التبريد بدرجة محسوسة وتعرف هذه الطريقة بالهواء المدفوع (A.F.).
- يمكن الخلط بين هاتين الطريقتين فى حالة المحولات الجافة وذلك باستخدام التبريد الطبيعي بالهواء مع تشغيل مروحة أتوماتيكية فى حالة إرتفاع درجة حرارة المحولات عن حدودها المعتادة وتسمى هذه الطريقة (AN/AF).
- فى حالة المحولات المغمورة فى السائل فإنه يجب إستخدام مجموعتين من الأحرف الأولى تصف طريقة تبريد الملفات والثانية لوصف طريقة تبريد سطح السائل. وعلى ذلك فإنه فى حالة الملفات المغمورة فى الزيت لتبريدها طبيعيا وفى نفس الوقت فإن هذا الزيت يبرد طبيعيا أيضا عن طريق الهواء فإن الأحرف الدالة على ذلك هي ONAN وإذا كان الزيت يبرد عن طريق الهواء المدفوع فإن طريقة التبريد تكون ONAF ويمكن الخلط بين الطريقتين عن طريق تشغيل مروحة أتوماتيكية لدفع الهواء فوق سطح السائل فى حالة زيادة درجة حرارة السائل عن حد معين وتعرف الطريقة بأنها ONAN / ONAF وبذلك يمكن زيادة قدرة نفس المحول بقيمة محسوسة.
- عند إستخدام مضخة للمساعدة على سريان الزيت داخل المحول بالإضافة إلى مروحة لدفع الهواء فإن الطريقة تصبح OFAF.
- فى حالة المحولات ذات القدرات ١٥٠٠ ك.ف.أ. وأكثر فإن الطريقة الطبيعية فى التبريد ONAN تحتاج إلى سطح تبريد أكبر بالنسبة لخزان الزيت من السطح العادي لهذا الخزان ، ويمكن الحصول على هذا السطح الإضافي إما بإستخدام أنابيب ملحومة بجدران الخزان تحمل الزيت الساخن من أعلي الخزان إلى أسفله كما كان يستخدم فى الماضى أو

بإستخدام ألواح التبريد المماثلة لتلك المستخدمة للمياه الساخنة التى توضع عليه هيئة مجموعات (Banks) على جانبي الخزان لرفع كفاءة التبريد وتقليل التكلفة عنها فى حالة إستخدام الأنابيب. وتستخدم فى الوقت الحالى خزانات زيت مصنوعة من ألواح الصاج الرفيعة (١,٢ مم) عميقة التعرير للحصول على أعلى كفاءة تبريد طبيعية لزيت التبريد الخاص بالمحولات.

-

جدول رقم (٤-١٢) الأحرف الهجائية المستخدمة كرموز للدلالة على طريقة التبريد لمحولات التوزيع

<u>Kind of Cooling medium</u>	<u>Sympol</u>
Mineral oil or equivalent flammable synthetic insulating liquid	O
Non- Flammable synthetic insulating liquid.	L
Gas	G
Water	W
Air	A
<u>Kind of Circulation</u>	
Natural .	N
Forced (Oil not directed).	F
Forced – directed Oil.	D

#### ٤-٣-١٣ تهوية مأوي المحولات (Ventilation of transformer enclosure)

- المحولات التي تعمل داخل مكان مغلق من المحتم أن تصل إلى درجة حرارة أعلى عند نفس الحمل من تلك التي تعمل فى الهواء الطلق. وعلى ذلك فمن الضروري لإطالة عمر المحولات أن تؤخذ هذه الحقيقة فى الإعتبار ويتم عمل الترتيبات اللازمة عند تصميم غرف المحولات لأن تكون هذه الزيادة فى درجة الحرارة محدودة.
- يجب عمل الموازنة بين مميزات إستخدام مراوح تهوية لهذه الغرف فى الحد من مشكلة إرتفاع درجة الحرارة وبين مميزات التهوية الطبيعية التى لا تعتمد على كفاءة أداء وصيانة هذه المراوح وما ينتج عن توقفها المفاجئ من أخطار.

- الزيادة فى درجة الحرارة لغرف المحولات تتوقف على الآتى:

أ- الفواقد الكلية للمحول.

ب- المساحة الصافية لفتحات التهوية (دخول وخروج)

ج- المسافة الرأسية الفعالة بين فتحات الدخول والخروج للتهوية.

- الوضع المثالى لفتحة دخول التهوية يكون منخفضا وأسفل خط التماثل C.L لردياتير المحول مع وضع المحول أقرب ما يمكن منها.

- فتحة خروج التهوية تكون عالية وبراغي ألا تكون فوق المحول مباشرة بل توضع فى الحائط البعيد عن فتحة الدخول بحيث يمر الهواء البارد فوق المحول أثناء مروره من فتحة الدخول إلى فتحة الخروج.

- أقل ارتفاع لفتحة الخروج عن فتحة الدخول يكون فى الحالة المثالية مساويا" مرة ونصف إرتفاع المحول.

- تحسب المساحة الصافية لفتحة الدخول أو فتحة الخروج من العلاقة التجريبية الآتية:

$$A = 0.06P$$

حيث:

P = الفقد الكلى المنبعث من المحولات مقدر بالكيلو وات.

A = المساحة مقدر بالمتر المربع.

- بتحقيق الشروط السابقة فإن درجة الحرارة لهواء غرفة المحول لا تزيد عن درجة حرارة الجو الخارجية بأكثر من ٧-٨ درجات مئوية.

والشكل (٤-١٠) يوضح نوموجرام تحديد مساحتي دخول وخروج الهواء.

والشكل (٤-١١) يوضح تركيب المحولات فى مأوي مغلق.

٤-٣-١٤ قوة العزل للمحولات (Insulation Strength)

يتم إختبار مستوى قوة العزل للمحولات والتي يجب أن تؤخذ فى الإعتبار عند التصميم عند مستوى ٧٥ كيلو فولت للمحولات التي تركيب داخل الغرف ويتم توصيل التيار الكهربى لها عن طريق كابلات . وعند مستوى ٩٥ كيلو فولت للمحولات التي تركيب على الأعمدة أو خارج المباني ويتم توصيل التيار الكهربى لها عن طريق الخطوط الهوائية.

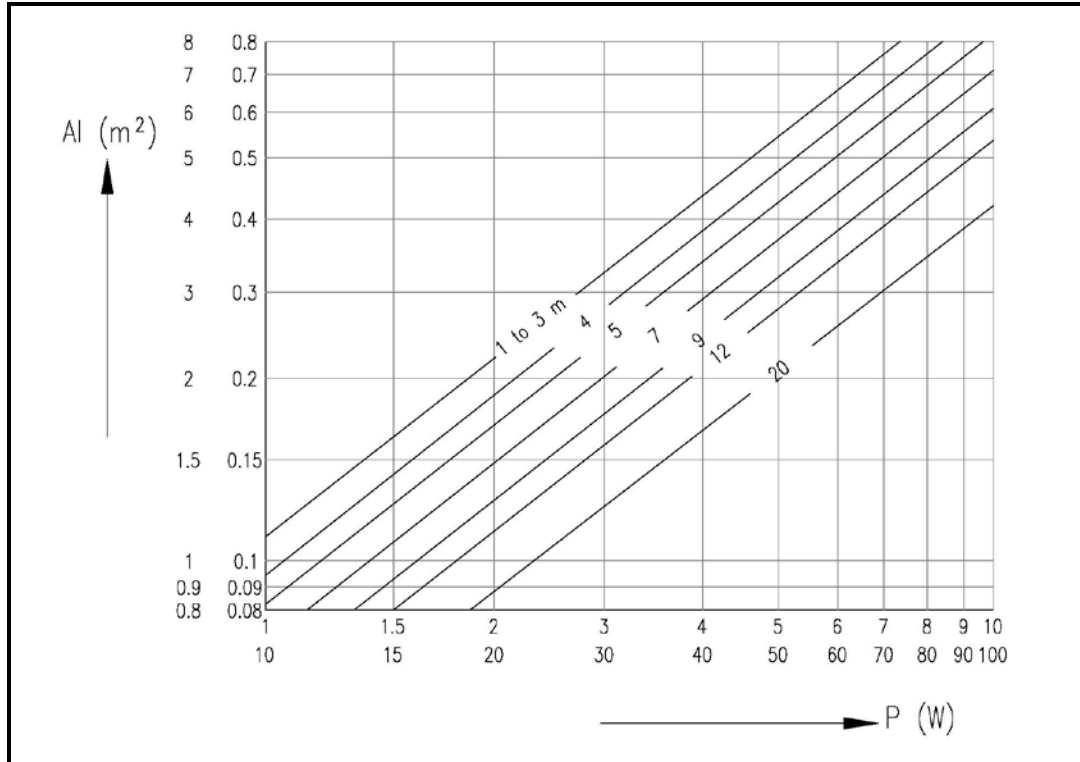

شكل (١٠-٤) نوموجرام تحديد مساحة فتحتي دخول وخروج الهواء

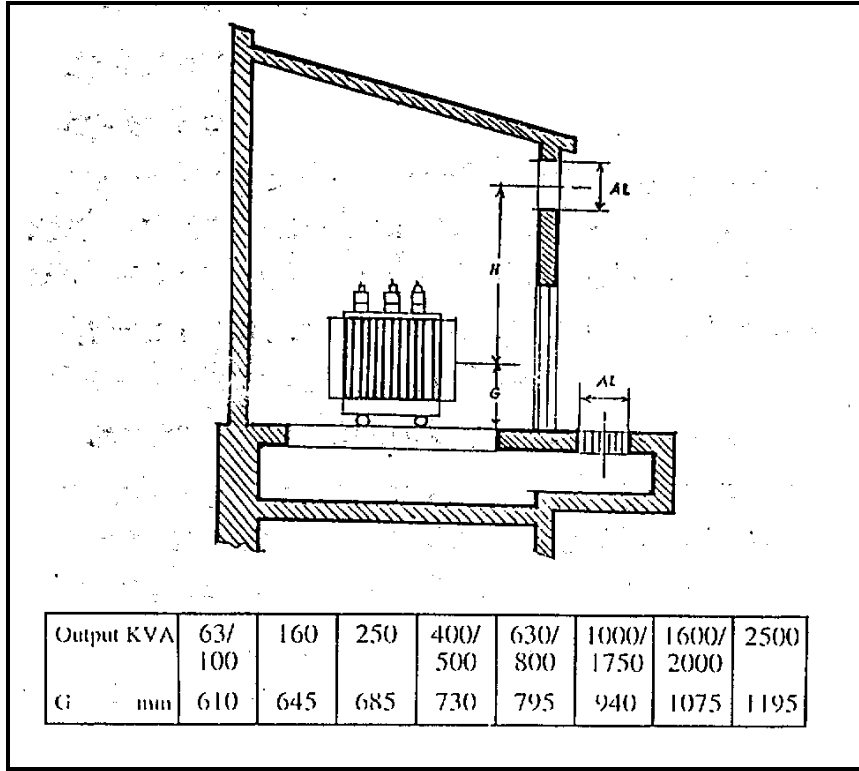

شكل (١١-٤) تركيب المحولات في مأوى مغلق

#### ١٥-٣-٤ تشغيل المحولات على التوازي (Parallel Operation)

يعني التشغيل المرضي للمحولات على التوازي أن يحمل كل محول نصيبه من الحمل حسب القدرة المقننة له ولتحقق هذا الشرط فإنه يلزم أن تكون المحولات الموصلة على التوازي متساوية في الآتي:

✓ نفس النسبة التحويلية للجهد.

✓ نفس إزاحة الوجه.

✓ نفس قيمة الممانعة.

وعلي ذلك فإن أي محولين من المحولات ثلاثية الأوجة والتي لها خواص متماثلة ولها أيضا نفس رموز التوصيل يمكن أن تعمل معا على التوازي ( مثال ذلك فإن التوصيلتين Dy11 و Yd11 يمكن أن تعمل معا علي التوازي بأمان ).

تحكم قيمة الممانعة نسبة المشاركة في الحمل الكلي التي يتحملها كل محول ويجب في هذه الحالة أن تكون مقاومة كل وحدة متماثلة.

- هناك نقاط أخرى يجب أخذها في الاعتبار عند التشغيل علي التوازي وهي:

- أ- يمكن أن تتغير الممانعة للمحولات بين  $\pm 10\%$  من القيمة المضمنة طبقاً لاختبار الممانعة. وعلي ذلك فإنه يمكن وجود محولين بهما نفس قيمة الممانعة طبقاً للاختبار رغم اختلافهما في الممانعة بما يقرب من  $20\%$ .
- ب- طول ونوع الكابل المستخدم في توصيل المحول يجب أخذه في الاعتبار عند حساب الممانعة في حالة ادخال محول جديد علي التوازي إذا ما كان هذا المحول في موقع بعيد عن المحولات العاملة.
- ج- بالنسبة للمحولات التي لها نظام تقسيم لمدي يزيد عن  $10\%$  فإنها تحتاج الي أخذ التغيير في الممانعة خلال هذا المدي.
- د- علوة على ماسبق فإنه يوجد تفاوت كبير بين منتجي المحولات من حيث ترتيب الملفات الخاصة بها مما يترتب عليه تغيير ملحوظ في خواص المحول.

#### ٤-٣-١٦ حماية المحولات (Transformers Protection)

تزود المحولات بالحمايات الآتية:

##### أ- الحماية ضد التفاوت (Differential Protection)

الحماية ضد التفاوت تستند على قاعدة المقارنة بين التيارات الابتدائية والثانوية للمحول وفي حالة حدوث خلل في التوازن فإن ذلك يعني حدوث عطل خارجي عن المحول. وحيث أن توصيل ملفات المحول الابتدائية والثانوية تختلف عادة فيجب ان يتم معادلتها عن طريق توصيل محولات تيار (CTS) مناسبة.

##### ب- الحماية عند عطل الأرضي المقيد (Restricted Earth Fault Protection)

يتم تحميل الملفات الثانوية لمحولات التيار (CTS) الثلاثية علي كل جانب من ملفات المحول مع مرحل (Relay) يوصل عبرها ويوصل محول تيار (CT) رابع علي نقطة التعادل neutral للملفات الموصلة علي هيئة T وتعمل المرحلات فقط في حالة وجود عطل أرضي داخلي حيث أنه في هذه الظروف فقط فإن خرج محولات التيار لا تعطي مجموع صفر مما يتسبب في سريان تيار في دائرة المرحلة.



### ج- الحماية ضد عطل الأرضي غير المقيد ( Unrestricted Earth Fault Protection)

يعطي محول تيار CT واحد مركب علي نقطة التعادل للملفات الموصلة علي هيئة مقياسا للحماية ضد عطل الأرضي ولكن المرحل في هذه الحالة يعمل أيضا في حالة حدوث اعطال خارج المحول.

### د- الحماية ضد زيادة الحمل ( التيار ) (Over Current Prtection)

يجب ضبط أوضاع مرحل زيادة الحمل بحيث يمكن تمييز الحماية في جانب الحمل للمحول ( وليس لحماية الشبكة وراء المحول ).

### هـ- مرحل الغاز والزيت ( بوخلز ) Gas and Oil Relay

يتم تركيب مرحل بوخلز في الأنبوية الموصلة بين خزان الزيت الرئيسي للمحول وخزان الاستعواض ويوجد عادة في المحولات المغمورة في الزيت ذات القدرة من ١٥٠٠ ك.ف.أ فأكثر ويزود المرحل بعوامتين تحملان مفاتيح Switches إما أن تكون مفتوحة في الوضع العادي أو مغلقة في الوضع العادي تعمل احدي العوامتين عندما يصل منسوب الزيت في خزان الاستعواض وبالتالي المرحل الي منسوب منخفض غير مرغوب ويتم توصيل المفتاح عند المنسوب المنخفض عادة بدائرة إنذار تعطي تحذيرا عند إنخفاض منسوب الزيت في المحول وتعمل العوامة الأخرى عندما يكون هناك إنبعاث مفاجيء للغاز داخل المحول وذلك في حالة وجود عطل خطير أو احتراق في ملفات المحول وتوصل ملامسات المفتاح في هذه العوامة عادة الي دائرة لقط Trip Circuit في لوحة التشغيل الخاصة بالمحول والتي تقوم بفصل المحول عن منبع التيار ويجب الأخذ في الاعتبار انه عند بدء تشغيل المحول فإنه ينبعث عادة بعض الغاز الناتج عن فقائيع الهواء الموجودة بالزيت والتي قد تعمل علي تشغيل مرحل بوخلز وإعطاء إنذار زائف.

## و - أجهزة تنفيث الضغط (Pressure – Relief Devices)

يركب الجهاز علي غطاء أوجدان الخزان الرئيسي للمحول ويعمل عندما يزيد الضغط داخل الخزان حيث تفتح اللقم الحاكمة Seal Snaps مما يتيح تفريغ الغاز المستجمع من خلال فوهة متسعة بمعدل يصل الي ٢٨٣ م<sup>٣</sup> / دقيقة.

## ز - مبيئات درجة حرارة الملفات Winding Temperature Indicators

حيث أنه يتعذر قياس درجة حرارة الملفات بالتلامس المباشر لموصلات هذه الملفات فإن مبيئات درجة حرارة الملفات يمكن إعتباره مؤشرا أقرب إلي الدقة وذلك خلال شريحة ضيقة لتحميل المحول.

هناك نوعان رئيسيان لبيان درجة حرارة الملفات :

- ١- الطريقة المباشرة حيث توضع مجسات الجهاز أقرب ما يمكن من ملفات الضغط المنخفض
- ٢- الطريقة غير المباشرة حيث يقوم جهاز للصورة الحرارية بتمثيل أو تقليد الفارق في درجة الحرارة بين الملفات واعلي منسوب الزيت .

وتستخدم الطريقة ( ١ ) في أغلب الأحيان مع المحولات الجافة حيث تسمح ممرات التبريد الواسعة بوضع مجسات الجهاز الحرارية بحيث لا تتلف عوازل مجموعة ملفات المحول.

- تستخدم الطريقة غير المباشرة تركيبية قياسية مكونة من مبيئات لدرجة الحرارة ذو قرص بمؤشر ومحول تيار ( CT ) مركب علي التوصيلة الحية لاحد ملفات المحول حيث يمر التيار المقابل من ملفه الثانوي الي ملف حراري ملفوف علي المخدات الخاصة بجهاز القياس . وتقوم بمقاومة معايرة بضغط التيار في الملف الحراري الي قيمة تنتج الفارق الصحيح بين الملفات والزيوت.

- هناك طرق أخرى مناسبة للمحولات الكبيرة حيث يتم استخدام مقأومة بلاتينية قياسية مقدرها ١٠٠ أوم كمجس تثبت اقرب ما يمكن لملفات المحول حيث يقيس الجهاز مقأومة هذا المجس التي تتغير بتغيير درجة حرارة الملفات.

- يتم توصيل مبيئات درجة الحرارة الي دوائر إنذار أو فصل ويمكن أيضا توصيلها إلي ثلاثة أو أربع مفاتيح لتشغيل مراوح أو مضخات للهواء المدفوع لدورة تبريد خارجية للمحولات.

#### ٤-٤ الكابلات الكهربائية

##### ١-٤-٤ التيار المقتن المسموح بمروره

عند مرور تيار كهربى خلال موصل الكابل تتولد حرارة في هذا الموصل وتتناسب كمية الحرارة المتولدة في وحدة الزمن مع حاصل ضرب مربع شدة التيار المار في الموصل مضروباً في مقاومة الموصل.

وعلى ذلك فإن:

$$\frac{W}{t} = I^2 R \dots\dots\dots (1)$$

حيث :

$$= \frac{W}{t} = \text{كمية الحرارة المتولدة في وحدة الزمن (وات / ثانية).}$$

$$= I = \text{التيار المار في الموصل (أمبير).}$$

$$= R = \text{مقاومة الموصل (أوم).}$$

- الحرارة المتولدة ترفع درجة حرارة الموصل وينتج عن ذلك فرق في درجة الحرارة بالمقارنة مع درجة حرارة الوسط المحيط بالموصل (هواء أو أرض) حيث تناسب الحرارة المتولدة خلال المواد المغلقة لموصل الكابل.
- تتناسب كمية الحرارة المنسابة في الثانية مع الفرق في درجة الحرارة الناتج عن مرور التيار ويتبع ذلك أن الفرق في درجة الحرارة  $\Delta T$  عند شدة تيار معينة تتزايد حتى يمكن الوصول إلى توازن في درجة الحرارة عند نقطة تكون فيها الحرارة المنسابة إلى الوسط المحيط في وحدة الزمن مساوية لكمية الحرارة المتولدة في الموصل.

أى أن :

$$\theta = \frac{W}{t} \dots\dots\dots (2)$$

حيث :

$$\theta = \text{الأنسياب الحرارى فى الثانية}$$

▪ بتطبيق قانون أوم فإن الأنسياب الحرارى يمكن أخذه كالاتى :

$$\theta = \frac{\Delta T}{R_{th}} \dots\dots\dots (3)$$

حيث  $R_{th}$  هى المقاومة الحرارية للموصل (الأوم الحرارى) وتحسب بالدرجة المئوية/الوات. وتتكون المقاومة الحرارية من مقاومة حرارية داخلية ( $R_{thi}$ ) من الموصل إلى السطح الخارجى للكابل ومقاومة حرارية خارجية ( $R_{the}$ ) من السطح الخارجى للكابل إلى الوسط المحيط.

▪ عند الوصول إلى التوازن فى درجة الحرارة وبتطبيق العلاقات (3) , (2) , (1) فإن:

$$I^2 R = \frac{\Delta T}{R_{thi} + R_{the}}$$

أو:

$$\Delta T = I^2 R (R_{thi} + R_{the})$$

ملاحظة:

فى حالة التيار المتردد فإنه يجب حساب الممانعة Impedance الخاصة بالموصل وكذلك التيارات التأثيرية فى الأغلفة المعدنية إلا أنه لتسهيل الحسابات فإنه يمكن استخدام العلاقة (4) لإعطاء نتائج مقبولة وكافية من الناحية العملية.

تحدد خواص مواد العزل المستخدمة فى الكابلات أقصى درجة للحرارة يسمح أن يصل اليها الموصل ومن ثم فإن الفرق فى درجة الحرارة بين الوسط المحيط بالكامل والموصل تكون مقيدة

وهذا يمكن تحقيقه فقط بتقييد توليد الحرارة داخل الموصل وبمراعاة العلاقة (4) فإن القيمة  $I^2R$  يجب أن تخفض وهذا يمكن تحقيقه بواسطة الآتى:

- أ- تقييد قيمة المقاومة R للموصل باختيار موصل ذو مساحة مقطع كبيرة بدرجة كافية.
- ب- تقييد أقصى شدة تيار مسموح بها  $I_{max}$  عند مساحة مقطع محددة للموصل.

- المقاومة الحرارية الداخلية  $R_{the}$  تعتمد على بنية الكابل ويمكن حسابها من أبعاد الكابل والمقاومة النوعية للمواد المستخدمة فى العزل والتغليف ، والمقاومة الحرارية الخارجية  $R_{the}$  للكابل تعتمد على عدد كبير من العوامل الخارجية ذات التأثير على عملية الانتقال الحراري.
- تحديد التيار المسموح بمروره فى الكابل يعتبره صعوبات لا ترتبط فقط بالكابل نفسه ولكن أيضا بمعدل إنسياب الحرارة  $\theta$  وهي مشاكل تبريد أساسا" ويمكن تجنب هذه الصعوبات فى الكابلات العادية المستخدمة على نطاق إقتصادي بواسطة إيجاد التيار المسموح بمروره باستخدام قواعد تسري فى الظروف المعتادة وقد تم وضع جداول لمقننات التيار المسموح بمرورها باستخدام قواعد تسري فى الظروف المعتادة وقد تم وضع جداول لمقننات التيار المسموح بمرورها فى المقاطع القياسية للكابلات تم إيجادها بهذه الطريقة.

وتطبق نفس هذه الجداول على كابلات الضغط المنخفض دون اعتبار لمادة العزل المستخدمة.

- يجب التمييز بين نوعين من نظم التركيب للكابلات:-

- كابلات ممددة فى الهواء.
- كابلات ممددة فى الأرض.

وقد تم أخذ المبدأ فى جداول التيار المقنن المسموح بمروره فى الكابلات.

- اقصى تيار مسموح بمروره لكل مساحة مقطع للموصلات النحاسية قد تم وضعه بحيث أن الفرق فى درجة الحرارة بين الموصل والوسط المحيط  $\Delta T$  فى حالة التشغيل العادي لا تتجاوز  $35^\circ\text{م}$  ومن ثم فإنه فى درجة حرارة للجو  $25^\circ\text{م}$  بالنسبة للكابلات الممددة فى الهواء فإن درجة حرارة الموصل تكون على الأكثر  $60^\circ\text{م}$  ذلك بالنسبة للكابلات المعزولة بالـ P.V.C.

- يجب ملاحظة أن مادة العزل يمكن أن تؤثر على درجة الحرارة للكابل حيث تزيد درجة الحرارة بزيادة المقاومة الحرارية لهذه المادة.
- وقد تم وضع جداول خاصة للتيار المقنن لكابلات الضغط المنخفض بعزل من نوع XLPE على أساس أقصى درجة حرارة للموصل النحاسي ٨٥°م.
- يوضح الجدول (٤-١٣) مقننات التيار للكابلات النحاسية المعزولة بمادة P.V.C. والممدة فى الهواء.
- يوضح الجدول (٤-١٤) مقننات التيار للكابلات النحاسية المعزولة بمادة P.V.C. والممدة فى الارض.
- يوضح الجدول (٤-١٥) مقننات التيار للكابلات النحاسية المعزولة بمادة XPLE والممدة فى الهواء.
- يوضح الجدول (٤-١٦) مقننات التيار للكابلات النحاسية المعزولة بمادة XPLE والممدة فى الارض .
- يوضح الجدول (٤-١٧) مقننات التيار للكابلات متعددة الأقطاب المعزولة بمادة PVC أو XPLE فى درجة حرارة للوسط المحيط ٢٥°م.

#### ٤-٤-٢ معاملات الخفض (Derating Factors)

عندما يكون تبريد الكابل معاقا" بدرجة ما فإن التيار المسموح بمروره بهذا الكابل يجب أن يخفض وذلك لمنع الموصل من الوصول الي درجة حرارة عالية أكثر من الحدود المقررة لنوع العزل المستخدم.

والعوامل التى تعوق التبريد بالمعدل المعتاد هى:

- الارتفاع فى درجة حرارة الوسط المحيط
  - تأثير الكابلات المجاورة والتي يمر بها تيار كهربى سواء كان تمديد الكابلات على حوائط أو سراير أو فى الأرض.
  - قلة الرطوبة بالأرض الممد بها الكابلات.
  - محيط الكابل موضوع كليا أو جزئيا على بكرة أو اسطوانة.
- وفى جميع هذه الحالات فإن أقصى حد لمقننات التيار المسموح بها فى الجداول يجب ان

تخفيض بنسبة معينة.

- يستخدم الجدول (٤-١٨) كدليل عملي لمعاملات الخفض فى حالات إرتفاع درجة حرارة الوسط المحيط أو تأثير مجموعات الكابلات وكذلك الاختلاف فى المقاومة الحرارية للتربة نتيجة تغير نسبة الرطوبة بها وتأثير لف الكابلات على البكرات.
- وفي حالة وجود أكثر من عامل مؤثر فى آن واحد فإنه يتم الآخذ فى الاعتبار عوامل الخفض المقابلة لها لجميع هذه المؤثرات فى الحساب.
- يجب الاحتياط فى حالة تركيب أكثر من كابل فى خندق أو فاروغة واحدة حيث يكون من الصعب توقع درجة التهوية ومن ثم تحديد معامل الخفض بدقة.

جدول (٤-١٣) مقننات التيار للكابلات النحاسية المعزولة بمادة PVC والممددة في الهواء

Current ratings and protection for cables laid in air with rubber, PVCX or paper insulated conductors, in accordance with NEN 1010 (2nd edition). Art. 152'

Nominal cross geoclinal area of copper conductor	Single-core cables		Twin-core Cables		There and four core Cables	
	Current rating	Highest nominal value of the fuse	Current rating	Highest nominal value of the fuse	Current rating	Highest nominal value of the fuse
mm <sup>2</sup>	A	A	A	A	A	A
1.5	27	25	24	20	20	16
2.5	40	35	31	25	27	25
4	52	50	40	35	36	35
6	65	63	52	50	46	35
10	88	80	72	63	62	50
16	115	100	96	80	80	63
25	150	125	--	--	105	100
35	185	160	--	--	125	100
50	230	200	--	--	155	125
70	280	250	--	--	195	160
95	335	315	--	--	235	225
120	385	355	--	--	270	250
150	440	400	--	--	310	250
185	500	450	--	--	345	315
240	585	500	--	--	385	355
300	670	630	--	--	425	400
400	790	710	--	--	490	450
500	900	800	--	--	--	--
625	1040	1000	--	--	--	--
800	1200	--	--	--	--	--
1000	1360	--	--	--	--	--



جدول (٤-١٤) مقننات التيار للكابلات النحاسية المعزولة بمادة PVC والممددة في الأرض

Current ratings and protection for cables laid in the ground with rubber, PVC or paper insulated conductors, in accordance with NEN 1010 (2nd edition). Art. 153'

Nominal cross geoclinal area of copper conductor mm <sup>2</sup>	Single-core cables		Twin-core Cables		Three and four core Cables	
	Current rating	Highest nominal value of the fuse	Current rating	Highest nominal value of the fuse	Current rating	Highest nominal value of the fuse
	A	A	A	A	A	A
1.5	34	35	30	25	25	20
2.5	50	50	38	35	35	35
4	65	63	50	50	45	35
6	82	80	65	63	57	50
10	110	100	90	80	76	63
16	145	125	120	100	100	80
25	190	160	--	--	130	125
35	230	225	--	--	155	125
50	205	250	--	--	195	160
70	350	315	--	--	245	225
95	420	400	--	--	295	280
120	480	450	--	--	340	315
150	550	500	--	--	385	355
185	625	500	--	--	430	400
240	730	710	--	--	480	400
300	835	710	--	--	580	500
400	985	900	--	--	615	500
500	1130	1000	--	--	--	--
625	1300	--	--	--	--	--
800	1500	--	--	--	--	--
1000	1700	--	--	--	--	--

جدول رقم (٤-١٥) مقننات التيار للكابلات النحاسية المعزولة بمادة XPLE والممددة في الهواء

Current ratings and protection for cables laid in air with (cross – Linked polyethylene) insulated conductors						
Nominal cross sectional area of copper conductor mm <sup>2</sup>	Single-core cables		Twin-core Cables		Three and four core Cables	
	Current rating	Highest nominal value of the fuse	Current rating	Highest nominal value of the fuse	Current rating	Highest nominal value of the fuse
	A	A	A	A	A	A
1.5	30	25	30	25	25	20
2.5	45	35	40	35	35	25
4	55	50	52	50	45	35
10	75	62	70	63	60	50
6	100	80	95	80	80	63
16	135	100	125	100	105	80
25	185	160	--	--	135	100
35	225	200	--	--	165	125
50	270	250	--	--	205	160
70	340	315	--	--	255	200
95	400	355	--	--	310	250
120	480	400	--	--	355	315
150	550	450	--	--	405	355
185	615	500	--	--	450	400
240	745	630	--	--	505	450
300	850	710	--	--	--	--
400	1000	800	--	--	--	--

جدول رقم (٤-١٦) مقننات التيار للكابلات النحاسية المعزولة بمادة XPLE والممددة في الأرض

Current ratings and protection for cables laid in the ground with cross linked polyethylene) insulated conductors

Nominal cross geoclinal area of copper conductor mm <sup>2</sup>	Single-core cables		Twin-core Cables		There and four core Cables	
	Current rating A	Highest nominal value of the fuse A	Current rating A	Highest nominal value of the fuse A	Current rating A	Highest nominal value of the fuse A
1.5	43	35	38	25	31	25
2.5	63	50	48	35	44	35
4	82	63	63	50	57	50
6	103	80	82	63	72	63
10	138	125	113	100	96	80
16	182	160	151	125	126	100
25	240	200	--	--	163	125
35	290	250	--	--	195	160
50	360	315	--	--	245	200
70	440	355	--	--	310	250
95	530	450	--	--	370	315
120	600	500	--	--	430	355
150	690	630	--	--	485	400
185	790	710	--	--	540	450
240	920	800	--	--	600	500
300	1050	900	--	--	670	630
400	1240	1000	--	--	775	710
500	1420	--	--	--	--	--

جدول رقم (٤-١٧) مقننات التيار للكابلات النحاسية المعزولة بمادة XPPE أو PVC في درجة حرارة للوسط المحيط ٢٥°م

Current rating in multi-core cables laid in air at an ambient temperature of 25°C				
Number of cores	Current per core in A			
	Rubber or PVC – Insulated cables		(XLPE) Insulated cables	
	1.5 mm <sup>2</sup>	2.5 mm <sup>2</sup>	1.5 mm <sup>2</sup>	2.5 mm <sup>2</sup>
6	15	21	18	25
7	14	19	17	24
8	13	18	16	23
10	12	16	14	20
12	11	15	13	19
14	10	14	12	18
16	10	13	12	17
19	9	12	11	16
24	8	11	10	14
30	7	10	9	13
37	7	8	8	11

جدول رقم (٤-١٨) دليل عملي لمعاملات الخفض في حالات إرتفاع درجة حرارة الوسط المحيط - تأثير مجموعة الكابلات - المقاومة الحرارية للتربة نتيجة تغير نسبة الرطوبة - تأثير لف الكابلات على البكرات

De-rating factors for the variation in ambient temperature exceeding 25°C

Temperature (°C)		25	30	35	40	45	50	60	70	
De-rating factor	XLPE	11	1	0.95	0.91	0.87	0.82	0.76	0.65	0.50
De-rating factor	PVC	12	1	0.93	0.85	0.76	0.65	0.50		

De-rating factors for grouping of cables lay in air

Number of cables		2	3	4	5	6	
Clearance equal to cable diameter	XLPE	13	0.94	0.90	0.87	0.85	0.83
Cables type	PVC	14	0.81	0.78	0.77	0.75	0.73

De-rating factors for grouping of cables laid direct in the ground (depth up to 70 cm, distance between cables up to 10 cm)

Number of cores and size of the conductor			Number of cables								
Single Core	Three and four cores		2	3	4	5	6	7	8	9	
		15	XLPE	0.90	0.82	0.78	0.74	0.72	0.70	0.68	0.66
		16	and	0.88	0.80	0.75	0.71	0.68	0.66	0.64	0.62
		17	PVC	0.87	0.78	0.72	0.68	0.64	0.62	0.60	0.58

De-rating factors for variation to the heat resistivity of the soil

Specific heat resistivity of the soil (°C.cm/W)		50 (damp)	100	150	200 (very day)	
De-rating factor	XLPE and PVC	18	1	0.8	0.7	0.6

De-rating factors for cables on racks

Number layers on racks		1	2	3	4	5	
De-rating factor	XLPE and PVC	19	0.56	0.38	0.32	0.27	0.24

### ٤-٤-٣ الفقد فى الجهد (Voltage Drop)

يقصد بالفقد فى الجهد فى الكابل الفرق فى قيمة الجهد المقاس عند بداية ونهاية الكابل. وينص على الفقد المسموح به بنسبة مئوية من جهد الدائرة المقنن وتؤخذ كالتالى:  
 بحد أقصى ٥٪ لنظم الأتارة.  
 وبحد أقصى ٢٪ لنظم القوي.

- ويمكن حساب الفقد فى الجهد بصورة دقيقة من المخطط المتجهي للدائرة وفى معظم الحالات فإن الحساب الدقيق ليس ضرورياً ويكتفى بالتحديد التقريبي على الوجه الآتي:

أ - بالنسبة للتيار المستمر

$$v \Delta = 2.I.i. \frac{r}{1000}$$

حيث :

$v \Delta$  : الفقد فى الجهد بين بداية ونهاية الكابل بالفولت (مقاس بين الأقطاب).

I : التيار المقنن بالأمبير.

i : طول الكابل بالمتر.

r : مقاومة الكابل بالأوم / الكيلومتر.

ب - بالنسبة للتيار المتردد أحادى الوجه

$$v \Delta = 2.I.i. \frac{r \cos \phi}{1000}$$

حيث :

$v \Delta$  : الفقد فى الجهد بين بداية ونهاية الكابل بالفولت.

(مقاس بين الوجه ونقطة التعادل).

I : التيار المقنن بالأمبير.

i : طول الكابل بالمتر.

$r$  : مقاومة الكابل بالأوم / الكيلومتر.  
 $\cos\phi$  : معامل القدرة للحمل الموصل على الكابل.

ج- بالنسبة للتيار المتردد ثلاثى الأوجه.

$$\Delta v = \sqrt{3} I_i \frac{r \cos\phi}{1000}$$

حيث :

$\Delta v$  : الفقد فى الجهد بين بداية ونهاية الكابل بالفولت (مقاس بين موصلات نفس الوجه).  
 $I$  : التيار المقنن بالأمبير  
 $i$  : طول الكابل بالمتر  
 $r$  : مقاومة الكابل بالأوم / الكيلومتر  
 $\cos\phi$  : معامل القدرة للحمل الموصل على الكابل

**ملاحظة :** القيم المبينة أعلاه دقيقة بدرجة كافية تكون الممانعة ( $\chi$ ) للكابل يمكن إهمالها بالنسبة إلى مقاومة الكابل ( $r$ ) وهى الحالة المعتادة مع الكابلات ذات مساحة المقطع التى لا تزيد عن ٧٠ مم<sup>٢</sup>، أما بالنسبة للكابلات ذات مساحة المقطع الأكبر فإنه يتم حساب النزول فى الجهد كالاتى:

١ - بالنسبة للتيار المتردد أحادى الوجه

$$\Delta v = 2.I.i \frac{r \cos\phi + \chi \sin\phi}{1000}$$

٢ - بالنسبة للتيار المتردد ثلاثى الأوجه

$$\Delta v = \sqrt{3}.I.i \frac{r \cos\phi + \chi \sin\phi}{1000}$$

حيث :

$\chi$  : ممانعة الكابل بالأوم / الكيلومتر.

ويمكن أخذه 0.1 أوم / الكيلومتر.

للتطبيق العملى يمكن استخدام النوموجرامات المبينة بالأشكال (٤-١٢) ، (٤-١٣).

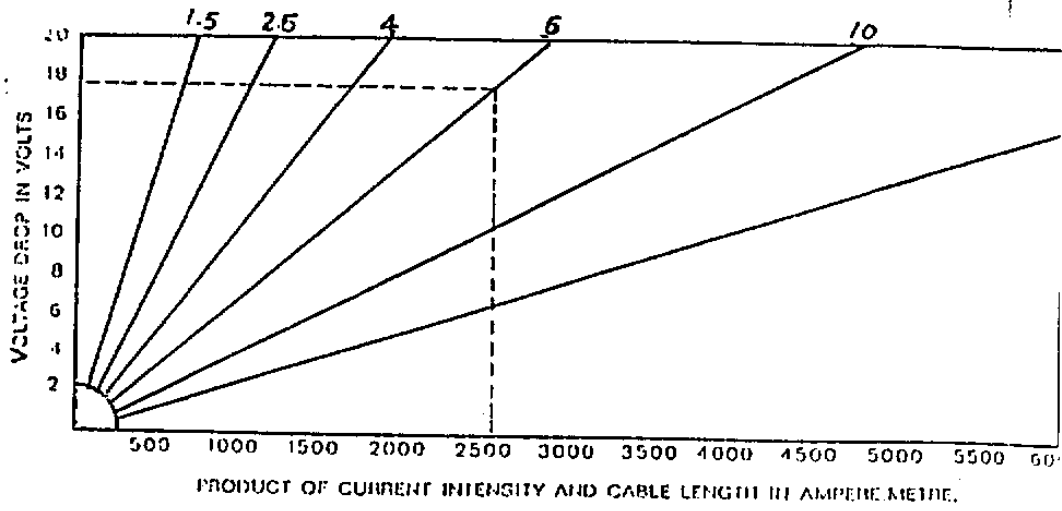

شكل (٤-١٢) نوموجرام حساب التنزيل في الجهد للكابلات ثنائية القطب لإمرار التيار ذو الوجه الواحد عند معامل قدرة واحد صحيح.

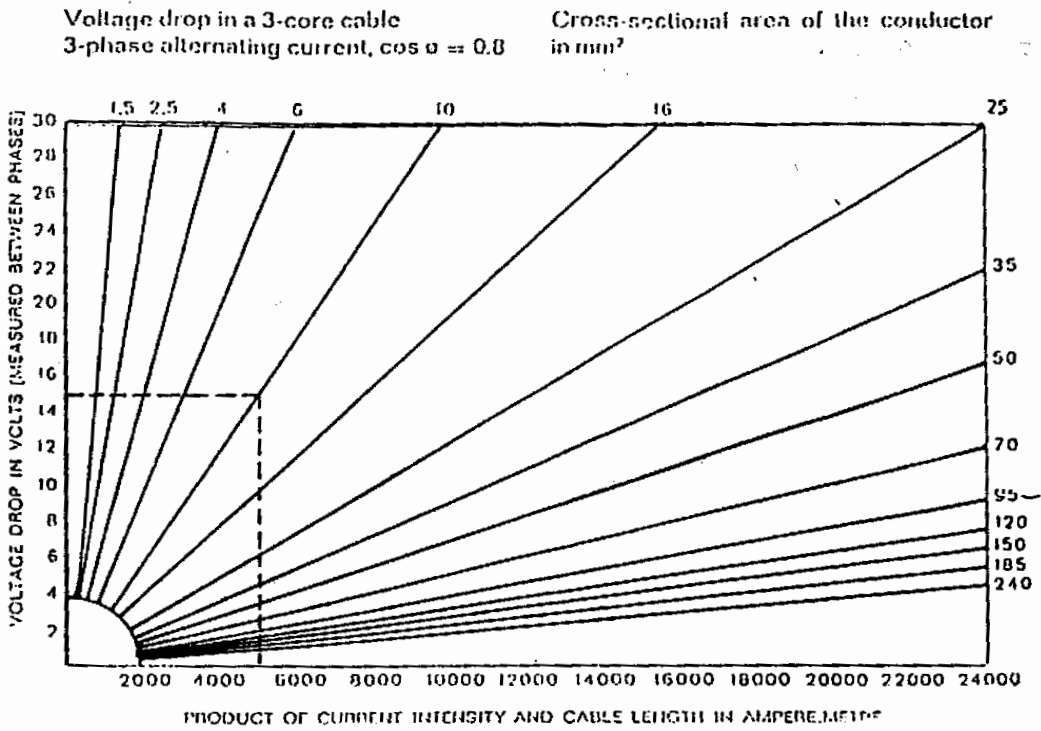

شكل (٤-١٣) نوموجرام حساب التنزيل في الجهد للكابلات ثلاثية الأقطاب لإمرار التيار المتردد ثلاثي الوجه عند معامل قدرة واحد صحيح.



## ٤-٤-٤ تيار القصر للكابلات

### أ- تيار القصر الحرارى المقنن للكابلات المعزولة باء PVC

#### Thermal Short Circuit Rating of PVC

يتم حساب تيار القصر الحرارى المقنن من العلاقة:

$$IK = \frac{10^9}{\sqrt{t}} \cdot q$$

حيث :

IK : تيار القصر المقنن بالكيلو أمبير

t : وقت مرور تيار القصر بالثانية

q : مساحة المقطع الإسمي للموصل النحاسى بالمم المربع

وتسرى هذه العلاقة لزيادة فى درجة الحرارة بين ٧٠ - ١٥٠° م ويبين الشكل (٤-١٤) نوموجرام العلاقة بين تيار القصر والزمن ومساحة مقطع الموصل فى حالة الكابلات المعزولة باء PVC بتطبيق العلاقة السابقة.

### ب- تيار القصر الحرارى المقنن للكابلات المعزولة باء XLPE

#### Thermal Short Circuit Rating of XLPE

يتم حساب تيار القصر من العلاقة

$$IK = \frac{\sqrt{t}}{144} \cdot q$$

حيث :

IK : تيار القصر المقنن بالكيلو أمبير.

t : زمن مرور تيار القصر بالثانية.

q : مساحة مقطع الموصل الأسمى مم المربع.

وتسرى هذه العلاقة لزيادة فى درجة الحرارة من ٨٥ - ٢٥٠ °م.

وبين الشكل (٤-١٥) نوموجرام العلاقة بين تيار القصر وزمن المرور ومساحة مقطع الموصل فى حالة الكابلات المعزولة بالـ XPLE بتطبيق العلاقة السابقة.

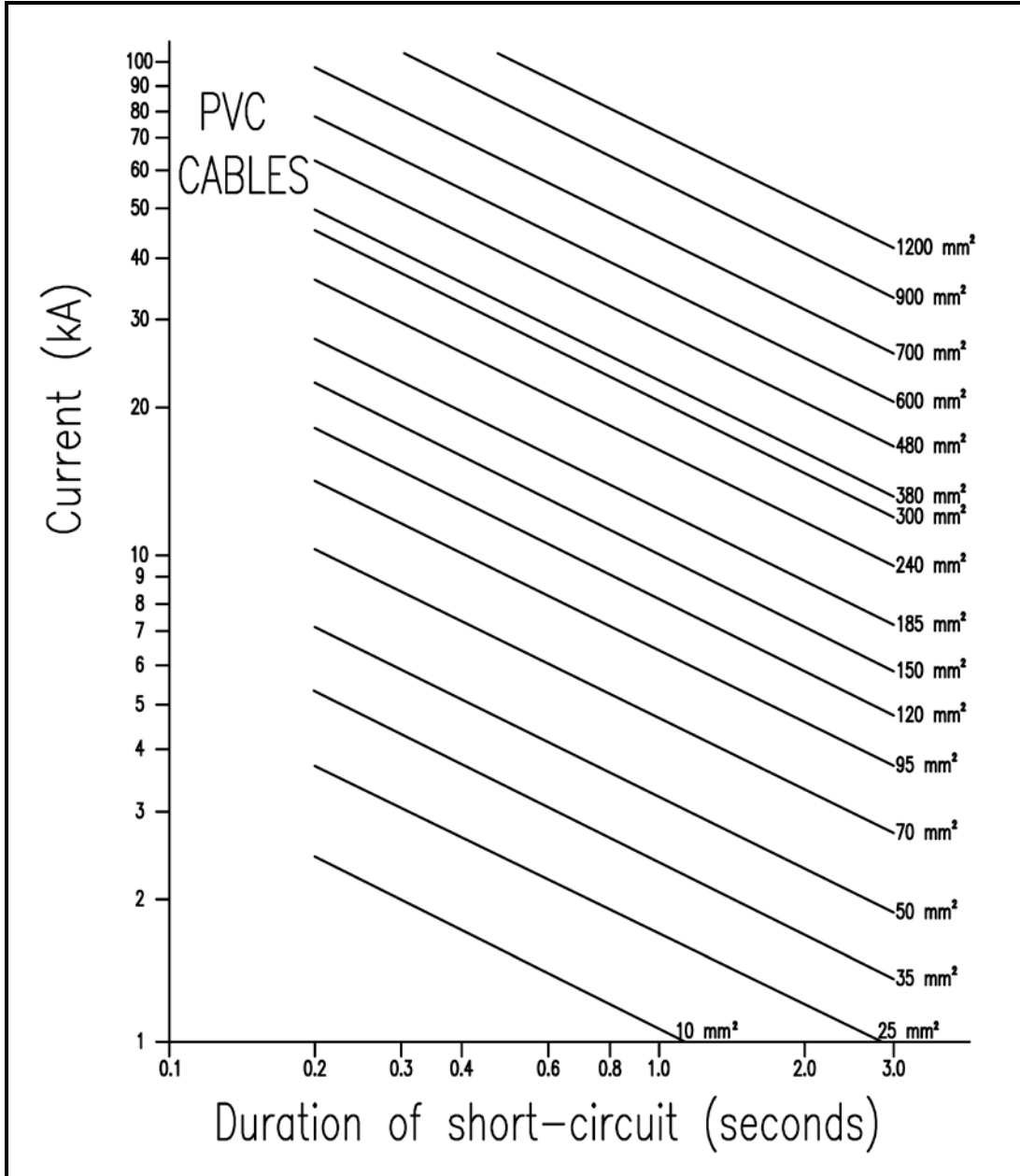

شكل (٤-١٥) نوموجرام العلاقة بين تيار القصر والزمن ومساحة المقطع للموصلات المستخدمة فى حالة الكابلات المعزولة بمادة PVC (للكابلات ذات الموصلات النحاسية ضغط منخفض).

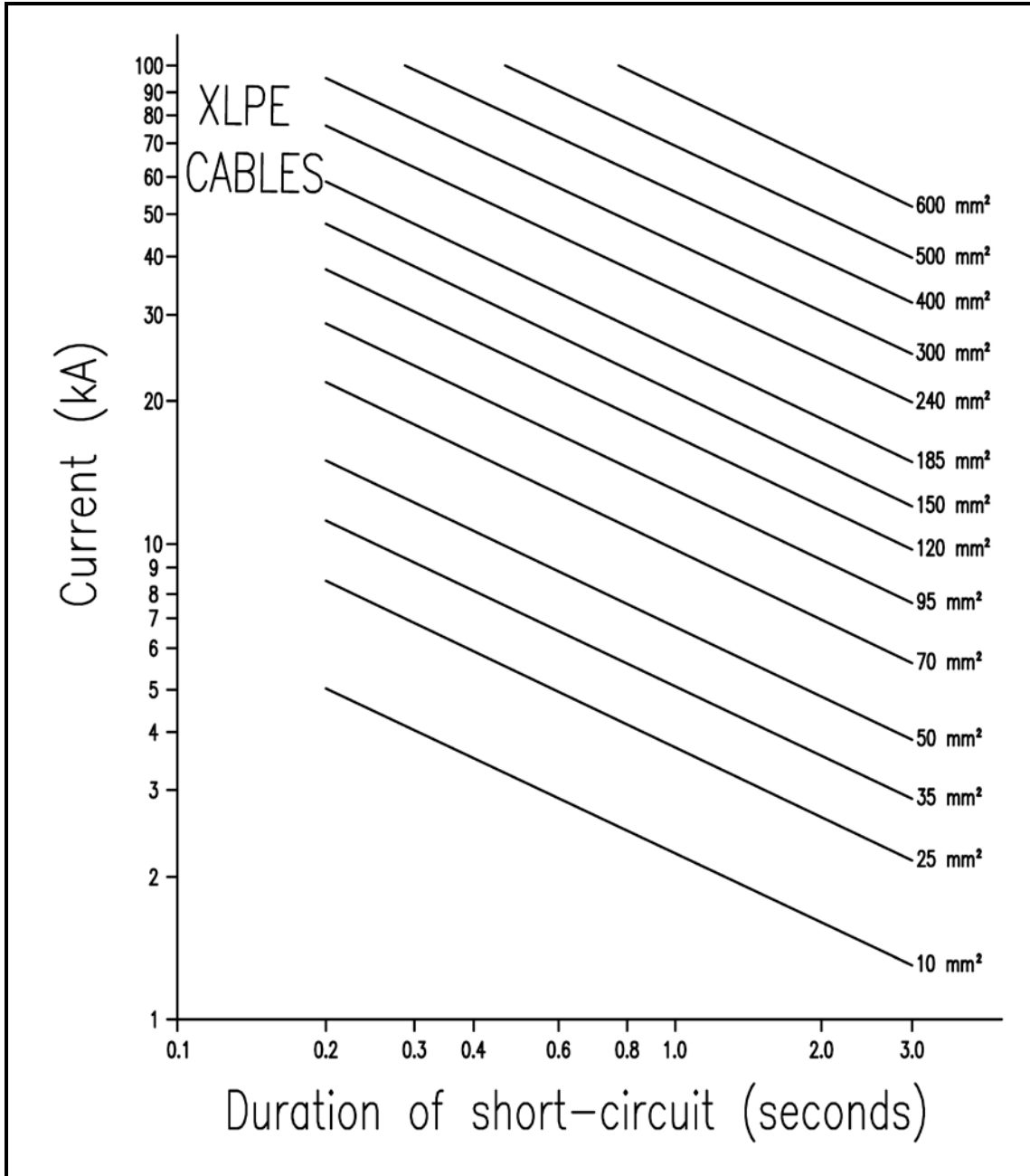

شكل (٤-١٥) نوموجرام العلاقة بين تيار القصر والزمن ومساحة المقطع للموصلات المستخدمة في حالة الكابلات المعزولة بمادة XLPE (للكابلات ذات الموصلات النحاسية ضغط منخفض).

**٤-٥ محطة التوليد الكهربائى****٤-٥-١ مقدمة**

نظراً لأهمية وضرورة إستمرارية محطات تنقية المياه عند إنقطاع تيار المدينة المغذى لمحطة التنقية، فلا بد من توافر مصدر كهرباء بديل للتشغيل وذلك بإنشاء محطة توليد كهرباء إحتياطية وتعتبر جزءاً لا يتجزأ من المحطة لضرورتها الفائقة للتشغيل المستمر.

**٤-٥-٢ قدرة محطة التوليد الإحتياطية**

يجب أن تكون محطة التوليد الكهربائى ذات قدرة تتناسب تشغيل نصف عدد المضخات والأجهزة العاملة بالمحطة.

**٤-٥-٣ عدد وحدات محطة التوليد الكهربائى**

طبقاً للقدرة المطلوبة الإحتياطية المذكورة بعالية لتشغيل محطة تنقية مياه الشرب فإنه يتم تحديد أقل عدد من وحدات التوليد بما يحقق الموازنة بين الناحية الإقتصادية وتأمين التشغيل ومراعاة المساحة المتاحة.

**٤-٥-٤ المواصفات المطلوبة لمحركات وحدة التوليد**

القدرة : القدرة المطلوبة الإحتياطية / عدد وحدات التوليد.

الدورة : رباعية الأشواط.

الوقود : ديزل /سولار بالحقن برشاشات ومضخة وقود مع شاحن هواء جبرى.(turbo charger)

التبريد : مياه أو هواء طبقاً لموقع المحطة ومدى توافر مياه التبريد.

بادىء الإدارة : كهربائياً أو بالهواء المضغوط.

ترتّب الإسطوانات طبقاً للقدرة والمساحة المتاحة يتم الإختبار إما صف أو حرف V

سرعة الماكينة N : تحدد سرعة الماكينة باللفه /د حسب ذبذبة التيار (f) (٥٠ ذبذبة /ث) وعند ازدواج أقطاب المولد الكهري (p) طبقاً للمعادلة

$$f = \frac{P.N}{60} Hz$$

وتؤخذ السرعات كالاتى:

للمحركات أقل من ٦٠٠ كيلووات تؤخذ ١٥٠٠ ل/د

أكبر من ٦٠٠ كيلووات حتى ١٥٠٠ كيلووات تؤخذ ١٠٠٠ ل/د

أكبر من ١٥٠٠ تؤخذ ٧٥٠ ل/د

٤-٥-٥ ملحقات محرك الديزل

مأخذ هواء المحرك

- تقدر متطلبات الهواء بحوالى ٠.٠٧ م<sup>٣</sup>/دقيقة /حصان فرملى من قدرة المحرك.
- يزود مأخذ الهواء بمرشح فلتر تنقية الهواء الداخلى.
- عند استخدام شاحن هواء جبرى (Turbo Charger) يراعى توفير طول مستقيم لا يقل عن ٥ سم قبل توصيله مع مأخذ هواء المحرك.
- يتم تصميم توصيلات مواسير الهواء بطريقة تيسر عملية تغيير المرشح بالإضافة إلى عزل اهتزازات وضوضاء المحرك.

## عادم المحرك

- مراعاة العزل الحرارى لمواسير العادم ومخفض الصوت (الشكمان Silencer) لحماية العاملين فى عنبر وحدة التوليد ولعدم رفع درجة حرارة العنبر حتى لا يؤثر على درجة حرارة هواء المأخذ أو بطاريات بدء التشغيل.
- يجب أن يكون مسار مواسير العادم بعيداً عن أى مواد قابلة للاشتعال بمسافة لا تقل عن ٢٥م.
- يجب أن يكون تمرير مواسير العادم داخل غلاف قطره مرة ونصف قطر مواسير العادم على الأقل عند اختراقها الحوائط أو الجدران أو الأسقف.
- نهاية مواسير العادم يتم غسلها بزأوية من ٣٠° إلى ٤٥° للتقليل من الدوامات الغازية وتخفيض الضوضاء وحمايتها من الأمطار.

## تهوية العنبر

- يجب الاهتمام بتهوية عنبر وحدات التوليد حيث أن التهوية الجيدة تؤدى إلى توفير من ٦% إلى ١٠% من استهلاك الوقود نظير الحرارة المشعة فى العنبر وتحسين انتاجية وحدة التوليد ولوحات التوزيع وتهيئة جو مناسب لعمال التشغيل والصيانة بالعنبر.
- يجب المحافظة على تهوية العنبر عند درجة حرارة ٣٨° م.

## تبريد المحرك

- يجب احتواء دورة التبريد على ثرموستات يسمح لها بالعمل بعد ٨٠° م للحفاظ على كفاءة المحرك عند بدء التشغيل.
- يجب أن يتراوح الفرق بين درجات حرارة مياه التبريد الداخلة والخارجة بين ٥° م إلى ٨° م.
- يجب أن يكون ضغط مياه التبريد بين ٠.٢٥ إلى ٠.٤٥ كجم/سم<sup>٢</sup> وذلك للمحافظة على عدم تكوين بخار فى ردياتير وقميص تبريد المحرك.
- يجب أن تكون درجة الحرارة فى الجزء العلوى للردياتير أقل من ١٠٠° م لمنع التكيف فى مضخة مياه التبريد وزيادة كفاءتها.

- سرعة مياه التبريد النقية بين ٠.٦ م/ث و ٢.٥ م/ث بينما تكون من ٠.٦ م/ث إلى ١.٩ م/ث فى حالة استخدام مياه عكرة غير نقية.
- يراعى نوعية مياه التبريد (نقية أو عكرة) عند تحديد السرعات فى مواسير دورة التبريد.

#### ٤-٥-٦ نظام الوقود

##### التخزين الرئيسى

- يخزن الوقود فى خزانات كبيرة يكفى حجمها لتشغيل جميع ماكينات التوليد بالحمل الكامل لها لمدة أسبوع إلى أسبوعين بصفة مستمرة متصلة وذلك حسب البعد أو القرب من مصادر التموين.
- يصنع خزان الوقود من ألواح الصلب المعالج ولا يستخدم الحديد المجلفن للبعد عن التفاعلات الكيميائية مع الوقود.
- يراعى أن تكون الخزانات الرئيسية أعلى سطح الأرض فى حالة توافر المساحة اللازمة بعيدة عن الحركة السطحية وتكون أسفل سطح الأرض عند توافر المساحة السطحية اللازمة لها.

##### ملحقات الخزان

- ماسورة ملء الخزان وتوضع بحيث تؤدى لأفضل عمليات تشغيل آمنه.
- مواسير تهوية الخزان.
- فتحة القياس.
- صمام تصافى أسفل الخزان لسحب الرواسب على فترات.
- مضخات كهربائية لنقل الوقود من الخزانات الرئيسية إلى الخزانات اليومية.
- تصنع ملحقات الخزان من الحديد الصلب المعالج (الغير مجلفن) أو الصلب أو النحاس.

##### التخزين اليومى

- يوضع الخزان اليومى فى عنبر محركات التوليد
- أقطار مواسير سحب وإرتجاع الوقود لا يقل عن أقطار مواسير وملحقات المحرك وبكامل أطوال المواسير.

- تزداد أقطار المواسير فى حالة تغذية أكثر من محرك بالوقود، كذلك فى حالة إنخفاض درجة الحرارة.

### المرشحات

- توضع المرشحات لمنع رواسب الوقود التى تتسبب فى سد فوانى رشاشات حقن الوقود ومضخات الحقن.

- تزود المرشحات بمصافى سلكية بأبعاد ٠.٣ مم.

- تزود المحركات الكبيرة بعدد ٢ مرشح مع وسيلة لتغيير إستخدام أى منهما لتسهيل عملية تنظيف أو إستبدال المرشح التالف أثناء التشغيل لتجنب تعطل المحرك.

### ٤-٥-٧ نظم بدء الإدارة

يتم بدء إدارة محرك التوليد بإحدى طريقتين

- كهربائياً (بطارية+بإدىء الحركة) للمحركات حتى قدرة ١٠٠٠ ك.وات.

- بالهواء الضغوط للمحركات ذات القدرة الأكبر.

### بدء الإدارة كهربائياً

يراعى إتباع النقاط التالية عند استخدام هذه الطريقة:

- تفضل البطاريات الجافه ذات ألواح الرصاص الشائعة لقله تكلفتها عن البطاريات النيكل كادميوم.

- يجب ألا تتعدى درجة حرارة عنبر محركات التوليد ٣٨° م للمحافظة على قدرة وكفاءة تشغيل البطاريات.

- يجب استعمال كابلات نحاس فى التوصيل بين البطاريات وبإدىء الحركة.

- يلزم تشغيل شاحن للبطاريات بعنبر ماكينات التوليد لشحن البطاريات أثناء عدم تشغيل محركات التوليد، بالإضافة إلى مولد التيار المستمر الذى يقوم بشحن البطاريات أثناء تشغيل المحركات.



**بدء الإدارة بالهواء المضغوط**

يراعى إتباع الآتى عند استخدام هذه الطريقة:

- توافر ضغط هواء يتراوح بين ٧ كجم/سم<sup>٢</sup> إلى ١٦ كجم/سم<sup>٢</sup> من ضاغط هواء (كومبرسور) وخزانات هواء وصمامات عدم رجوع بينهم.
- يراعى أن يكون حجم خزانات الهواء طبقاً لكمية الهواء اللازمة للإدارة فى المرة الواحدة، وعدد مرات الإدارة وضغط الخزان والضغط الجوى، ويحدد هذا الحجم بمعرفة الشركة الموردة للماكينات.
- يتم تشغيل ضاغط الهواء الرئيسى (الكومبرسور) بماكينة احتراق داخلى تعمل إما بالبنازين أو الكيروسين أو السولار.
- يجب توفر ضاغط هواء احتياطى يعمل بمحرك كهربائى.

**٤-٦ نظام التحكم الأتوماتيكى (Automation system)**

يحتوي أي نظام بإشراف المتحكم المنطقي المبرمج PLC علي العناصر الأساسية التالية:

- التطبيق أو العملية الخاصة بالمستخدم.
- أجهزة الإدخال مثل المفاتيح أو أزرار التشغيل
- وحدات الإدخال التي تعمل كواقي بيني Protective interface وكمحول إشارات.
- المتحكم المنطقي المبرمج PLC الذي يحتوي علي نظام الإتصال ووحدة المعالجة المركزية ومصدر التغذية.
- برنامج التطبيق الخاص بالمستخدم (أو المنطق المعرف بواسطة المستخدم).
- وحدات الخرج التي تعمل كوحدة وقاية بينية وكمحول إشارات.
- أجهزة الخرج مثل الإضاءة والملفات اللولبية Solenoids وبادئات حركة المحركات.
- الـ interface بين الإنسان والآلة للبرمجة ومراقبة نظام التحكم والعمليات.

**المتحكم المنطقي المبرمج PLC**

يستخدم الـ PLC وحدات المعالجة الإلكترونية لمعالجة البيانات علماً بأن تشغيل المعدات المبنية بهذه التقنية لا يعرف برسم الدائرة الكهربائية كما يحدث فى دوائر التحكم التي تتصل مكوناته بأسلاك حسب دائرة كهربية معينة بل يعمل حسب برنامج يتم تحميله فى ذاكرة وحدة

المعالجة المركزية. ويعتبر المتحكم المنطقي المبرمج المكون الأساسي لنظم التحكم الأتوماتيكي الالكترونية.

### تعريف الـ PLC

الـ PLC عبارة عن آلة إلكترونية متخصصة فى أعمال التحكم فى الزمن الحقيقي ومراقبة العمليات الصناعية. ينفذ الـ PLC مجموعة من التعليمات تخزن فى ذاكرته علي شكل برنامج هي :

- يمكن توصيل الـ PLC مباشرة الي مجسات وأجهزة تفعيل من خلال وحدات الإدخال والإخراج بمواقع التشغيل.
- يتم تصميم الـ PLC للعمل فى البيئة الصناعية القاسية (درجة حرارة وإهتزازات وانقطاعات دقيقة ، بأزمته قصيرة جداً فى التيار وسوء الجهد الكهربى والتداخل وغيرها).
- وأخيراً فإن الـ PLC مترجم بلغات تم تطويرها خصيصاً لمعالجة وظائف التحكم الأتوماتيكي وبشكل لا يحتاج الي مستوى عال من معرفة مسبقة بالبرمجة عند التركيب والتشغيل.

### التركيب الأساسي

التركيب الأساسي لـ PLC يعتمد علي ثلاثة عناصر وظيفية أساسية ويتم التوصيل الكهربى بين هذه العناصر بإستخدام نظام توصيل إلكتروني وتقوم وحدة تغذية القوي بإمداد المتحكم بالجهود اللازمة لتشغيله.

### المعالج CPU

المعالج أو وحدة المعالج المركزي CPU مصممة فى الأساس لمعالجة التعليمات التي تكون البرنامج العامل للتطبيق لكن إضافة إلي هذه المهمة الأساسية ، يقوم المعالج بأداء الوظائف التالية:

- إدارة المداخل / المخارج.
- مراقبة وتشخيص أداء الـ PLC بواسطة مجموعة من الاختيارات تبدأ مباشرة مع بدء عمل الـ PLC أو بشكل متكرر أثناء عمل الـ PLC.

- التحادث مع طرف البرمجة أثناء الكتابة الأولية والتعديل بالبرنامج وكذلك أثناء عمل المعالج لمراجعة أو إحداث ضبط البيانات.
- التحادث مع أنظمة أخرى (نظم المراقبة والتشغيل SCADA ، مبرمجات صناعية أخرى...).

يقوم بتنفيذ هذه الوظائف معالج دقيق واحد أو عدة معالجات دقيقة من خلال Firmware (برنامج علي شريحة الذاكرة التي تقرأ فقط ROM) يتم برمجتها مسبقاً داخل نظام التحكم أو الذاكرة. وتعرف هذه الشريحة ROM وظائف الـ PLC ولا يمكن للمستخدم الوصول إليها.

#### الذاكرة الخاصة بالمستخدم

يتم توجيه الذاكرة الخاصة بالمستخدم لتخزين التعليمات المكونة لبرنامج التشغيل لنظام الأتمتة وكذلك للبيانات التي قد تكون :

- معلومات يراد تطويرها أثناء دورة التشغيل للتطبيق . وهذه هي الحالة عندما يتم المعالجة بواسطة وحدة المعالجة المركزية CPU وتخزين النتائج لإستخدامها فى مرحلة تالية. ويسمى هذا النوع من البيانات بالمتغيرات الداخلية أو الكلمات الداخلية.
- معلومات لا تتطور أثناء التشغيل ولكن يمكن تعديلها عندما يري المستخدم ذلك ضرورياً كالحالة فى رسائل الإظهار وقيم الضبط ..... وهكذا وهذه الكلمات ثابتة.
- جداول صورة الدخول / الخروج والتي يصير تحديثها بواسطة المعالج فى كل عملية فحص للبرنامج.

إن العنصر الأساسي فى الذاكرة هي الحرف (Bit) والتي يمكن أن تأخذ أحد قيم المنطق صفر أو ١ ، ويتم تجميع هذه الحروف مع بعضها لتكون كلمات (١٦ حرف) أو لتكون بايت (٨ حروف) وكل من الكلمات أو البايت يتم تميزها بعنوان.

ويتم التعبير عن حجم الذاكرة إما بالكيلو كلمة (١ كيلو كلمة = ١٠٢٤ كلمة) أو بالكيلو بايت وهذا التعبير ينطبق علي كل من ذاكرة البرنامج أو ذاكرة البيانات ويتم استخدام نوعين من الذاكرة فى الـ PLC :

- الذاكرة الحية أو الذاكرات من النوع RAM (الذاكرة التي يتم الوصول إليها عشوائياً). ويمكن قراءة محتويات هذه الذاكرات وكذلك تعديلها ولكنها تفقد مع فقد جهد التغذية (ذاكرة من النوع المتطاير). ومن ثم فإن هذا النوع من الذاكرات يحتاج الي بطارية كمصدر بديل الجهد ، ويتم استخدام الذاكرات الحية أثناء كتابة وتنفيذ البرامج وكذلك لتخزين البيانات.

- الذاكرة الميتة والتي يتم الحفاظ علي محتوياتها (ذاكرة من النوع الغير متطاير) مع فقد جهد التغذية . ويمكن القراءة فقط لمحتوي هذا النوع من الذاكرات.
- إعادة الكتابة علي هذا النوع من الذاكرات يحتاج أولاً لمسح كامل للبيانات الموجودة عليها باستخدام وسائل أكبر من إمكانيات الـ PLC وذلك باستخدام الأشعة فوق البنفسجية (في الذاكرات من النوع EPROM) أو بوسائل كهربية (للذاكرات من النوع EEPROM).
- وقد تم تصميم هذا النوع من الذاكرات لتخزين البرامج بعد الوصول الي المرحلة الأخيرة من التنقيح.
- وذاكرة البرنامج تحتوي ضمن كارت أو عدة كروت والتي يتم إدخالها داخل الـ PLC أو داخل وحدة تمديد الذاكرة . أما ذاكرة البيانات، وفي حالات معينة ذاكرة البرنامج ، تتكامل علي كارت الـ PLC وتسمى On board memory.
- وحدات الإدخال / الإخراج للإشارات الغير متصلة (Discrete I/O)
- تمكن وحدات الإدخال / الإخراج (I/O) للإشارات الغير متصلة من توصيل الـ PLC مباشرة مع بيئتها الصناعية وذلك بإيجاد interface بين العملية الصناعية و الـ PLC جميع وحدات الإدخال / الإخراج لها دور مزدوج وذلك بشكل عام كالتالي:
- وظيفة الـ interface وذلك لإستقبال وتحويل الإشارات من العالم الخارجي (مجسات ، وراير التشغيل....الخ) ثم الإشارات مرة أخرى الي العالم الخارجي (التحكم فى أجهزة الفصل والتعشيق ، إشارات ، ولمبات ...الخ).
- ويتم تصميم مهمات الـ interface بخصائص مثل العزل الجلفاني أو العوازل الضوئية وذلك لحماية الـ PLC من ضوضاء التداخل.
- وظيفة الإتصال وذلك لتبادل الإشارة مع وحدة الـ PLC المركزية علي قضبان المداخل والمخارج

### القضبان الإلكترونية Bus

القضبان الإلكترونية عبارة عن مجموعة من الموصلات التي تخلق إتصال بين الوحدات المختلفة فى الـ PLC ، وتأخذ القضبان فى الـ PLC المكون من وحدات منفصلة Modular PLC ، شكل لوحة دوائر إلكترونية مطبوعة ومثبتة علي قاعدة الحامل

لتوصيل مقابس ليدخل عليها وحدات الـ PLC المختلفة : لمعالج وإمتداد الذاكرة ووحدات الإدخال / الخروج ووحدات الذكاء.

ترتب القضبان علي شكل مجموعات مختلفة وكل مجموعة مصممة لتحمل نوع من البيانات:

- قضبان بيانات لإشارات الإدخال / الإخراج.
- قضبان العناوين لعناوين الإدخال / الإخراج.
- قضبان التحكم لإشارات الخدمة مثل نبضات التزامن وإتجاه تبادل البيانات وصحة التبادل .... وهكذا.
- قضبان لتوزيع الجهود من وحدة مصدر التغذية بالتيار.

### وحدة التغذية بالتيار Power Supply

يوفر مصدر التغذية بالتيار ، المغذي من مصدر تيار متردد ٢٢٠/١١٠ فولت أو من مصدر تيار مستمر ٤٨/٢٤ فولت ، الجهود الداخلية التي تستخدم داخل الـ PLC ووحداته ولضمان مستوي الأمان اللازم يحتوي مصدر التغذية بالتيار أجهزة التي تستكشف الهبوط في الجهد وإختفاء الجهد وكذلك لمراقبة جميع الجهود الداخلية. وعند حدوث عطل يمكن لهذه الأجهزة أن تحدد أفضلية أوضاع الرجوع إلي الوضع الأصلي Fall – back position بشكل تلقائي.

### أساس التشغيل

### شكل التعليمات

التعليمات هي الأوامر التي يجب أن ينفذها معالج الـ PLC . وبذلك فإنها تخبر المعالج " ماذا يجب أن يعمل" و " بأي أدوات يجب أن يقوم بالعمل".

**معالجة التعليمات:** يتكون البرنامج من مجموعة من التعليمات. ويقوم المعالج بتنفيذ التعليمات حسب البرنامج Firmware الذي يتم قراءته من الشريحة ROM، وذاكرة النظام وذلك بعد تحديد شفرة التشغيل والحصول علي عناوين المتغيرات من ذاكرة البيانات . وتحتوي برنامج Firmware علي جميع الدالات اللازمة لكل من التعليمات التي يمكن للمعالج إدارتها. ويمكن إستخدام نتيجة معالجة التعليمات مباشرة لتحديث المتغير أو يمكن تخزينها بالذاكرة لتستخدم فيما بعد. وبعد معالجة أحد التعليمات يقفز المعالج آليا إلى التعليمات التالية.

ويختلف زمن المعالجة حسب طبيعة التعليمات وطرز الـ PLC ويمكن لهذا الزمن أن يكون صغيراً مثل بضع مئات من النانو ثانية (النانو ثانية =  $1 / 10^9$  من الثانية) وذلك للتعليمات البسيطة مثل إختيار حالة حرف أو تغييره من الحالة صفر الي الحالة 1 أو أن يكون الزمن طويلاً مثل عدة عشرات من الميكرو ثانية (الميكرو ثانية =  $1 / 10^6$  من الثانية) وذلك للعمليات الأكثر تعقيداً.

### دورة الـ PLC

زمن الدورة فى الـ PLC وهو الزمن اللازم للتنفيذ الكامل للبرنامج. و هذا الزمن يعتمد مباشرة علي عدد وطبيعة التعليمات المطلوب معالجتها.

وتحتوي الدورة علي ثلاثة مراحل يتم تنفيذها علي النحو التالي:

- إكتساب حالات جميع وحدات الإدخال.
- معالجة (أو فحص) البرنامج.
- تحديث جميع الخرجات.

ويتم إعادة هذه العملية آلياً ما لم يعطي أمر إيقاف. ثم يتم متابعة حالة المدخلات فى بداية كل دورة وذلك لتفادي أية مشاكل خلال أعمال المعالجة. ويتم عمل ذلك بتخزين صورة من المدخلات وتظل فى حالة ثابتة طوال باقى زمن الدورة أينما كانت حالتها فى الواقع والتي يمكن أن تتغير خلال نفس الدورة أينما كانت حالتها فى الواقع والتي يمكن أن تتغير خلال نفس الدورة . ويتم تحديث المخرجات فى آخر الدورة عندما يتم التحديد الكامل لجميع الاشارات الي العالم الخارجى. يتم إكتساب المدخلات وتحديث المخرجات ضمناً أي أن ذلك يتم بدون الحاجة الي تدخل من المستخدم.

### تركيبية المعالجة

الـ PLC مجهز بمعالج واحد من النوع أحادي - الواجب ويقوم بتنفيذ البرنامج به بطريقة تتابعية . وتعتبر هذه التركيبية أحادية المعالج أحادية الواجب بسيطة للتشغيل وتبقى مناسبة لجميع طرق التحكم الأتوماتيكي المبسطة ومتوسطة التعقيد.

### ٤-٧ نظم التحكم و المراقبة (SCADA)

تعريف نظام SCADA:

Supervisory Control And Data Acquisition (SCADA)

و يمكن إعتبار نظام التحكم و المراقبة (SCADA):

- هو أحد الأنظمة المختصة بالتحكم والمراقبة عن بعد ونقل كافة البيانات.
- هو نظام لتوفير المراقبة والتحكم في أي عملية إنتاجية مثل عملية إنتاج وتنقية مياه الشرب الموزعة علي مساحة جغرافية كبيرة عن طريق تجميع البيانات من المواقع المختلفة بالشبكة للمراقبة والتحكم.

من مهام النظام:

- أ- تجميع القراءات والقياسات المسجلة من أماكن مترامية الأطراف جغرافياً بمكان واحد (MSU وحدة التحكم الرئيسية) والقيام بمعالجة هذه القراءات طبقاً لبرنامج تطبيقي معد علي الحاسب الآلي الرئيسي لذلك.
- ب- التحكم في الأجهزة بالمواقع وإرسال الأوامر من وحدة التحكم الرئيسية (MSU) إلي وحدة التحكم الطرفية (Remote Terminal Unit) بأى موقع للتحكم في الأجهزة الموزعة بالمواقع المختلفة كما هو موضح في الشكل (٤-١٦).

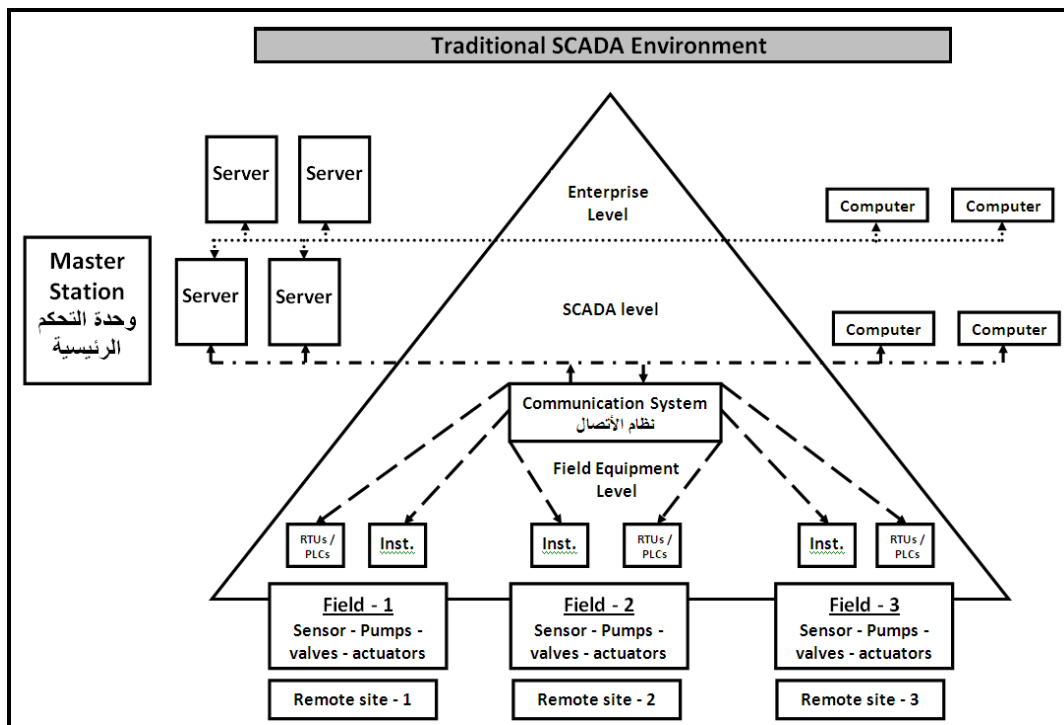

شكل (٤-١٦) بيئة تقليدية لنظام التحكم والمراقبة (SCADA)

العناصر الأساسية المكونة لنظام التحكم والمراقبة (SCADA) كما هو موضح بالشكل (٤-١٧) ويلزم أن تكون أجهزة القياس معتمدة من جهات عالمية:

- (أ) وحدة تحكم رئيسية (Master Station Unit)
- (ب) نظام الاتصال بين وحدة التحكم الرئيسية و وحدات التحكم الطرفية ( Remote Terminal Unit (RTU).
- (ج) عدد من وحدات التحكم الطرفية (RTUs) أو وحدات (PLCs)
- (د) أجهزة القياس و المشغلات و الحساسات.
- (هـ) أجهزة الحاسبات والخوادم المناسبة.
- (و) البرامج المختلفة في كافة المستويات.

الجدول (٤-١٩) يبين مثال لبعض الأجهزة المستخدمة و أماكن توصيلها و نوع القياسات الخارجة منها.

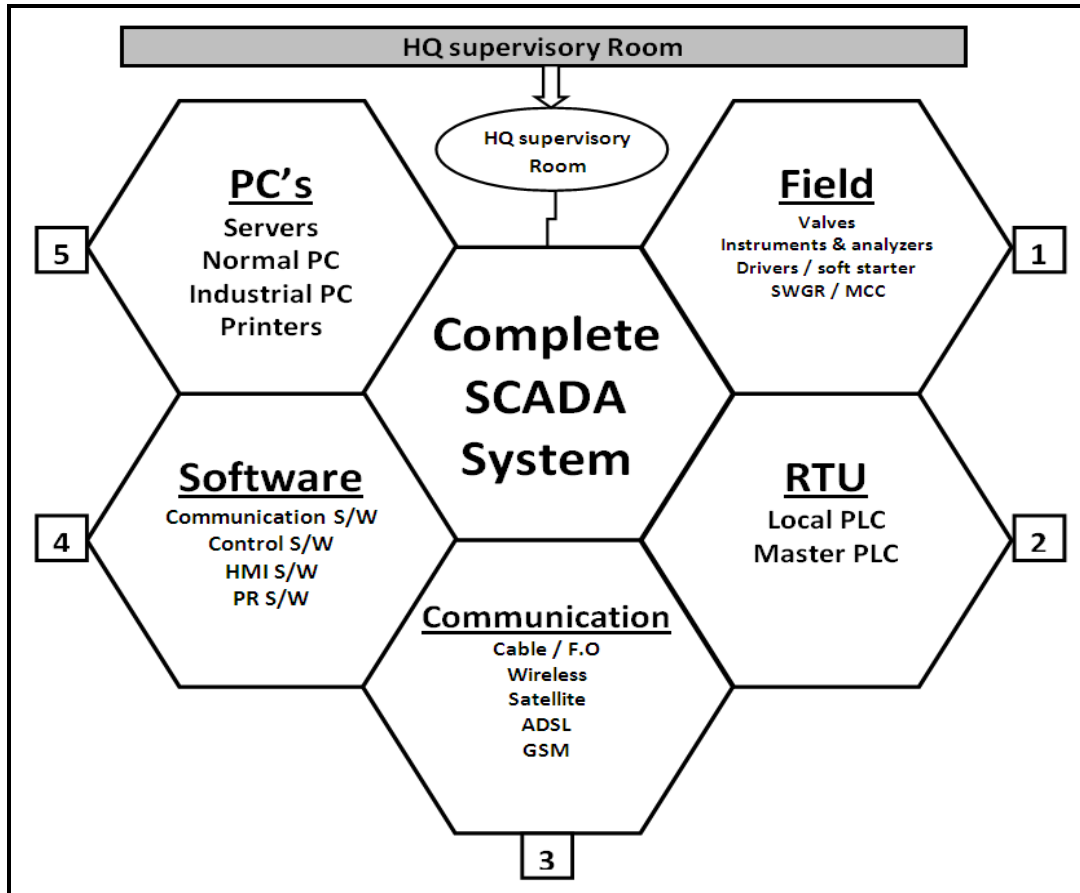

شكل (٤-١٧) العناصر الأساسية المكونة لنظام التحكم والمراقبة (SCADA)



جدول (٤-١٩) مثال لبعض أجهزة القياس المستخدمة

م	مكان توصيل أجهزة القياس بالموقع	القياس	نوعية القياسات و القيم
١	أ- خطوط الطرد والمص ب- خطوط الطرد ت- بالخران	- التصرف، الضغط - التحاليل المعملية PH، الكلور المتبقي - منسوب الخزان.	تناظرية Analog (measurements)
٢	أ- لوحة تشغيل المضخة من خلال مجموعة من المرحلات (Relays). ب- الرأس المتحرك للصمام (Actuator) ت- وحدة RTU	- حالة المضخات تعمل / لا تعمل - حالة الصمامات مغلقة / مفتوح - حالة RTU تعمل / لا تعمل	رقمية (Digital measurements)

يجب أن يشمل نظام التحكم والمراقبة (SCADA) على المراحل التالية:

#### المرحلة الأولى:

تجميع البيانات من المواقع المختلفة.

حيث يتم تجميع البيانات من المواقع المختلفة مثل محطات التنقية والروافع والخرانات باستخدام:

أ) أجهزة القياس و الحساسات وخصوصاً أجهزة قياس كميات المياه المنتجة بعد المعالجة ويراعى فيها:

- دقة القياس (Accuracy).
- التكرارية (Repeatability).
- أقل قيمة يمكن قياسها (Resolution).

- درجة الحماية لا تقل عن ٦٧ (IP67 at least) للأجهزة المعرضة للأتربة والهواء الطلق  
و احتمال تعرضها للماء.

(ب) وحده التحكم الطرفية ( Remote Terminal Unit { RTU } )  
(ج) المتحكم المنطقى المبرمج ( Programmable Logic Control { PLC } ) و يراعى  
فيه:

- أن يكون من النوع المجرأ (Modular) أو من النوع (Rack Mount) على حسب حجم المشروع
- أن يحتوى على جزء خاص بالاتصالات وخصوصاً (GPRS).
- وصلات مناسبة للاتصالات ( RS232, RS 485, RS 422, Ethernet, EDGE , or ) (3G
- القدرة على التعامل مع مختلف أنواع الحواكم المنطقية المبرمجة من خلال تقنية (OPC).
- يمكن أن تكون من وحدات التحكم الموزعة الصغيرة (DCS) المتقاربة في السعر.
- يفضل أن تكون أجهزة أحادية دون تكرار أو احتياطي باستثناء مصادر القدرة في حالة وجود عدم خطورة.

### المرحلة الثانية:

نقل البيانات من المواقع المختلفة إلى وحدة التحكم الرئيسية.  
وهي التي تتيح مجال الاتصال { Communication path } بين المواقع المختلفة بنظام التحكم والمراقبة (SCADA) ويراعى أنها قد تكون:

- أ. داخل المحطة فقط في حالة تنفيذ نظام محلى للتحكم والمراقبة (Local SCADA):
  - يفضل أن تستخدم فيه أي نوع من الكابلات (نحاسية أو ضوئية) مع مراعاة أن كابلات الإشارة تختلف عن كابلات مصادر القوى و كابلات التحكم.
- ب. داخل وخارج محطات التنقية في حالة تنفيذ نظام شامل للتحكم والمراقبة (Main SCADA)
  - يفضل أن تستخدم فيه أي شبكة مناسبة لنقل البيانات ( Telemetry Network ) وهي الشبكة المستخدمة حتي يتم التوصيل بين المواقع المختلفة مثل RTUs , MSU ولا بد مراعاة العوامل الآتية قبل إختيار وسط التوصيل ( Link media ) وإقتراح نوع الشبكة:

- المسافة بين RTUs, MSU والمسافة بين RTUs, وبعضها البعض.
- السرعة المطلوبة لنقل البيانات.
- البرامج التطبيقية المستخدمة بنظام SCADA.
- سهولة الحصول على التصاريح المطلوبة للشبكة المقترحة.
- ومن الشبكات المسموح إستخدامها (لايسمح بشبكات الأنترنترنت لمخاطرها):
- شبكات الألياف الضوئية (Fiber Optics, Single Mode)
- الشبكات الهوائية بتقنية (VHF, or UHF)
- الشبكات الهوائية بتقنية (Wimax)
- الشبكات الهوائية بتقنية (GPRS)

#### المرحلة الثالثة:

معالجة البيانات بوحدة التحكم الرئيسية. حيث تتم معالجة البيانات من خلال وحدة التحكم الرئيسية وهى تتكون من:

- أ- الحاسب الإلى الرئيسى أو الخادم (Server)
- ب- الحاسبات الخاصة بالمراقبة وإصدار التقارير (Workstations).
- ج- الطابعات (Printer) .
- د- لوحة تخطيطية ( Mimic Panels ) أو شاشة رئيسية (Screen).

يجب أن تلتزم الشركات المنفذة بتنفيذ نظام التحكم و المراقبة (على حسب طاقة المحطة) ليحقق الأهداف الرئيسية التالية:

- أ- المراقبة
- ب- المراقبة والتحكم و خصوصاً غسيل المرشحات ل يتم آلياً أو كل ٢٤ ساعة أيهما أسرع.
- على أن يؤخذ في الإعتبار ربط النظام لجميع وحدات التحكم المنطقي المبرمج ( PLC/RTU ) التي قد تكون من موردين مختلفين بوسيلة ربط مناسبة ( Drivers/ OPC).

يجب أن يغطي نظام التحكم والمراقبة (SCADA) المهام التالية:

- ١- متابعة قياسات التحاليل المعملية للمياه المنتجة من المحطات بدقة.
  - ٢- التحكم فى متابعة إستمرارية ثبات الضغوط والتصرف بالخطوط الرئيسية والفرعية للشبكة ومتابعة شبكة إنتاج المياه ككل والتوقع المسبق لأي هبوط بالضغط لهذه الشبكة .
  - ٣- التحكم في غلق أو فتح الصمامات علي أهم الخطوط الرئيسية بهذه الشبكة .
  - ٤- المتابعة الدقيقة لمنسوب الخزانات.
  - ٥- التعرف علي كمية الطاقة المستهلكة فى اليوم داخل كل محطة بالشبكة.
  - ٦- إصدار التقارير التي تفيد في عملية تطوير أداء إنتاج المياه والحصول على رضا العملاء.
  - ٧- إصدار التقارير التي تفيد في عملية تطوير أداء إنتاج المياه (شهرية -أسبوعية - يومية - كل ساعة) وتساعد الإدارة العليا في إتخاذ القرار وحساب مراكز التكلفة.
  - ٨- الحصول على كافة المنحنيات لبيان مدى تغير المتغيرات المختلفة في محطات التنقية و ملحقاتها.
  - ٩- الحصول على قائمة مصنفة للأخطار باستخدام الألوان المختلفة مع تحديد هوية مستقبل الأخطار
  - ١٠- رسومات توضيحية تبين سير عملية التنقية و تصور ديناميكي لها (Visualization) وليس رسومات للأجهزة و الأنابيب (P & I D).
  - ١١- حفظ السجلات الماضية على خادم خاص لمدة يحددها المالك.
- أ) إعداد تقارير بمؤشرات الأداء (على سبيل المثال لا الحصر):
- مؤشر استهلاك الطاقة الكهربائية = كمية الطاقة الكهربائية المستهلكة / كمية المياه المنقاة المنتجة
  - مؤشر استهلاك خامة الشبة = كمية خامة الشبة المستخدمة / كمية المياه المنقاة المنتجة
  - مؤشر استهلاك الكلور = كمية الكلور المستخدم / كمية المياه المنقاة المنتجة
  - حساب التكلفة الفعلية للتشغيل لأنتاج واحد متر مكعب من المياه المنقاة.
- ب) بيان جميع القيم التي تسجلها أجهزة القياس (سواء عن طريق التقارير أو المنحنيات).
- ج) بيان حالة كل المضخات والصمامات التابعة للنظام (في الواجهات الرسومية و عن طريق التقارير).

(د) بيان حالة الأجهزة العاملة وغير العاملة بالنظام كلياً (في الواجهات الرسومية و عن طريق التقارير).

(هـ) العمل على زيادة كفاءة المحطة في الترشيح.

(و) التحكم عن بعد (إن طلب).

### نظم ودوائر المراقبة التلفزيونية (CCTV)

تزود المحطات لغرض تأمين منشأتها ووحداتها المختلفة بنظم المراقبة التلفزيونية وذلك من خلال وجود مجموعة كاميرات ثابتة ومتحركة تركيب لتغطية المداخل والمخارج لجميع وحدات المحطة والجميع متصل بشاشة عرض فى غرف الأمن والمراقبة ويتم اختيار مواصفات هذه المكونات الكاميرات بأنواعها ومسجلات الفيديو (VCR) وشاشات العرض طبقاً للمواصفات القياسية لأنظمة التيار الخفيف.

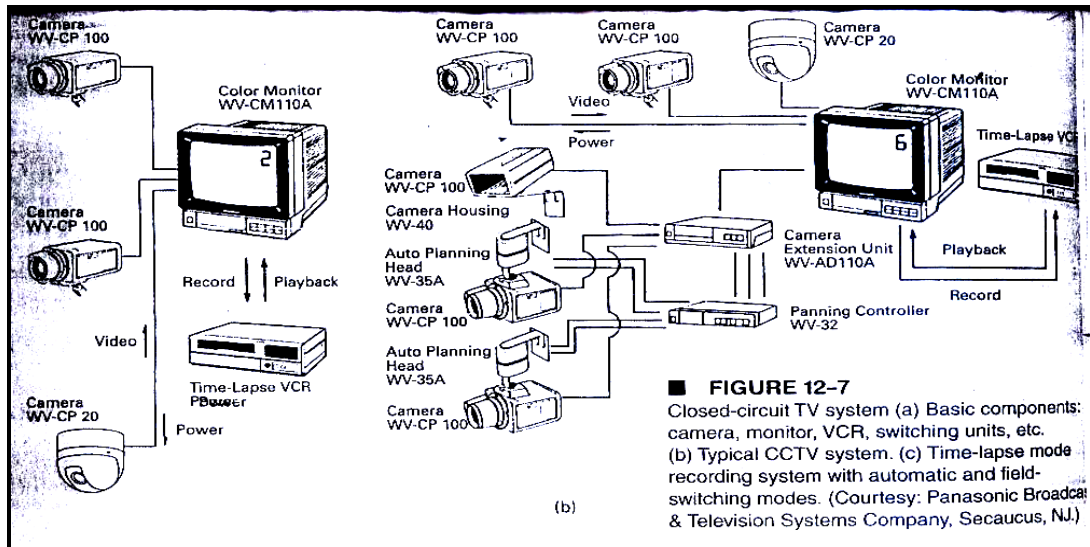

شكل (٤-١٨) نظم ودوائر المراقبة التلفزيونية (CCTV)

## الفصل الخامس

شروط الطرح والعطاءات ومراحل المشروع التصميميه  
والتفذيةة - أعمال التصميمات المعماري والإنشائي

## الفصل الخامس

### شروط الطرح والعطاءات ومراحل المشروع التصميمية والتنفيذية – التصميم المعماري والإنشائي

#### ١-٥ مراحل المشروع التصميمية والتنفيذية

##### ١-١-٥ مقدمة

من المعلوم أن مشروعات المياه والصرف الصحي سواء أعمال الشبكات أو الخطوط الناقلة أو محطات الروافع و محطات تنقيه مياه الشرب أو محطات الروافع و محطات معالجه الصرف الصحي تمر بمراحل انتاج وهي :

#### • مرحله إعداد مستندات الطرح :

ويقصد بها المستندات التي تقيم بإعدادها الإستشاري المصمم وتتضمن الرسومات قوائم الكميات والمواصفات الفنية لبنود الأعمال و الشروط العامه و الخاصة

#### • مرحلة طرح الأعمال

ويقصد بها المرحلة التي يتم فيها طرح مستندات الأعمال علي المقاولين المتخصصين لدراسة الأعمال محل المشروع دراسة تامه و التحقق من كل المتطلبات ويسمح خلال هذه الفترة بأن يقوم المقاول بتكليف إستشاري ( كإستشاري مقاول) يقوم بمساعدته والدعم الفني للمقاول ويقوم بدراسة الأعمال واستيضاح ما يتطلب أيضاً والاستفسار من الإستشاري المصمم عما قد يكون مبهما وغير واضح ومن ثم تعد الاستفسارات والردود الرسمية عليها من المالك و/أو الإستشاري المصمم بمثابة مستند رسمي مكمل لمستندات طرح العطاء بل ويجب أن تكون أولويتها في ترتيب أهمية و أولوية ترتيب مستندات العطاء في درجة متقدمة و أن ما بها من معلومات يجب و يلغي ما قد يكون قد سبق في مستندات الطرح .

ومن المفترض خلال هذه الفترة أن تنتفى إيه شبهه فنية للمقاول في قدرته على إستيفاء الأعمال محل الطرح و تنفيذها متكامله بلا أي خلل مهما قد يكون قد شاب مستندات الطرح من نقص أو عدم إكتمال أو خلل أو عدم ملائمه خامات أو مهمات أو بيانات فنية لأي أعمال للتنفيذ بالنظر لطبيعته ومنطقة المشروع وبصورة تضمن تشغيلها فيناً وبصورة آمنه تحقق الهدف التشغيلي للمالك منها.

ويفضل خلال هذه المرحلة أن يتقدم المقاول في عطاءه ببعض الرسومات التوضيحية لنطاق الأعمال تظهر قدرته وقدرة إستشاريه على فهم وإدراك حدود الأعمال محل الطرح ويعد هذا ضرورياً وملزماً في حالة مشروعات التصميم والبناء **Design and build**

- مرحلة رسو العطاء

يقوم المالك وحده أو يعاونه الإستشاري المصمم أو إستشارى أعمال الإشراف علي التنفيذ ويفضل أن يكون الإستشاري المصمم هو نفسه إستشاري الإشراف على التنفيذ بإعداد التعاقد مع المقاول الذي تم الترسيه عليه موضحاً به كافة الإلتزامات وترتيب أولويات بنود مستندات الطرح والمدد الزمنية المستحقات المالية .

- مرحلة التنفيذ

من المعلوم أن المقاول مسئول مسئولية تامه غير منقوصه هو وإستشاريوه (إستشاري المقاول) عن إعداد الرسومات التنفيذية **Construction Drawings** والتشغيلية **Shop Drawings** والتفصيلية **Detailed Drawings** اثناء و قبل الشروع في التنفيذ وبما يضمن للمالك إمكانية تنفيذ كافة الأعمال بلا خلل أو نقص أو يحد من أداء المشروع لوظيفته وأيضاً الرسومات طبقاً للمنفذ بعد إنتهاء التنفيذ **As Built Drawings** وهذه الرسومات جميعها تتضمن درجات من الأيضاح والبيان لكل بنود وعناصر وخامات ومهمات المشروع تبعاً للحاجة بحيث تضمن هذه الرسومات إكمال التنفيذ بما يحقق الهدف من المشروع متضمنه كافة الأعمال والإجراءات والمحاذير مع ضرورة الأخذ في الإعتبار كافة المستجدات التي قد تنشأ نتيجة ظهور أنشطه محيطه بنطاق المشروع أو تغير طبيعه التربة أو الأعمال المساحية أو الظروف البيئية جميعها أو تغير ظروف تحيط بالمشروع أو حدوث مستجدات لم تكن منظورة وقت إعداد مستندات الطرح للعطاء أو وقت إعداد مستندات العطاء بمعرفه إستشاري المقاول (قبل الترسيه)

وفيما يلي بيان بمستندات كل مرحلة من مراحل الأعمال



**٥-١-٢ مرحلة إعداد مستندات الطرح**

تحتوى مستندات العطاء التى يتم طرحها وإعدادها بمعرفة الأستشارى المصمم على المعلومات الفنية المبدئية (concept design) عن المشروع والشروط العامة والخاصة والتى تعتبر الحكم الذى يحتكم إليه كل من أطراف التعاقد ويستند إليها عند الإقتضاء علاؤه على الردود على الإستفسارات و العرض الفنى للمقاول تبعاً لأولوية و ترتيب المستندات.

**٥-١-٢-١ مكونات مستندات الطرح**

تتكون مستندات الطرح من المجلدات الآتية

- دفتر الشروط العامة والخاصة والمواصفات الفنية.
- جداول الكميات التقديرية.
- ألبوم الرسومات التصميمية للمشروع.
- أى مستندات أخرى يقوم المصمم بإعدادها مثل تقارير الجسات الأسترشادية المبدئية والتحليل للتربة والمياه الجوفية.

**٥-١-٢-١-١ دفتر الشروط العامة والخاصة والمواصفات الفنية للمشروع**

لا بد وأن يتضمن هذا المجلد الآتى :

- أ- الدعوة إلى المناقصة.
- ب- نموذج العطاء.
- ج- تعليمات إلى مقمى العطاءات.

**أ- الدعوة الى المناقصة**

تكون الدعوة إلى المناقصة فى صفحة أو صفحتين بوصف مختصر موجز عن المشروع والإجراءات الخاصة للمناقصة، كما تتضمن طريقة الحصول على نسخة من مستندات العطاء وتسعيرها وموعد ومكان تسليم هذه المستندات. كما يتم الإعلان عن هذه المناقصة فى الصحف اليومية (جريدتين واسعتى الإنتشار) طبقاً لمتطلبات القانون المعمول به أو اللوائح المنظمة لدى المالك.

## ب- نموذج العطاء

يحدد نموذج العطاء الصيغة الموجودة التى بموجبها يتقدم المقاولون بأسعارهم وعروضهم الى صاحب العمل والتى تسهل أعمال المقارنه الفنية أو السعرية وذلك لتكافؤ الفرص بينهم.

## ت- تعليمات الى مقدمى العطاءات

تعتبر تعليمات مقدمى العطاءات الأساس الثابت للعطاءات والتى تساعد على ترتيب محتويات العطاءات ترتيباً قياسياً طبقاً لنموذج العطاء، حيث تحتوى هذه التعليمات على البنود التى تغطى الأتى:

- تعاريف.
- عرض المتقدمين فى العطاءات.
- مستندات العطاء.
- إجراءات العطاء.
- الإعتبارات الواجبة للعطاءات.
- تعليمات البريد.
- التأمين الإبتدائى والتأمين النهائى.
- نموذج التعاقد بين المالك والمقاول.
- تعليمات إضافية.

## ٥-١-٢-١-٢-١-٢ البوم الأعمال

## Tender Drawings

## أ - رسومات العطاء

تعبر الرسومات عن العلاقة بين المكونات المختلفة للمنشأ، حيث توضح أماكنها وأبعادها.

يجب أن تكون الرسومات كاملة إلى حد كبير ودقيقة ومرسومة بمقياس رسم مناسب وموضح عليها الأبعاد الكافية والمناسيب المطلوبة .

حيث تعتبر دليل المقاول فى تقديراته وحساب الكميات أثناء تجهيز العطاء ومرشدة له فى أعمال الإنشاء والتنفيذ، كما تحتوى على رسومات توضيحية لكل الأعمال الصحية والمعمارية والمدنية والكهروميكانيكية تبعاً للتخصصات التصميمية بالمشروع .

## ب- المواصفات الفنية

تعتبر المواصفات الفنية مكملة للرسومات التصميمية حيث تعبر عن المتطلبات بالكلمات وتوضح جودة الخامات والمهات والمعدات وطرق الإنشاء الفنية لأعمال المطروحة.

وتعتبر المواصفات الفنية أكبر أجزاء العقد وتعد هذه المواصفات طبقاً للتقسيمات الآتية :

المواصفات المدنية، أعمال الموقع، أعمال الخرسانة، الأعمال التكميلية Masonry الأعمال المعدنية، الأعمال الخشبية، العزل والحماية، الأبواب والشبابيك، أعمال خاصة (Special Works)، المعدات، الأثاث، إنشاءات خاصة (Special Construction)، نظم الربط (Conveying Systems)، الأعمال الميكانيكية، الأعمال الكهربائية.

## ج- جداول الكميات التقديرية

- تحتوى جداول الكميات التقديرية على بنود الأعمال ووصف موجز لكل بند وطريقة المحاسبة عليه سواء بالوحدة أو بوحدة المساحة أو وحدة الحجم أو بالمقطوعية أو بالوزن ، والكمية التقديرية لكل بند من هذه البنود.

- يقوم المقاول بتسعير هذه البنود كلاً على حده.

- يشترط فى هذه الجداول أن البند الذى لا يقوم بتسعييره المقاول يعتبر محملاً سعره على باقى أسعار بنود العقد عند التنفيذ وذلك بالرغم من وضع أعلى سعر لهذا البند من العطاءات الأخرى عند تقييم هذا العطاء فى لجنة البت والترسيه.
- تعتبر الكميات المدرجة فى جداول الكميات تقديرية، ويتم المحاسبة طبقاً للمنفذ تبعاً للقانون.

#### د- نماذج التأمين

تحتوى مستندات العطاء على نماذج صيغة التأمين الإبتدائى الذى سيقدم مع العطاء والتأمين النهائى الذى سيقدمه المقاول الفائز بالعطاء من بنك معتمد وتشتترط الصيغة أن يكون لصاحب العمل حق صرف هذا التأمين لصالحه عند أول إشعار للبنك بذلك ولا يعتد بأى إعتراض من المقاول أو الإستشارى، وكذلك ضرورة إستمرار هذا التأمين ليلتزامن مع الغرض منه.

#### هـ- التعاقد بين المالك والمقاول

يعتبر هذا التعاقد من الأهمية بحيث يعتبر وثيقة مستقلة بذاته. حيث يغطى هذا التعاقد خمسة أسس أساسية هى :

- التماثل والتطابق بين الموقعين على هذا التعاقد من الناحية القانونية ومدى أهلية الموقعين على التعاقد فى تنفيذه، ويتم التوقيع على عدد من الأصول تكفى ليكون مع كلاً من المالك والمقاول والمهندس المشرف (إن وجد) وإدارة العقود والمشتريات ومجلس الدولة نسخة أصل من كل منه.
- وصف موجز واضح للمشروع.
- زمن التنفيذ المتوقع الإنتهاء خلاله ويعتبر هذا الجزء هام جداً، حيث يترتب عليه توقيع غرامات التأخير أو تمديد العقد أو ما شابه ذلك.
- السعر سواء سعر ثابت شامل للمشروع بالكامل أو سعر لكل بند من بنود الأعمال أو سعر مقطوعية لكل بند أو مجموعة بنود متشابهه من الأعمال حسبما يتم الاتفاق عليه.
- شروط دفع عن طريق المستخلصات الدورية تبعاً لتقدم الأعمال وما يتم الاتفاق عليه من خصم نسبة معينة تتراكم لحين الإستلام الإبتدائى وما يتم خصمه كنسبة من الدفعة المقدمة للمقاول .... وهكذا.

وكذلك نظام المستخلص الختامى للعملية الذى يعتبر من أهم المستخلصات القانونية فى حياة المشروع.

كما يتضمن هذا التعاقد مدى العلاقة بين هذه الوثيقة وبين باقى مستندات العطاء وذلك للصفة القانونية حيث أن هذه الوثيقة هى الوحيدة الموقعة من أطراف التعاقد.

#### و- شروط التعاقد

تنقسم شروط التعاقد الى قسمين : شروط عامة وشروط خاصة أى مكملة.

#### ز- الشروط العامة

تغطى الشروط العامة حقوق والتزامات كل من المالك والمقاول كما توضح إطار أعمال مسئوليات المهندس الاستشارى المشرف على التنفيذ (إن وجد) وأعمال ومسئوليات مدير المشروع.

وأهم بنود محتويات هذه الشروط العامة مايلى:

#### تعريف

يتم التعريف بدقة وبوضوح البنود الهامة مثل :

المالك - المقاول - مقاول الباطن - المهندس المشرف - العمل - المشروع - مستندات العطاء - اليوم الرسومات - بدء التنفيذ للمشروع - موعد الانتهاء من المشروع.

## الحقوق والمسئوليات

يتم توضيح الحقوق والمسئوليات لكل الأطراف بشئ من التفصيل لكى يفهم كل طرف مدى حقوقه ومسئوليته تجاه العقد وكذلك العلاقات مع مقاولى الباطن الذين تمتد إليهم حقوق ومسئوليات المقاول الأساسى.

## العمل بآخرين

بصفة عامة فإن للمالك الحق فى القيام ببعض الأعمال المتعلقة بالمشروع بمعرفته أو بواسطة مقاول آخر منفصل تابع له.

لذلك فإن المشاكل الناجمة عن التداخل أو تعاون الجهود والتي يمكن أن تؤثر على أعمال الآخرين يتم إضافتها وتوضيحها فى الشروط العامة.

## فض المنازعات

يتم وضع شروط توضح طريقة فض المنازعات الناجمة عن العمل بشئ من التفصيل سواء سلمياً أو بالتحكيم.

## الوقت

يتم توضيح تاريخ البدء فى المشروع وتاريخ الإنتهاء ومنها يتم توضيح المدة اللازمة لتنفيذ المشروع والتي بناءً عليها يقوم المقاول بعمل جداول البرامج الزمنية اللازمة للإنتهاء من المشروع والذي يجب إعتماؤها من الإستشارى (إن وجد) والمالك أو من يمثله والتي بموجبها يتحدد أى تأخير فى العمل وأسبابه ومدى إستحقاق المقاول لتمديد الزمن طبقاً لهذا التأخير أو مدى خصم غرامات التأخير عليه طبقاً للحالة، ويجب أن يتم توضيح الظروف القهرية التى تكون خارجة عن الإرادة والتي يتعطل فيها العمل.

## المستخلصات والدفع

يتم توضيح طريقة إعداد المستخلصات طبقاً لتقدم العمل بطريقة واضحة ومحددة ومتى يتم تقديم هذه المستخلصات الدورية وأقل قيمة لها والمدة اللازمة لمراجعتها من المالك أو من يمثله من الشئون

الفنية والمالية وإجراءات إرتجاع هذه المستخلصات عند ظهور أخطاء بها فى مراحل المراجعة المختلفة .

ويجب توضيح أن موافقة المالك على صرف هذه المستخلصات لا تعتبر موافقة منه على قبول العمل.

كما يوضح الأسباب التعاقدية والقانونية التى تتيح للمالك حق تعليق مستحقات المقاول وعدم صرفها ومنها على سبيل المثال عدم إصلاح الأعمال المعيبة، الدعاوى المرفوعة من طرف ثالث، وفشل المقاول المستمر فى الخضوع لشروط وأحكام العقد.

عند إنتهاء الأعمال جميعها يتم عمل المستخلص النهائى بعد قيام المقاول بتسليم شهادة مخالصة الى المالك بأنه قد تسلم جميع حقوقه المالية وليس له الحق فى الرجوع على المالك بأي صورة من الصور، وأحياناً كثيرة يتم عمل إتفاق بين كل من المالك والمقاول بتنازلهما عن جميع الدعاوى المرفوعة من كل منهما على الآخر قبل الموافقة على المتسخلص النهائى

### إجراءات التسليم المؤقت (الإبتدائى) والنهائى

#### ١ - المؤقت (الإبتدائى)

- يتم التسليم الإبتدائى للمشروع كما يلى:
- بعد إتمام الأعمال وذلك بقيام المقاول أو من يمثله بإخطار المالك كتابة بأن كافة الأعمال وضعت موضع التشغيل وجاهزة لإجراء التجارب التى تتم بمعرفته وفى حضور المالك أو من ينوب عنه والمهندس المشرف على التنفيذ (إن وجد).
- بعد ثبوت نجاح التجارب وقيام المقاول بتوريد قطع الغيار والأجهزة المساعدة والرسومات المنفذه (As Built Drawings) يتم إثبات ذلك فى محضر تجارب للمشروع.
- بعد إستقرار التجارب الفترة اللازمة التى يتفق عليها بين المالك والجهة التى سوف تتسلم المشروع لتشغيله والإنتفاع به أو إذا ما كان المقاول هو الذى سوف يقوم بالتشغيل لفترة معينة منصوص عليها بالتعاقد.
- فى حالة عدم نجاح التجارب يلتزم المقاول بإعادة التجارب على نفقته الخاصة حتى نجاح التجربة بعد الفترة اللازمة لها.

- يتم التسليم المؤقت (الإبتدائى) للإنتفاع بالمشروع وتشغيله وإثبات أى ملاحظات أو أعمال ناقصة لم تتم وذلك بكشف للملاحظات وبحيث لا تكون لهذه الملاحظات أى تأثير على تشغيل المشروع والإنتفاع به وفى حالة ما إذا كان المقاول لم يقم بتوريد أى من الأجهزة المساعدة أو قطع الغيار أو إعداد الرسومات أو أى مستندات يتعهد المقاول أو من يمثله بنهوها خلال فترة يتفق عليها وتكون هذه الفترة خلال سنة الضمان.
- يكون للمالك الحق فى خصم مبالغ أو تعليتها بالأمانات من مستحقات المقاول نظير نهو وإتمام هذه الأعمال أو استمرار خطاب الضمان وترد هذه المبالغ بعد إنجاز المقاول لكافة هذه الالتزامات.
- فى حالة ظهور أى جزء من أجزاء العمل معيبة أو تالفة خلال سنة الضمان فعلى المقاول استبدال المعيب أو التالف أو القيام بإصلاحها فى حالة ثبوت جدوى هذا الإصلاح على حسابه الخاص وفى حالة رفضه يتم الإصلاح خصماً من مستحقاته أو طبقاً لما ينظمه العقد فى هذا الخصوص ويمتد ضمان الجزء المستبدل لمدة سنة من تاريخ الاستبدال.

## ٢ - الاستلام النهائى

- قبل الإنتهاء من مدة الضمان وبعد قيام المقاول بنهو كافة إلتزاماته يقوم المقاول بإخطار المالك كتابة لتحديد موعد للمعاينة وتشكل لجنة الإستلام النهائى بحيث تتضمن الجهة المالكة والجهة المستفيدة من المشروع والتي قامت بالتدريب على التشغيل والصيانة طوال سنة الضمان والمقاول والإستشارى (إن وجد).
- فى حالة ظهور أى أعمال أو إلتزامات لم تستكمل يؤجل التسليم النهائى حتى يفى المقاول بجميع إلتزامات المقررة طبقاً للتعاقد والشروط الفنية وأصول الصناعة وتمتد فترة الضمان تبعاً لذلك.
- متى أسفرت المعاينة عن مطابقة الأعمال للشروط والمواصفات الفنية الأصلية أو تعديلاتها التى تضاف أثناء التنفيذ للمشروع واتضح للجنة أن المقاول أنهى جميع إلتزاماته يتم تحرير محضر الإستلام النهائى موقعاً من المقاول والمالك والجهة المستفيدة القائمة على التشغيل مستقبلاً والمهندس المشرف على التنفيذ (إن وجد).
- لا يخل هذا التسليم النهائى بمسئولية المقاول بمقتضى القانون المدنى المصرى.
- بعد إتمام التسليم النهائى يعمل المستخلص الختامى بين المالك أو من ينوب عنه وبين المقاول أو من يمثله وطبقاً للموضح فى البند سابقاً.



## التأمين

توضح الشروط العامة المجالات التى يلزم تغطيتها بالتأمين على الأعمال والعمال بما فيهم موظفى المقاول والإستشارى والمالك المعينين بالمشروع والطرف الثالث ضد جميع المخاطر ومنها الحوادث والسرقة والحريق ... إلخ لدى شركة تأمين مقبولة من المالك وإصدار شهادات التأمين باسم المالك وتوضح أيضاً التعويض المناسب لكل حالة، كما تغطى جميع إلتزامات المالك والمقاول والطرف الثالث ويتم إرسال شهادات التأمين الى طرفى التعاقد.

## التغيرات

توضح الشروط العامة أسلوب عمل أوامر التغيير للأعمال التى تتغير فى العقد ومدى الوقت اللازم لهذا التغيير لإضافته إلى أو خصمه من مدة العقد وكذلك التغيير المطلوب لإضافته إلى أو خصمه من قيمة العقد وذلك دون التأثير على وثيقة التعاقد نفسها.

كما توضح أسلوب التفأوض بين الأطراف المختلفة للاتفاق على الآثار الناجمة عن التغيير من حيث الوقت والتكلفة.

## تصحيح الأعمال

يعطى هذا البند من الشروط العامة الحق للمالك فى رفض الأعمال المعيبة أو الغير مطابقة لشروط العقد والتى يلزم إستبدالها أو إصلاحها بمعرفة المقاول وعلى حسابه، وذلك خلال مدة المشروع بما فيها سنة الضمان.

## Termination

## إلغاء العقد

يجب أن تتضمن الشروط العامة هذا البند الذى يتيح للمالك الحق فى إلغاء العقد نتيجة فشل المقاول، وعلى سبيل المثال فشل المقاول فى إتمام العمل فى موعده المحدد أو عدم إنجاز الأعمال كما يتيح للمقاول الحق فى الإلغاء فى حالة فشل المالك فى الوفاء بإلتزاماته.

## الشروط الخاصة المكملة

تعتبر الشروط الخاصة مكملة للشروط العاملة لتلائم القوانين المحلية والظروف البيئية والظروف الخاصة بكل مشروع على حدة، وتكون أرقام بنود هذه الشروط مماثلة لما يشابهها من الشروط العامة وذلك عند إضافة أو حذف بعض نصوص الشروط العامة.

## ٣-١-٥ مرحلة طرح الأعمال

يلزم على مقدمى العطاء المتناقصين القيام بمعاينة المشروع معاينة نافية للجهالة والإطلاع على مستندات طرح العطاء بإصدار مجموعة من الإستفسارات التي تهدف إلى إيضاح الأعمال سواء عن طبيعة المشروع ومكوناته وعن كافة مستندات طرح العطاء - ويلزم على المالك و إستشاري المصمم الرد على كافة هذه الإستفسارات بوضوح وبلا غموض و يحق له أن يعدل و يصوب ما دعت الحاجة شريطة إخطار كافة المتناقصين بهذه التعديلات وهذا يشمل الخامات والبيانات والتصميمات وكافة بنود الأعمال لكافة التخصصات الهندسية كما وانه يحق للمقاول إعادة الإستفسار أكثر من مره وصولاً به في النهاية لإدراك طبيعه المشروع ويحجب عنه أى لبس قد ينشأ من تعارض أو تضارب معلومات أو بيانات بما يمكنه من وضع أسعار عطائه بصورة سليمة تعكس إداركه للمشروع ومكوناته.

كما يمكن قيام المتناقص و إستشاريه بتضمين عرضه الفني للعطاء بنماذج من تصميماته و رسوماته التنفيذية المقترحه وبعد هذا ملزماً في حاله المشروعات المطروحة بنظام التصميم و البناء Design and Build .

## ٤-١-٥ مرحلة التنفيذ

بعد رسو العطاء يكون من واجبات المقاول- بنفسه - إعادة دراسة المشروع بكافة مكوناته وبنوده ومقوماته والتأكد من الملائمه الكاملة لتنفيذ جميع الأعمال وتشغيلها بأمان محققه الهدف المرجو من المشروع للمالك وبلا ضرر منها أو علي ما حولها من ممتلكات وأفراد ومرافق وعليه الأفصاح للمالك عن أيه مشكلاته تنفيذيه قد يراها أو مستجدات قد تمنع تحقيق المشروع لهدفه أو تنفيذه أو قد تؤثر على سعره (والتي تدرس بمعرفه لجان متخصصة لبيان أحقيته من عدمه للتعديلات السعرية

(claims) كما يحق للمقاول التقدم بمقترحات أو تعديلات على التصميم بما يحقق مفهوم الهندسة القيمية value engineering ولا يخل بالتعاقد أو القوانين المعمول بها و التي تم الطرح والترسيه بموجبها وبخاصة ما قد يودى هذا التعديل إلى وفر في تكاليف الأعمال المتعاقد عليها أو سهولة في التنفيذ أو تحسين أداء المشروع لوظيفة المطلوبة أو نجاحه و يمكن إذا ارتأت الجهة الطارحه - المالك - ذلك و وافقت عليه فيجب ان يتضمن هذا المبدأ في مستندات التعاقد قبل الطرح و ينص عيه صراحه أن هذا المبدأ من مبادئ التعاقدات الدولية و الفيديك و الهندسة القيمية معمول به وبالتالي يحق للمقاول أن يصرف له مقابل الوفر المتحقق ما قيمته ٥٠% من هذا الوفر على أن تكون ال ٥٠% الأخرى من نصيب المالك.

ويلزم أن يقوم المقاول بإستكمال مايلى بمعرفته أو بمعرفه إستشاريوه والتي تصدر بمعرفته و كأنه هو من قام بإعداد التصميمات بنفسه و تصبح مسئوليته عنها خالصه عليه و علي أن تعتمد من المالك أو إستشاري الإشراف علي التنفيذ :

- ١- تقديم البرنامج الزمني التفصيلي للأعمال بأحد البرامج و بما في ذلك جميع الأعمال الحقلية و التصميمية التالية.
- ٢- القيام بإعادة جميع الأعمال المساحية والتحقق منها و رصد أي تغيير قد يطرأ لها أو عليها أو حولها من منشآت أو ممتلكات أو مرافق بما قد يوتر علي تحقيق المشروع لمتطلبات التشغيل الآمن و التام و المحقق للهدف منه. و الذي في حاله حدوثه يقدم للمالك لتقييمه و البت فيه و توجيه المقاول بالرأي الفني و اثره المالي و التعاقدى .
- ٣- القيام بأعمال الجسات التأكيديه للتحقق من إيه حيود قد يطرأ علي الجسات الإسترشادية الوارده بمستندات الطرح و ما بها من توصيات . و الذي في حاله حدوثه يقدم للمالك لتقييمه و البت فيه و توجيه المقاول بالرأي الفني و اثره المالي و التعاقدى
- ٤- إعادة تصميم المشروع والتحقق من ملائمة للوظيفة المطلوبه منه بصورة أمنه فنياً و تشغيلياً و بما يحافظ على الأفراد والممتلكات والمرافق في نطاق الأعمال
- ٥- تقديم النوت الحسابية في جميع التخصصات المؤيده لذلك بعد أقترح التغيير أن وجد.
- ٦- تقديم الرسومات التنفيذية والتشغيلية والتفصيلية تبعاً لما يضمن له التنفيذ الجيد للأعمال أو ما قد يطلبه منه إضافة المالك .
- ٧- تقديم الكتالوجات والبيانات وجداول الضمان وكافة المعلومات عن كافة التوريدات و المهمات و خلافه .

٨- إنتاج رسومات طبقاً للمنفذ بعد إنتهاء أعمال التنفيذ وتراجع وتعتمد من المهندس المشرف (المالك أو إستشاري الإشراف على التنفيذ )

و يضمن لإستشاري الإشراف التنفيذ (سواء كان هو المصمم أو لا) دراسة مقترحات المقاول وتقييمها فنياً ومالياً والوصول إلى توصيات بشأنها حتى لو أدت إلى تعديلات أو تغييرات أو تطوير و من ثم عرضها على المالك لإتخاذ الصواب بشأنها الذي يضمن نجاح المشروع وتحقيقه لأهدافه.

وتتضمن نطاق الأعمال المنتجة من المقاول مايلي

### Detailed/ Shop Drawings

### أ - الرسومات التفصيلية

نظراً لعدم إحتواء الرسومات التصميمية للتفاصيل الدقيقة الواضحة لكل جزء من مكونات المنشأ المختلفة، لذلك يجب على المنفذ بعد رسو العطاء (المقاول - مقاول الباطن - المورد - المصنع ...) إعداد رسومات تفصيلية دقيقة واضحة تحتوى على كل المعلومات التفصيلية اللازمة للتنفيذ بما فيها المنحنيات البيانية لطرق الأداء والجدول المتضمنه الخامات للمكونات وطرق التركيب ونظام التشغيل التى سيتم إعتمادها وإستعمالها وتسليم هذه الرسومات إلى الإستشارى أو المالك للإعتقاد. ويظل المقاول مسئولاً وحده عن دقة الرسومات و مابها من معلومات فنية أو تحديد للخامات أو المواد أو المهام المدنية والكهروميكانيكية وملائمتها للتنفيذ من عدمه.

### As Built Drawings

### ب- الرسومات طبقاً للمنفذ

يجب أن يقوم المقاول بإعداد رسومات كاملة الأبعاد والتفاصيل الدقيقة طبقاً لما تم تنفيذه على الطبيعة وتقديمها إلى المالك كمستندات يحتفظ بها ويسترشدها بها فى أعمال الصيانة والتشغيل. كما يلزم المقاول بتقديم نسخة نهائية من كتالوجات المواصفات والتشغيل لجميع المهام ومعدات المحطة الكهروميكانيكية.

## ٥-٢ الأعمال المعمارية

## ٥-٢-١ الموقع العام

يجب توزيع الوحدات بالموقع العام لمحطات التنقية بطريقة تسمح بتوافر العناصر التالية:

- ١) مراعاة عمل مطالع (Ramp) فى الأرصفة مراعاة أن يكون إرتفاع الأرصفة بوجه عام مناسب وغير مرتفع حتى لا يعوق إستخدامه من السيارات فى حالات الطوارئ .
  - ٢) يضاف غرفة أمن بجوار المداخل الفرعية للمحطة .
  - ٣) توفير المسطحات الخضراء بين وحدات المحطة فى الموقع العام.
  - ٤) تزويد موقع المحطة بمصدر كهرباء ( خط كهرباء عمومى ) إضافى ليكون إحتياطياً فى حالة أى عطل فى الخط الرئيسى وتوصيل هذا الخط بالمبانى والوحدات الهامة وبممرات الهروب، ليعمل أتوماتكياً عند أى إنقطاع بالخط العمومى وبما يتماشى مع تصميم أعمال الكهرباء.
  - ٥) مراعاة الجانب الجمالى فى عمل سور الموقع وتصميم أبراج الحراسة الخاصة بالموقع.
  - ٦) يراعى الأعتدال قدر الأمكان على الإضاءة الطبيعية و التهوية الطبيعية فى وحدات المبانى .
  - ٧) يتم تحديد المواصفات الخاصة بمواد التشطيب والخامات المستخدمة داخلياً ( داخل المبانى ) وخارجياً ( واجهات المبانى والفراغات الخارجية ) كل فراغ حسب وظيفته .
- ❖ يراعى إستخدام مواد نهو ( بالذات الخارجية فى الواجهات ) التى يسهل صيانتها، أن تكون غير مكلفة إقتصادياً، ويفضل إستخدام مواد وخامات طبيعية لذلك .

٨) الطرق الرئيسية والفرعية تكون بالعرض الذى يسمح بدخول وخروج السيارات والمعدات وعمل المناورات اللازمة لذلك، مع مراعاة ربط مناسب الطرق والأرصفة مع مناسب المنشآت التى سيتم تنفيذها (ولا يقل عرضها عن ٦ متر بخلاف الأرصفة)

٩) وجود غرفة الأمن والإستعلامات بجوار المدخل الرئيسى للمحطة.

١٠) يتم تنسيق وحدات المحطة بطريقة تسمح بسهولة الحركة داخل المحطة بين وحداتها المختلفة وللاقتصاد فى خطوط المواسير المختلفة.

١١) فى حالة إنشاء مبانى سكنية للعاملين يجب أن تكون وحدات سكن العمال والمشرفين والمهندسين بعيدة عن وحدات التنقية ويفضل أن يكون لها مدخل مستقل محاط بسور خاص مع دراسة إتجاه الرياح لتفادى التعرض للغازات إذا حدث تسرب لغاز الكلور.

١٢) يلزم تزويد الموقع بشبكات التغذية - الرى - الصرف الصحى - غسيل الوحدات و تجميع مياه الفائض - الكهرباء القوي - الإنارة - الإتصالات - مقاومة الحريق.

١٣) وجود أماكن لإنتظار السيارات.

### ٥-٢-٢ وحدات المشروع

فيما يلى توضيح بعض الشروط الواجب إتباعها عند تصميم بعض الوحدات والتي يراعى فيها الناحية الجمالية (تنسيق الألوان والارتفاعات)

### ٥-٢-٢-١ عنبر المضخات

- يراعى سهولة توصيل الكهرباء من مصادرها مع مراعاة النواحي الإقتصادية.
- مراعاة أن تكون المسافة مناسبة بين كمره الونش وأطى نقطة بكمرة السقف بحيث لا تعوق التشغيل الآمن خاصة فى حالة وجود ونش بعربة متحركة عرضياً.
- مراعاة التهوية والإضاءة الكافية داخل الوحدة.
- مراعاة وجود درابيزينات حول السلام وأماكن رفع ونزول المعدات وأى فتحات أخرى.
- يجب أن تكون مجارى الكابلات غاطسة بالأرضيات وعلى أن تكون منفذه بطريقه تضمن عدم وصول أياه مياه سطحه أو جوفيه لها ومغطاه بأغطية منسوبها مع أرضية العنبر ولها مقابض متحركة.
- يجب أن تكون أرضية عنبر المضخات من النوع السيراميك أو البلاط المقاوم للأحماض والإنزلاق والبري والإحتكاك والتآكل والحوائط من السيراميك بالارتفاع المناسب.

### ٥-٢-٢-٢ مبنى المحولات والتوليد

- مراعاة أن تكون أبعاد المبنى مطابقة لمواصفات هيئات وشركات وزارة الكهرباء.
- مراعاة وجود أبواب مبنى المحولات على السور الخارجى وعلى إحدى الطرق الرئيسية أو الفرعية يسهل الوصول إليها.
- مراعاة الارتفاع المناسب بين كمره الونش وأعلى وأوطى نقطة فى كمره مبنى التوليد.
- مراعاة التهوية والإضاءة داخل الوحدة.
- التشطيبات الداخلية من مواد ملائمة للمنشأ والأرضيات غير قابلة للانزلاق وأن تكون أعطية مجارى الكابلات مع نفس منسوب الأرضية ولها مقابض متحركة.

### ٥-٢-٢-٣ الورش والمخازن

- مراعاة أن تكون المسافة مناسبة بين كمره الونش وأوطى نقطة لكمره السقف بحيث لاتعوق التشغيل الأمن.
- مراعاة التهوية والإضاءة الكافية.
- قريبة ما أمكن من غرف خلع الملابس.
- التشطيبات الداخلية من مواد ملائمة للمنشأ والأرضيات غير قابلة للانزلاق وعمل مجارى الكابلات فى منسوب الأرضية ولها مقابض متحركة

### ٥-٢-٢-٤ مبنى الكيماويات والكلور

- سهولة دخول وخروج السيارات الحاملة للمهمات وأسطوانات الكلور وأدوات الصيانة.
- يلزم إستخدام مواد التشطيب المضادة للكيماويات بعمل الأرضيات من السيراميك المقاوم للأحماض و كذلك الحوائط بالارتفاع المناسب ولا يقل عن جلسة الشبائيك.

- يلزم أن تكون القواعد الحديدية الحاملة للإسطوانات مزودة بأربعة درافيل دوارة (عجل حديد) لكل أسطوانة وعلى أن تبعد القواعد مسافة لا تقل عن ١.٠٠ متر من الحوائط الجانبية لتسهيل الحركة وضبط وضع الأسطوانة والصمامات على وضع التشغيل السليم.
- يفضل عمل ونش علوى (مونوريل) بمسافة مناسبة بين كمره الونش واوطى نقطة فى كمره المبنى لكل صف أسطوانات وبحيث لا تتعارض الكمرات الساقطة فى مدخل مبنى الكلور مع مسار كمره الونش وعلى ارتفاع مناسب لسهولة تداول الأسطوانات من سطح السيارات.
- يجب أن تمتد كمره الونش خارج المبنى لمسافة كافية تسمح بالتحميل والتفريغ الآمن.
- عمل تصميم جيد لشبكة مضخات الصودا الكاوية الخاصة بالتعادل بحيث يسهل الكشف عليها دورياً.
- عمل مجارى خرسانية ذات أغطية سهلة الرفع لمرور مواسير حقن الكلور من النوع ال PVC أو ما يماثله.
- يلزم أن تكون فتحات التهوية بارتفاع يزيد على ٥٠ سم من أرضية مبنى الكلور وبفتحة لا تقل عن ٣٥×٣٥ سم وعلى أن لا تزيد المسافة بين كل فتحتين على ٢,٠٠ متر.
- فى حالة وجود غرفة معادلة غاز الكلور المتسرب يلزم أن تكون فتحة الباب لها من الخلف خارج العنبر وأن يكون ارتفاع الشفطات الموجودة بهذه الغرفة من ناحية عنبر الأسطوانات وعلى نفس منسوب صمامات تشغيل الأسطوانات العاملة.
- يجب توافر الشروط الآتية فى قاعدة برج التعادل :
  - أن تكون القاعدة الخاصة بتثبيت برج التعادل بارتفاع لا يقل عن ٢,٠٠ متر من أرضية مبنى الكلور.
  - أن تكون الحوائط الداخلية معالجة بمواد مقاومة للأحماض.
  - أن تكون الفتحة العلوية الخاصة بتثبيت البرج مبطنة بمادة مطاطية (كاونش) مانعة لتسرب الهواء.



### ٥-٢-٢-٥ مبنى الإدارة والمعمل

- مراعاة قرابه من المدخل الرئيسى للمحطة لسهولة السيطرة على العمل والعاملين والوصول لباقي المباني المختلفة وتسهيل أخذ العينات سواء يدوياً أو بواسطة مضخات ومعدات خاصة.
- دراسة اتجاه الرياح لتفادى تعرض المبنى لأى غازات متسربة مع ضرورة تزويد المعمل بنظام خاص لتصريف الغازات.
- توفير التهوية والإضاءة الكافية داخل الوحدة.
- يلزم استخدام مواد التشطيبات للأرضيات من السيراميك المقاوم للأحماض والأحتكاك وكذلك الحوائط وذلك للمعمل فقط.
- يلزم وجود فتحات علوية جانبية لتركيب شفاطات لطرذ الغازات والأبخرة بحيث يكون منسوب هذه الفتحات أقل من منسوب سقف المعمل بمسافة كافية.
- مراعاة توافر التوصيلات الصحية الخاصة بالأحواض (مياه - صرف صحى) التى تلائم المعمل.
- يجب تغطية أسطح ترابيزات المعمل بالرخام الطبيعى أو السيراميك أو مواد أيبوكسيه بسمك ملائم مقاومة للأحماض والقلويات ما يماثلهم كما يلزم وجود ترابيزه رخام خاصة للميزان.
- يفضل أن يكون المعمل بالدور الأرضى فى حالة إنشائه مع مبنى الإدارة، وأن يكون له مدخل مستقل وأن يقسم إلى عدة معامل فرعية مثل الكيماوى والبكتريولوجى والبيولوجى والطبيعى وحجرة الغسيل وحجرة الموازين ومكاتب الكيمائيين والمشرفين.
- يحدد مساحة مبنى الإدارة والمعمل والأجهزة المعملية به تبعاً لمتطلبات وأحتياجات المشروع.

### ٥-٣ الأعمال الإنشائية

يرجع للكودات المصرية الخاصة بأعمال البناء.

## المراجع

١- الكود المصرى لأسس تصميم وشروط تنفيذ محطات تنقية مياه الشرب والصرف الصحى  
ومحطات الدفع - كود رقم ١٠١-١٩٩٧ الجزء الثالث : (٣/١٠١) محطات التنقية - مياه

الشرب

1. **Water Treatment – Principles and Design MWH**
2. **Integrated Design and Operation of water Treatment Facilities**
3. **Water Treatment Plant Design – Sanks**

**أسماء أعضاء اللجنة الدائمة الكود المصري لأسس تصميم وشروط  
التنفيذ لمحطات التنقية لمياه الشرب والصرف الصحي ومحطات الرفع**

رئيساً	أستاذ الهندسة الصحية والبيئية – كلية الهندسة – جامعة عين شمس	الأستاذ الدكتور / حمدي إبراهيم على
عضوا	أستاذ الهندسة الصحية والبيئية – كلية الهندسة – جامعة المنوفية	الأستاذ الدكتور / حازم إبراهيم صلاح
عضوا	أستاذ الهندسة الصحية والبيئية – كلية الهندسة – جامعة القاهرة	الأستاذ الدكتور / هشام سيد عبد الحليم
عضوا	أستاذ الميكانيكا – كلية الهندسة – جامعة القاهرة	الأستاذ الدكتور / ثروت وزير ابو العرب
عضوا	أستاذ الهندسة الكهربائية – كلية الهندسة – جامعة القاهرة	الأستاذ الدكتور / محمد ممدوح عبد العزيز
مقرر	أستاذ الهندسة الصحية والبيئية – كلية الهندسة – جامعة عين شمس	الأستاذ الدكتور / محمود محمد عبد العظيم
عضوا	أستاذ الهندسة الصحية والبيئية – كلية الهندسة – جامعة القاهرة	الأستاذ الدكتور / إيهاب محمد راشد
عضوا	رئيس قطاع التخطيط الفني بالشركة القابضة لمياه الشرب والصرف الصحي	الأستاذ الدكتور / أحمد كمال معوض
عضوا	أستاذ الهندسة الصحية والبيئية – المركز القومي لبحوث الإسكان والبناء	الأستاذ الدكتورة / مها مصطفى الشافعي
عضوا	أستاذ مساعد بمعهد بحوث الهندسة الصحية والبيئية – المركز القومي لبحوث الإسكان والبناء	الدكتور / عمرو حسن محمد
عضوا	أستاذ القوى الكهربائية – كلية الهندسة – جامعة عين شمس	الأستاذ الدكتور / سالم محمد الخصري
عضوا	مدرس بمعهد بحوث الهندسة الصحية والبيئية – المركز القومي لبحوث الإسكان والبناء	الأستاذ الدكتور / احمد محمد عبد المجيد
عضوا	مدير عام المشروعات بشركة الصرف الصحي بالقاهرة الكبرى	المهندس / عادل حسن زكى
عضوا	رئيس الإدارة المركزية للبحوث والدراسات بالهيئة القومية لمياه الشرب والصرف الصحي	السيدة المهندسة/ هناء احمد محمد شاهين
عضوا	رئيس الإدارة المركزية للمعايير والمطابقة وحماية المستهلك بجهاز تنظيم مياه الشرب والصرف الصحي وحماية المستهلك	الأستاذ الدكتور / محمد حسن محمد مصطفى
عضوا	رئيس الإدارة المركزية لنوعية المياه بجهاز شئون البيئة بوزارة الدولة لشئون البيئة	السيدة الدكتورة / إخلاص جمال الدين
عضوا	مدير إدارة مراقبة مياه الشرب والصرف الصحي بوزارة الصحة والسكان	السيدة الدكتورة / ألفتيا حسين الشافعي
		الأمانة الفنية
	مدرس – المركز القومي لبحوث الإسكان والبناء	د. صفاء محمود راغب
	مساعد باحث – المركز القومي لبحوث الإسكان والبناء	محمد على السعيد

## اللجنة الفرعية لتنقية مياه الشرب

رئيسا	أستاذ الهندسة الصحية والبيئية - كلية الهندسة - جامعة المنوفية	الأستاذ الدكتور / حازم إبراهيم صالح
مقرراً	أستاذ الهندسة الصحية والبيئية - المركز القومي لبحوث الإسكان والبناء	الأستاذ الدكتورة / مها مصطفى الشافعي
عضوا	أستاذ باحث متفرغ بقسم بحوث تلوث المياه - المركز القومي للبحوث	الأستاذ الدكتور / محمد إسماعيل سيد بدوى
عضوا	رئيس قطاع التخطيط الفني بالشركة القابضة لمياه الشرب والصرف الصحي	الأستاذ الدكتور / أحمد كمال معوض
عضوا	أستاذ الميكانيكا - كلية الهندسة - جامعة القاهرة	الأستاذ الدكتور / ثروت وزير ابو عرب
عضوا	أستاذ الهندسة الكهربائية - كلية الهندسة - جامعة القاهرة (توفى)	الأستاذ الدكتور / محمد ممدوح عبد العزيز
عضوا	رئيس الإدارة المركزية للمعايير والمطابقة وحماية المستهلك بجهاز تنظيم مياه الشرب والصرف الصحي وحماية المستهلك	الأستاذ الدكتور / محمد حسن محمد مصطفى
عضوا	مدرس بمعهد بحوث الهندسة الصحية والبيئية - المركز القومي لبحوث الإسكان والبناء	الدكتور / احمد محمد عبد المجيد
عضوا	المدير الاقليمي لشركة جنرال الكتريك ووتر بروس تكنولوجي	الدكتور / محمد عبد المنعم هيكل
عضوا	مدرس مساعد - كلية الهندسة - جامعة المنوفية	المهندس / مصطفى معوض مصطفى
عضوا	أستاذ مساعد بمعهد بحوث الهندسة الصحية والبيئية - المركز القومي لبحوث الإسكان والبناء	الدكتور / اشرف كامل قراقيش
عضوا	مدير مكتب التنفيذ للمياه بشركة مياة القاهرة الكبرى	المهندس / حمدي محمد إبراهيم شطا
عضوا	مدير عام التصميمات الميكانيكية ( سابقا ) - الهيئة القومية لمياه الشرب	المهندسه / فاطمة محمد قنديل
عضوا	استشاري بدار الهندسة للتصميم والاستشارات الهندسية	الدكتور / احمد طه الشافعي
عضوا	أستاذ مساعد بمعهد بحوث الإسكان و العمارة - المركز القومي لبحوث الإسكان والبناء	الدكتور / محمد عبد القادر سويدان
عضوا	أستاذ مساعد بقسم القوى الكهربائية - كلية الهندسة - جامعة القاهرة	الدكتور / محمد احمد مصطفى حسن
عضوا	أستاذ القوى الكهربائية - كلية الهندسة - جامعة عين شمس	الأستاذ الدكتور / سالم محمد الخضرى
عضوا	أستاذ بمعهد بحوث مقاومة المواد - المركز القومي لبحوث الإسكان والبناء	الأستاذ الدكتور / محمد سيد سيد
عضوا		الأمانة الفنية
	مساعد باحث - المركز القومي لبحوث الإسكان والبناء	م/ نوران يسرى محمد

## اللجنة الفرعية معالجة الصرف الصحي

رئيساً	أستاذ الهندسة الصحية والبيئية - كلية الهندسة - جامعة القاهرة	الأستاذ الدكتور / هشام سيد عبد الحلیم
مقررأ	أستاذ الهندسة الصحية والبيئية - كلية الهندسة - جامعة عين شمس	الأستاذ الدكتور / محمود محمد عبد العظيم
عضوا	أستاذ الميكانيكا - كلية الهندسة - جامعة القاهرة	الأستاذ الدكتور / ثروت وزير ابو عرب
عضوا	أستاذ الهندسة الكهربائية - كلية الهندسة - جامعة عين شمس	الأستاذ الدكتور / ممدوح عبد العزيز
عضوا	أستاذ مساعد بمعهد بحوث الهندسة الصحية والبيئية - المركز القومي لبحوث الإسكان والبناء	الدكتور / عمرو حسن محمد
عضوا	مدرس بمعهد بحوث الهندسة الصحية والبيئية - المركز القومي لبحوث الإسكان والبناء	الدكتور / وليد سيد عبد الحلیم
عضوا	مدير عام محطات الرفع لشركة الصرف الصحي	المهندس / محمود اسماعيل محمد
عضوا	رئيس قطاع المشروعات بالصرف الصحي شركة مياه القاهرة الكبرى	المهندس / مصطفى أحمد الشيمي إبراهيم
عضوا	رئيس الإدارة المركزية للبحوث والدراسات بالهيئة القومية لمياه الشرب والصرف الصحي	المهندس / هناء احمد محمد شاهين
عضوا	مدرس بمعهد بحوث الهندسة الصحية والبيئية - المركز القومي لبحوث الإسكان والبناء	الدكتور / محمد نزية عبدالله
عضوا	أستاذ القوى الكهربائية - كلية الهندسة - جامعة عين شمس	الأستاذ الدكتور / سالم محمد الخصري
عضوا	أستاذ مساعد بمعهد بحوث الإسكان و العمارة - المركز القومي لبحوث الإسكان والبناء	الدكتور / محمد عبد القادر سويدان
عضوا	مدير إدارة الاختبارات بالهيئة القومية لمياه الشرب والصرف الصحي	المهندس / صلاح عبد العظيم دياب
عضوا	أستاذ مساعد بقسم القوى الكهربائية - كلية الهندسة - جامعة القاهرة	الدكتور / محمد احمد مصطفى حسن
		الأمانة الفنية
	مساعد باحث - المركز القومي لبحوث الإسكان والبناء	م/ رحاب جمال حسن احمد

## اللجنة الفرعية لروافع مياه الشرب والصرف الصحي

رئيساً	أستاذ الهندسة الصحية والبيئية - كلية الهندسة - جامعة القاهرة	الأستاذ الدكتور / إيهاب محمد راشد
مقررأ	أستاذ الميكانيكا - كلية الهندسة - جامعة القاهرة	الأستاذ الدكتور / ثروت وزير ابو عرب
عضوا	أستاذ الهندسة الكهربائية - كلية الهندسة - جامعة عين شمس	الأستاذ الدكتور / محمد ممدوح عبد العزيز
عضوا	مدرس بمعهد بحوث الهندسة الصحية والبيئية - المركز القومي لبحوث الإسكان والبناء	الدكتور / احمد محمد نور الدين
عضوا	مدير عام التصميمات الميكانيكية الهيئة القومية لمياه الشرب والصرف الصحي	المهندس / فاطمة محمد قنديل
عضوا	أستاذ القوى الكهربائية - كلية الهندسة - جامعة عين شمس	الأستاذ الدكتور / سالم محمد الخضري
عضوا	أستاذ بمعهد بحوث مقاومة المواد - المركز القومي لبحوث الإسكان والبناء	الأستاذ الدكتور / محمد سيد سيد
عضوا	أستاذ مساعد بقسم القوى الكهربائية - كلية الهندسة - جامعة القاهرة	الدكتور / محمد احمد مصطفى حسن
عضوا	الجهاز التنفيذي لمياه الشرب والصرف الصحي	المهندس / سمير إسماعيل جبر
عضوا	مدير عام المشروعات بشركة الصرف الصحي بالقاهرة الكبرى	المهندس / عادل حسن زكى
عضوا	مدير محطة الجبل الأصفر بالجهاز التنفيذي لمياه الشرب والصرف الصحي	المهندس / مشرف خليفة محمد منصور
عضوا	مدير مكتب التنفيذي للمياه بشركة مياه القاهرة الكبرى	المهندس / حمدي محمد إبراهيم شطا
		الأمانة الفنية
	مهندسة - المركز القومي لبحوث الإسكان والبناء	م/نعمة احمد صبحي احمد

## لجنة الصياغة والمراجعة

رئيسا	أستاذ الهندسة الصحية والبيئية - كلية الهندسة- جامعة عين شمس	الأستاذ الدكتور / حمدي إبراهيم على
عضوا	أستاذ الهندسة الصحية والبيئية - كلية الهندسة - جامعة القاهرة	الأستاذ الدكتور/ إبراهيم هلال خطاب
عضوا	أستاذ الهندسة الصحية والبيئية - كلية الهندسة- جامعة الإسكندرية	الأستاذ الدكتور/ احمد صادق العدوى
عضوا	أستاذ الهندسة الصحية والبيئية - كلية الهندسة - جامعة عين شمس	الأستاذ الدكتور / فكرى حليم غبريال
عضوا	أستاذ الهندسة الصحية والبيئية - كلية الهندسة - جامعة عين شمس	الأستاذ الدكتور / محمد سعيد الخولى
عضوا	أستاذ الهندسة الصحية والبيئية - بكلية الهندسة - جامعة الزقازيق	الأستاذ الدكتور / ضياء صلاح الدين المنيرى
عضوا	أستاذ الهندسة الصحية والبيئية - كلية الهندسة -جامعة الأزهر	الأستاذ الدكتور / مدحت محمد عبد المنعم صالح
عضوا	خبير أول التصميمات الكهربائية	المهندس / سراج محمد محمد القطقاط
عضوا	خبير أول التصميمات الميكانيكية	المهندس / محسن على محمود السيد
عضوا	أستاذ الهندسة الصحية والبيئية - المركز القومي لبحوث الإسكان والبناء	الأستاذ الدكتور / مها مصطفى الشافعى
مقررا	أستاذ الهندسة الصحية والبيئية - كلية الهندسة - جامعة عين شمس	الأستاذ الدكتور / محمود محمد عبد العظيم
عضوا	أستاذ الهندسة الصحية والبيئية - المركز القومي لبحوث الإسكان والبناء	الأستاذ الدكتور / عمرو حسن محمد
عضوا	أستاذ مساعد الهندسة الصحية والبيئية -كلية الهندسة -جامعة الأزهر	الدكتور /أسامة فتحى محمود
عضوا	مدرس الهندسة الصحية والبيئية -كلية الهندسة -جامعة عين شمس	الدكتور / حسام مصطفى حسين
		الأمانة الفنية
	مدرس مساعد - المركز القومي لبحوث الإسكان والبناء	محمد على السعيد احمد